



53961

MODELO DE UTILIDAD

por 20 años

por "UN COCHE DE BOMBEROS DE JUGUETE", a favor de D^a Joa-
quina Amillech Esperabé, de nacionalidad española, domi-
ciliada en Barcelona, Córcega, 523.

=====

MEMORIA DESCRIPTIVA

En este Modelo de utilidad se describe un ju-
guete consistente en un coche de bomberos, con una esca-
lera extensible y giratoria, construido totalmente con
material plástico.

5

A modo de ejemplo de una de sus realizaciones,
se adjuntan unos dibujos, siendo la fig. I una vista del
juguete, y la fig. II un corte por el centro de las rue-
das traseras y la plataforma de la escalera, pudiéndose
observar al coche -1- que está formado por una sola pie-



10 za de material plástico, flexible, las ruedas -2- están
montadas sobre ejes -6- que atraviesan unos apéndices
-7- interiores del coche, y la escalera, formada por dos
tramos -3- y -4-, está articulada a una plataforma gira-
15 toria -5-, habiendo en esta articulación el suficiente
roce para que se aguante en cualquier posición.

El tramo de escalera -3- es de menor anchura
que el -4- para que los dos largueros de -4- lo guíen,
existiendo además, en la parte extrema superior de -4-,
unos resaltes angulares -8- que impiden que -3- se apar-
20 te de -4-.

Todo cuanto no afecte, altere, cambie o modifi-
que la esencia del juguete descrito, será variable a los
efectos del actual Modelo.

N O T A .

25 Se reivindica como objeto de este registro por
Modelo de utilidad:

1 - Un coche de bomberos de juguete, caracterizado porque
toda la carrocería del coche está formada por una sola
pieza y las ruedas van montadas sobre unos ejes que atra-
viesan unos apéndices interiores del coche, llevando ade-
30 más una escalera extensible de dos tramos, articulada so-
bre una plataforma giratoria.

2 - Un coche de bomberos de juguete, según la anterior
reivindicación, caracterizado porque el tramo superior
de la escalera tiene una anchura igual a la separación
35 interior de los largueros del otro tramo inferior, para
que le sirvan de guía, previéndose unos resaltes angula-
res en el extremo del inferior que, permitiendo el des-
lizamiento de la escalera, impiden que se aparte.

- 3 50961 20



40

Sean cuales fueren las circunstancias que concurran en la esencialidad del Modelo de utilidad definido en las anteriores reivindicaciones, cual objeto es:

3 - "UN COCHE DE BOMBEROS DE JUGUETE".

45

Consta la presente memoria de tres hojas foliadas, mecanografiadas por una sola cara y del dibujo adjunto.

Barcelona, veinte de octubre de mil novecientos cincuenta y cinco.

P.A. de D^a Joaquina Amillach Esperabé,

L. DURÁN
P. P.

50961

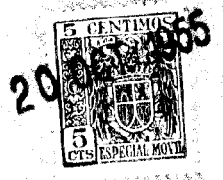
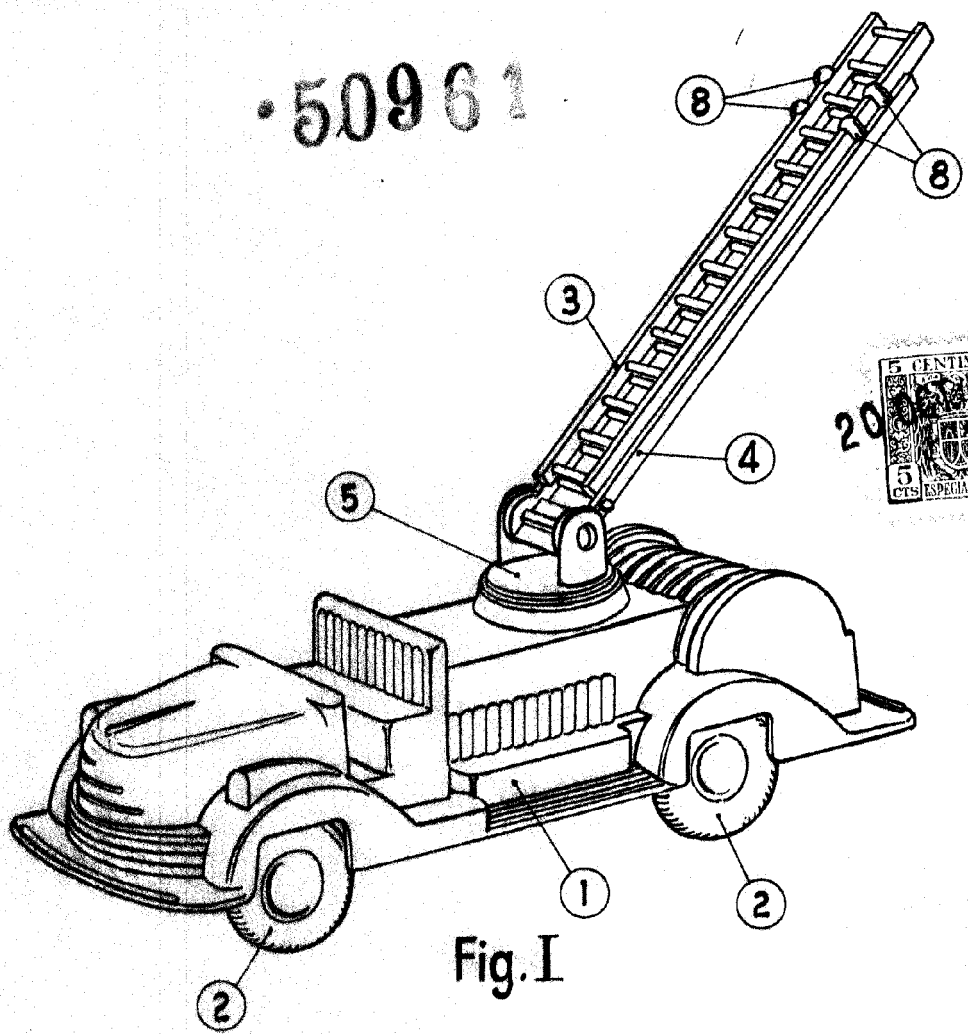

Fig. I

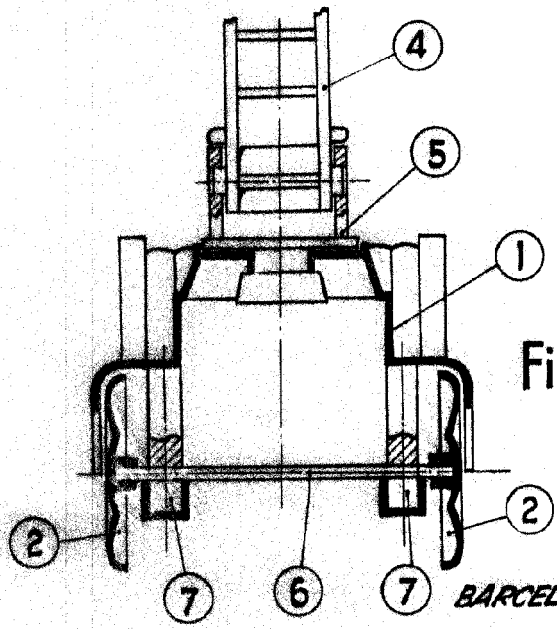

Fig. II

BARCELONA, 20 OCTUBRE DE 1955

L. DURAN

PP. *[Signature]*

ESCALA VARIABLE