

50919
•50919

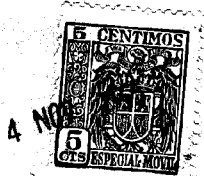

MEMORIA DESCRIPTIVA
=====

Correspondiente a un MODELO DE UTILIDAD, cuyo registro se solicita por veinte años.

A favor de

REINER E HIJOS, S.R.C.-INDUSTRIAS PLASTICAS REINER,
de nacionalidad española.

Residentes en DEVA (Guipúzcoa).

por:

"JABONERA PERFECCIONADA"



Cada día se presentan perfeccionamientos y mejoras en toda clase de objetos de uso normal y cotidiano.

5.- Estos perfeccionamientos, naturalmente, sirven para mejorar el producto, bien sea en su presentación, bien en la mejor utilización de los mismos por mayor comodidad, o simplemente, para facilitar su limpieza e higiene.

10.- Cualquiera de estas causas y otras muchas, dan lugar a que los utensilios u objetos de que nos valemos, concretamente en aquellos dedicados especialmente al aseo e higiene personal, sigan una línea ascendente de evolución que tiende siempre a alcanzar su mejor utilidad.

15.- Todo lo anterior viene a aplicarse en toda su extensión al modelo que en la presente memoria se describe y cuya inscripción en el registro se solicita como tal modelo de utilidad.

20.- Se trata de una jabonera de material plástico, aplicable a la pared o cualquier superficie y cuya característica esencial estriba en ser desmontable, lo que facilita su limpieza y desague en caso de necesidad, y que igualmente puede ser utilizada apoyada sobre cualquier mueble, ya que lleva previstos cuatro pronunciamientos distribuidos en cada una de sus esquinas que le sirven de apoyo contra cualquier superficie plana.

25.- Con objeto de facilitar la interpretación del modelo a que se hace referencia, de una manera fiel y que responda totalmente a su ejecución y características, se hace seguidamente un detallado estudio y descripción del modelo tomando como referencia las figuras de la hoja adjunta a la presente memoria en las que se proyecta un ejemplo de realización práctica, haciendo la salvedad de que esta descripción no tiene otro carácter que el puramente informativo, sin limitación alguna en toda o cualquiera de sus partes.

30.-



35.-

La fig. 1ª muestra una vista frontal del modelo en posición de aplicado a la pared o cualquier superficie vertical.

La fig. 2ª representa una sección longitudinal del modelo.

La fig. 3ª una vista en planta superior.

40.-

La fig. 4ª representa, por su parte, una sección transversal.

La fig. 5ª se refiere a la pieza aplicable a la pared y la muestra en vista frontal.

Por último, la fig. 6ª, también referida a la pieza de apoyo a la pared y presentada en vista lateral.

45.-

El modelo está constituido esencialmente por dos piezas: la base o jabonera propiamente dicha (1) y la pieza de soporte y sujeción a la pared (2).

50.-

Con referencia a la pieza (1) puede indicarse que su forma, en planta, es rectangular, con las esquinas redondeadas, llevando todo el borde superior (3) redondeado hacia el exterior aproximadamente media circunferencia.

55.-

El fondo (4) está constituido por unas acanaladuras semicirculares muy pronunciadas hacia el exterior y que dan lugar en la cara interna a unos nervios o pronunciamientos (5) en donde se apoya la pastilla de jabón, permitiendo al agua que pueda desprenderse, circular y depositarse por las acanaladuras (4) para su ulterior limpieza.

60.-

Continuando la descripción de la pieza (1) ha de añadirse que asimismo va provista por su parte inferior de cuatro pequeños pivotes cónicos (6) distribuidos en sus cuatro esquinas y que sirven de patillas de sustentación y apoyo cuando se halla separada de la pieza soporte (2) y es utilizada como jabonera de sobremesa.

Por último, la unión de la jabonera o cuerpo principal



65.-

(1) con la pieza soporte (2) se hace mediante la inserción de dos pivotes cónicos (7) colocados centradamente en la parte exterior de una de sus caras laterales mayores y que partiendo de la superficie interior del reborde (3) llevan un nervio de conexión y refuerzo (8) con la pared exterior de dicho lateral.

70.-

La pieza (2) o soporte está formada por una superficie circular plana, taladrada por un orificio cónico (9) colocado excéntricamente en relación con el centro geométrico de la superficie y cuya misión es la de dejar paso al tornillo de fijación a la pared.

75.-

Colocados en el mismo plano y a la misma altura se elevan dos pronunciamientos (10) en forma de U, los cuales llevan un taladro longitudinal circular (11) abierto formando la ranura (12).

80.-

La unión de las piezas (1 y 2) se hace por la introducción de los pivotes (7) de la pieza (1) en los orificios circulares (11) de la pieza (2), sirviendo las ranuras (12) para dejar paso a los nervios de refuerzo (8) de los citados pivotes (7).

85.-

Suficientemente descrito el modelo solo resta añadir que el mismo está fabricado en materia plástica, preferentemente, debido a la facilidad de obtención del conjunto por moldeo y fundición, pudiendo su tamaño ser variable y su aplicación diversa, bien en su carácter de fija a la pared o cualquier superficie vertical, o bien sobre cualquier plano, independientemente de la pieza soporte.

90.-

Señalados estos detalles complementarios, se pasa a la parte reivindicatoria del modelo, que es como sigue:



95.- 1ª).- "JABONERA PERFECCIONADA", caracterizada por estar constituida mediante una pieza moldeada y fundida de planta rectangular, con esquinas de cuadrantes circulares y su borde formado por un nervio semi-circular vacio y plegado al exterior; provista en el fondo de una serie de acanaladuras curvadas con pronunciamientos transversales rectos, provista en la superficie lateral posterior de dos pronunciamientos cilíndricos descendentes ligados por sendos nervios al cuerpo principal, llevando en las cuatro extremidades exteriores de la base unos pronunciamientos cónicos como sustentación elevada.

100.- 2ª).- "JABONERA PERFECCIONADA", según la reivindicación anterior, caracterizada la pieza de fijación por un plato circular de la misma materia, fundida y moldeada, provista de un orificio circular pasante y avellanado para fijación de este al muro; con dos pronunciamientos en su cara frontal que llevan cada uno un orificio cilíndrico cuyo eje es paralelo a la cara frontal del plato, llevando rasgada la superficie exterior vista, dando paso al nervio de ligadura de los pivotes de fijación reivindicados anteriormente.

115.- 3ª).- "JABONERA PERFECCIONADA".
La presente memoria descriptiva consta de cinco hojas foliadas y mecanografiadas por una sola cara, componiendo un total de ciento dieciocho líneas, incluidas éstas.

Madrid, 4 de Noviembre de 1.955.-

ANTONIO ESCRIBANA
E. E.

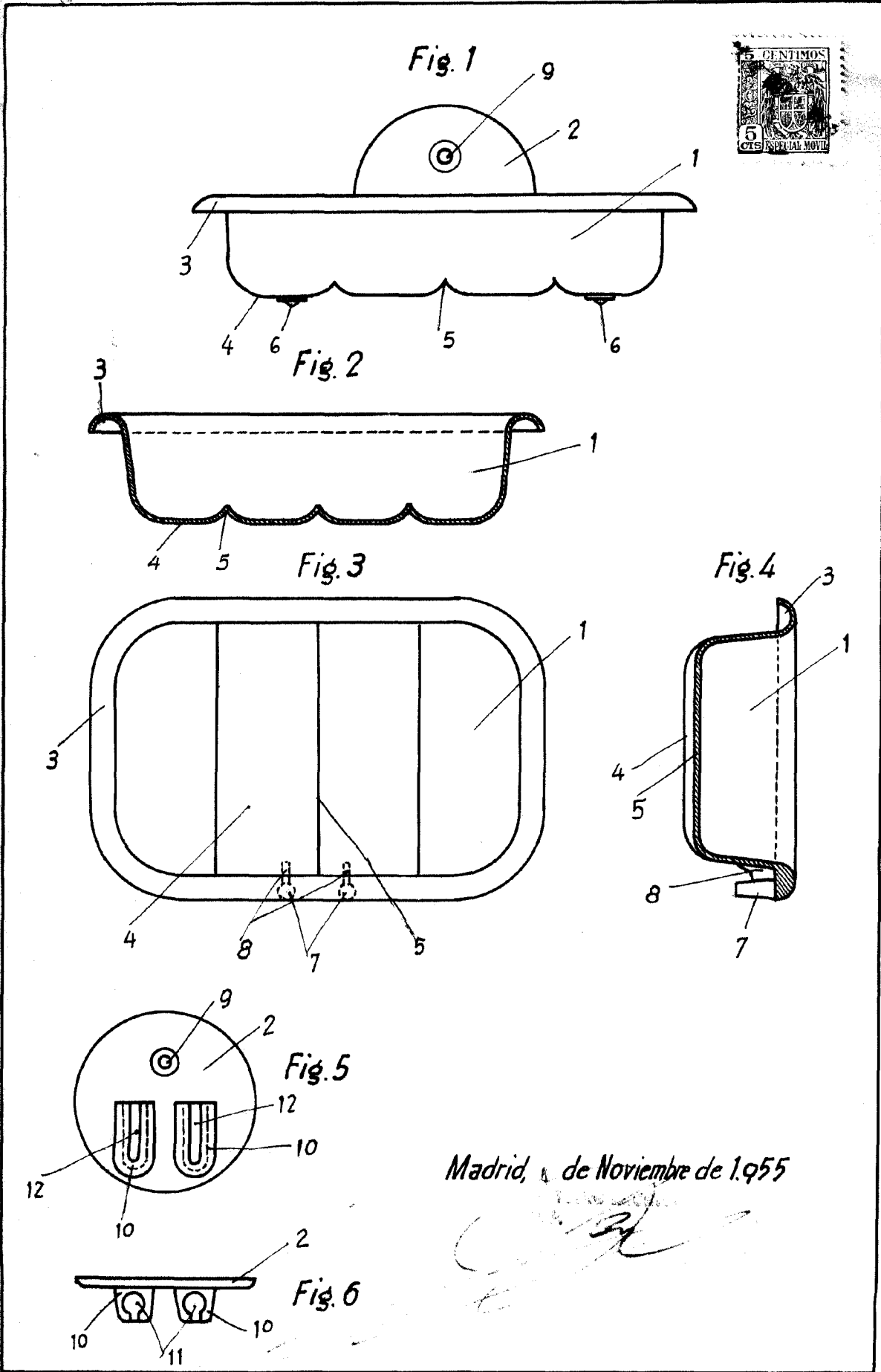

Madrid, de Noviembre de 1.955

Escala variable