

50855



MEMORIA DESCRIPTIVA

Correspondiente a la solicitud de registro de Modelo de Utilidad que, por veinte años, se solicita para España y sus Colonias, a favor de Don Jaime TORRENTS OLLE, de nacionalidad española, residente en Barcelona, calle de Valencia número 661-663,

P O R

" COMPAS ESCOLAR PERFECCIONADO "

El niño debe acostumbrarse desde la escuela primaria a realizar los dibujos geométricos sencillos que requieren sus estudios valiéndose para ello de instrumentos tales como la regla, escuadra y compás, éste último de aplicación general, no sólo para el trazado de circunferencias sino

- 3 NOV. 1953



10

también para medida de distancias, determinación de ángulos y otros trabajos sencillos, pero, como es natural, no se precisa que los dibujos sean perfectos y, por lo tanto, que los instrumentos empleados sean de precisión, lo que resultaría excesivamente costoso y de escasa duración en manos infantiles, poco cuidadosas siempre.

15

Para lograr un compás que reúna las condiciones necesarias de precisión relativa y de reducido coste, se ha ideado y realizado el compás escolar perfeccionado que constituye el objeto de la presente Memoria descriptiva y uno de cuyos posibles ejemplos de ejecución se representa sin caracter limitativo en los dibujos adjuntos.

20

La Fig. 1ª representa el compás en perspectiva, Y la Fig. 2ª muestra la forma en que los dos brazos se acoplan.

25

Como se aprecia en los dibujos, el compás está formado por dos brazos de materia plástica, que disminuyen hacia el extremo, en uno de los cuales está incrustada una punta aguzada metálica (1) y en el opuesto, más corto, vá unida una pieza tubular (2), de superficie cilíndrica interna y poligonal externamente, destinada a la sujeción de un lápiz común mediante un tornillo de presión (3).

30

La cabeza del brazo porta-lápiz remata en dos discos concéntricos (4), entre los cuales se acopla la cabeza del otro brazo (Fig. 1ª), formada por un sólo disco (5) con un cajado (6), para permitir, como se muestra en la Fig. 2ª, la introducción de una pieza asidero (7) que, encajada entre los discos de los dos brazos, queda sujeta mediante un remache común (8) que las une a todas, para permitir el libre giro de las mismas teniendo como eje dicho remache de unión.

35

Claro es que el ejemplo descrito y representado podrá ser alterado en detalles secundarios de materia, forma y di-

50855

- 3 -

3 NOV.



mensiones, sin que tales cambios supongan abandono de sus principios fundamentales, según quedan expuestos.

40

N O T A

EN RESUMEN: El Modelo de Utilidad que, por veinte años, se solicita para España y sus Colonias, ha de recaer sobre las siguientes reivindicaciones:

45

1º:- " COMPAS ESCOLAR PERFECCIONADO ", que se caracteriza por estar constituido por tres piezas de material moldeable, que forman los dos brazos del compás y un asidero cilíndrico, los cuales se unen mediante un remache, que sirve de unión y de eje, quedando uno de los brazos rematado en un disco, que queda comprendido entre dos discos en que remata el otro, y que lleva un cañeado para dar lugar a la pieza asidero; rematando los extremos opuestos de los brazos en una punta metálica aguzada, incrustada en el brazo, uno, y el otro, más corto, en un cuerpo hueco porta-lápiz, de cara interna cilíndrica y poligonal externamente, que forma ángulo con el brazo.

50

55

2º:- Por último, se reivindica como objeto sobre el que ha de recaer el Modelo de Utilidad que, por veinte años, se solicita para España y sus Colonias,

p o r

60

" COMPAS ESCOLAR PERFECCIONADO "

Todo conforme queda expresado en la presente Memoria descriptiva que consta de tres hojas escritas a máquina por una sólo cara y dibujos que se acompañan.

Madrid, 3 de Noviembre de 1.955.

P.A.,



308F

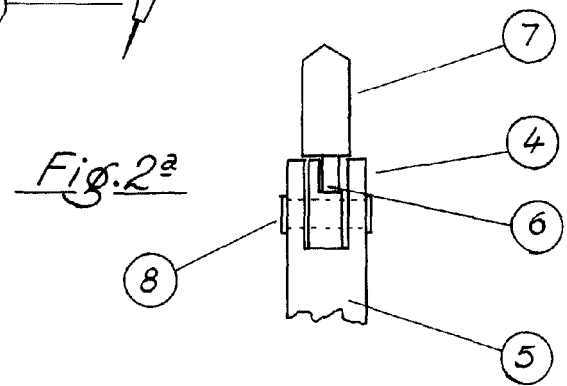
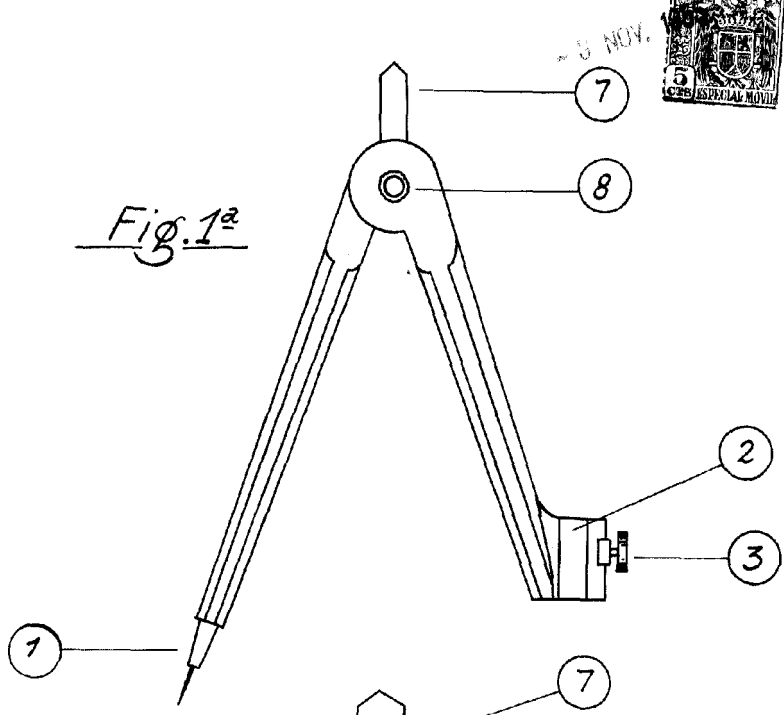

ESCALA VARIABLE
MADRID, - 3 NOV. 1955
P.A.