

• 50818



MODELO DE UTILIDAD

per "Un secador de manos por chorro de ^{aire} agua caliente".

a favor de Don Juan PUJOL RUTES, de nacionalidad española,
domiciliado en Barcelona, calle de Rosellón, nº 38.

MEMORIA DESCRIPTIVA

5

10 El secador de manos por chorro de agua caliente a que se refiere el presente modelo de utilidad, se caracteriza por la particular estructura y disposición de los elementos que producen la corriente de aire y que calientan y conducen a éste, determinando un conjunto de gran efectividad práctica.

En la hoja de dibujos anexa a la presente memoria aparece representado el secador que nos ocupa, mostrán-



dola de lado y en semicorte su figura única.

Constituye el secador de manos, de referencia, un cuerpo, externo 1 cerrado superiormente por un casquete 2, sosteniendo aquel, centrado en su parte extrema superior, a un soporte interno que presenta una parte cilíndrica superior 3 conteniendo el motor y un ensanchamiento circular inferior 4 en el que se alojan una rueda de paletas 5 movida por el motor y un soporte 6 de resistencias eléctricas 7 que sitúa a éstas junto a la pared cilíndrica interna del ensanchamiento 4 referido, apropiado para que el aire impelido por la rueda 5 esté obligado a pasar por entre y junto a las resistencias, luego de lo cual, es conducido a la salida central 8 de un embudo 9 orientado hacia abajo y sostenido por el cuerpo externo encajando con el borde circular libre del ensanchamiento 4, viniendo dirigida la corriente hacia la salida, por un cono interno invertido 10, existiendo interpuesta entre el vértice del cono y la salida 8 del embudo, un rejilla 11 de protección.

Para la circulación del aire, el secador lleva previstas perforaciones 12 en el casquete 2 y otras 13 en el soporte 3 del motor, estableciéndose las conexiones eléctricas según técnica comprendiendo un interruptor maniobrable a mano o con el pie.

El chorro 14 de aire caliente a cuya acción se someten las manos para su secado, podrá perderse en el ambiente o desembocar en un recinto al que se hacen penetrar las manos por una adecuada abertura a tal efecto.

En la ejecución práctica del modelo según queda descrito, podrán variar siendo cualesquiera apropiados los materiales constitutivos de las diversas partes o piezas



que le componen, y los medios utilizados para lograr su
mútuo complemento.

F O R M A

Se reivindica como objeto del presente modelo
5 de utilidad:

11.- Un secador de manos por chorro de aire ca-
liente, caracterizado por el hecho de constituirse, un
cuerpo externo (1) cerrado superiormente por un casque-
te (2), sosteniendo aquel centrado en su parte extrema
superior a un soporte interno que presente una parte ci-
lindrica superior (3) conteniendo el motor y un ensancha-
10 miento circular inferior (4) en el que se alojan una rue-
da de paletas (5) movida por el motor referido y un so-
porte (6) de resistencias eléctricas (7) que sitúa a
éstas junto a la pared cilíndrica interna del ensancha-
15 miento (4) referido que encaja con el borde de mayor
diámetro de un embudo (9) orientado hacia abajo, vinién-
do dirigida la corriente de aire producida por la rue-
da de paletas, hacia la salida (8) del embudo luego
de pasar junto a las resistencias (7), por un cono inter-

• 50818

25 OCT



no 10 coaxial con el embudo (9) mencionado, existiendo interpuesta entre el vertice del conp y la salida del embudo, una rejilla (11) de proteccion, y establecidas las conexiones electricas segun tecnica comprendiendo un interruptor maniobrable a mano o con el pie.

22.- UN SECADOR DE MANOS POR CHORRO DE AIRE CALIENTE.

Y todo cuanto afecte a la esencialidad de lo mostrado en el adjunto dibujo y descrito en la presente memoria que consta de cuatro hojas foliadas y mecanografiadas por una sola cara.

Barcelona, 25 octubre 1.955.

JUAN FUJOL RUIES

p/a

•50818 25 0

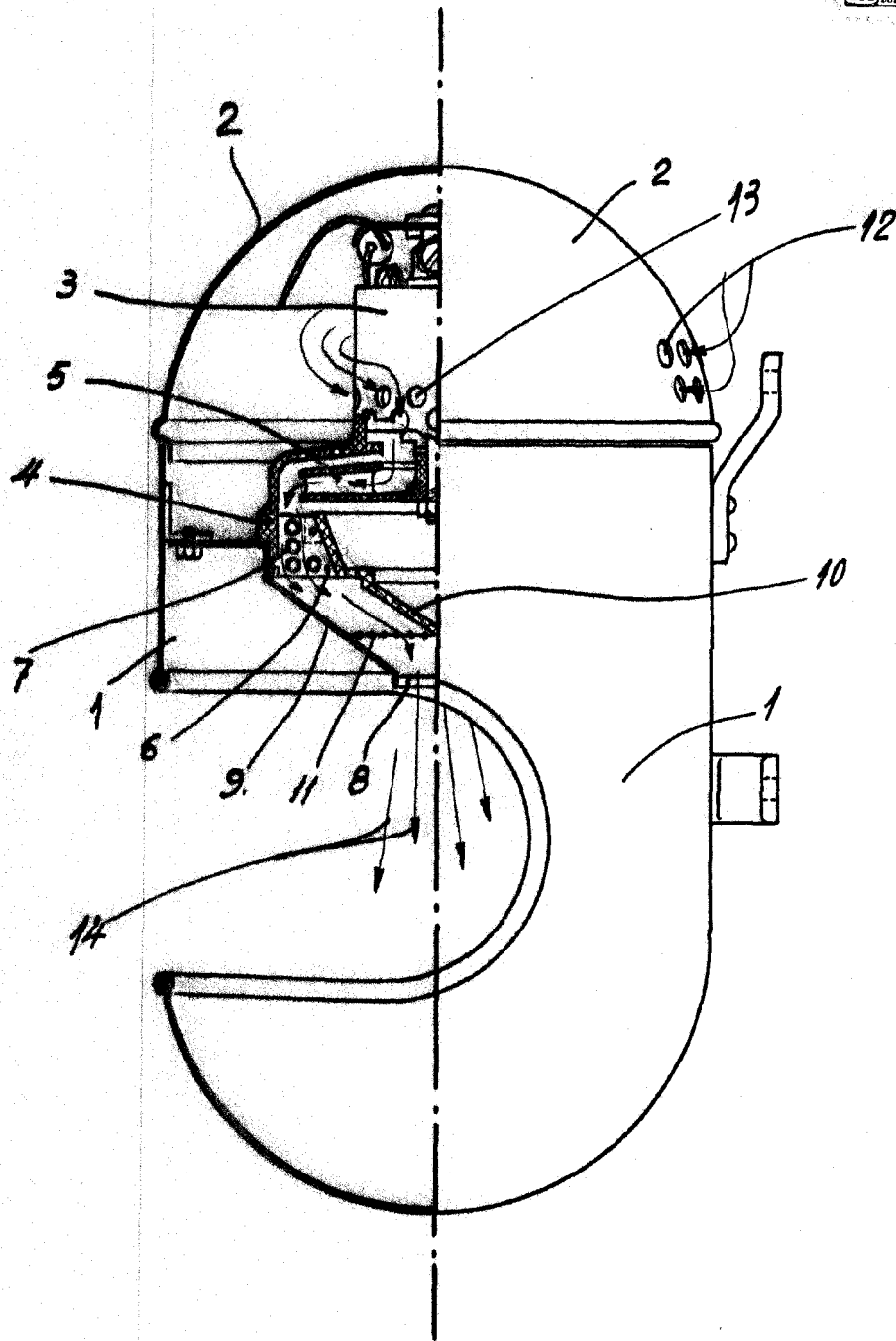

BARCELONA 25 OCTUBRE 1955.

P.A.

ESCALA VARIABLE