



50792

MODELO DE UTILIDAD
POR VEINTE AÑOS
EN ESPAÑA

Solicitado a favor de D. Elias Molina Rios, de nacionalidad española, domiciliado en Las Palmas de Gran Canaria, Lugarejo, 33 (Los Barrancos)

p o r

==:==:==:="QUEMADOR PARA COCINILLA DOMESTICA"==:==:==:==

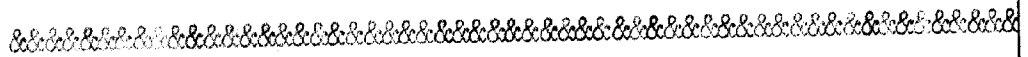

MEMORIA DESCRIPTIVA
=====

En la presente Memoria Descriptiva y en los dibujos anexos que la acompañan vamos a tratar del quemador para cocinillas domésticas, cuyo Modelo de Utilidad está destinado a garantizar la explotación industrial con carácter de exclusividad en España y sus Zonas de Soberanía, el cual se empleará mayormente en el servicio doméstico para cocinar o en usos similares, utilizando como combustibles petroleo o mezcla de petroleo con gasolina, asi como el gas butano, puesto que sus elementos componentes son ap-



10

tos para usar indistintamente cualquiera de los combustibles citados.

15

La característica más sobresaliente de éste quemador, es lo económico de su fabricación, ya que los materiales que intervienen en su proceso son casi todos a base de chapa de hierro, siendo por tanto más duradero por tener el hierro un punto de fusión superior al de los otros metales, actualmente empleados resistiendo mejor las temperaturas a que trabajan estos aparatos, por lo que su vida es mucho más larga; en cambio los actuales quemadores, se desgastan mucho antes pues funcionan a una temperatura en que se mantienen al rojo, siendo muchísimo más caros los materiales de esta clase. Motivos estos por los que el primero presenta doble ventaja en cuanto a lo económico y al rendimiento además de tener un funcionamiento silencioso y seguro.

20

25

Está formado por la tubería de alimentación, unida al recipiente de presión mediante record de acoplamiento, por la que sube el combustible al evaporador, el cual se va llenando y pasa por encima de la llama para que la misma lo vaya calentando y vaporizando al combustible, cuando éste sea líquido. El vaporizador o calentador se encuentra un poco inclinado con el fin de que disponga una zona sin inundar donde se acumulen los gases generados, llevando en el extremo más alto, la tubería de salida de gases, la cual llega por el interior del mismo, casi a la altura de la pared superior, encontrándose a la salida de la tubería citada, el chicler ó mechero de salida de gases.

30

35

Encarado con el chicler y con cierta separación existe un tubo curvado de mayor diametro, donde penetran los



40 gases de salida que pasan por dicho tubo y desembocan
en el vaso donde arden. Encima de la salida y un poco sepa-
rada, se encuentra la caperuza, cuya misión es la de es-
parcir los gases que van saliendo, al chocar con la mis-
ma, con el fin de que la mezcla de gas y aire que fluye se
45 mezclen más homogéneamente. Precisamente por encima de la
caperuza citada, es por donde pasa el calentador, a cier-
ta distancia de la misma.

Para una mejor comprensión de la constitución y fun-
cionamiento de éste quemador, continuaremos la descrip-
ción refiriéndonos a la lámina de dibujos que se acompaña
50 en la que setiene la figura 1, correspondiente a una vista
del mismo proyectada verticalmente; la figura 2, relativa
a una sección longitudinal por un plano vertical, y la
fig. 3 que muestra una vista por arriba en proyección
55 vertical, bien entendido que por tratarse de un ejemplo
aclaramentario, estos dibujos han de interpretarse con am-
plio criterio y sin caracter limitativo alguno, no obs-
tante constituir un caso de realización practica.

En dichos dibujos, los distintos elementos quedan
60 reseñados como sigue: la tuerca 1, sirve como racord de
unión entre la tubería 2 y el recipiente de combustible,
factible de adquirir presión para que fluya el líquido
por dicha tubería, hacia el calentador 3, ó gasificador.
En el mismo calentador existe el tapón o registro 4 y la
65 tubería interior 5, a la que va roscada el chicler ó
mechero 6.

Encontrándose el gasificador caliente, el combus-
tible que hay en su interior se va vaporizando y dada
la inclinación que el mismo tiene, en la parte más ele-



50792

70

vada, se va formando una cámara de gas. Debido a la altura interior del tubo 5, el gas allí acumulado impedira que se vierta el combustible por dicho tubo, en cambio el gas tendrá facil salida y por el chicler 6 saldrá al exterior fluyendo a buena presión.

75

Encarado con el chicler 6, se encuentra el tubo 7, de gran diametro y curvado que penetra en el vaso 8, donde descarga los gases que circulan por su interior. La misma velocidad del gas al penetrar en el tubo 7, produce un arrastre de aire, que sirve para la mezcla del oxigeno necesario para la combustión. Esta mezcla de gases al salir por el tubo curvado, chocan contra la caperuza 9, situada encima de la salida del tubo, esparciendose y produciendo una mezcla más intima para que la combustión del gas sea completa.

80

85

Para dar mayor estabilidad al quemador e impedir que el vaso pueda girar, se une el vaso a la tubería mediante la abrazadera 10, que los hace solidarios.

90

Para ponerlo en funcionamiento, se pone una pequeña cantidad de combustible facil de inflamar desde el exterior, en el interior del vaso, por ejemplo alcohol o mezcla de gasolina y petroleo, vertiendola por su parte superior y haciendola inflamar. La llama que se produce calentará al gasificador. Una vez éste caliente se dará presión al depósito y empezará a inundarse de combustible; como quiera que ya se encuentra caliente, empezará seguidamente la gasificación y a acumularse los gases en la parte alta. Como la presión ya se mantiene y tiene de a ir creciendo, obliga a los gases a salir por el tubo 5, los cuales al salir por la estrangulación del chi

95

•50792

- 5 -



100

cler 6 se pulverizan y son impulsados al tubo acodado 7, que debido al diametro de éste y la velocidad del gas, produce una absorción del aire necesario para que la combustión sea total y perfecta. Los mismos gases al arder en el vaso, continuan calentando al gasificador, para que se mantenga el funcionamiento ininterrumpidamente.

105

Suficientemente descrito este aparato y su funcionamiento, resta consignar la posibilidad de que sean variables los materiales, formas y dimensiones de los mismos en cualquier detalle constructivo, siempre que con ello no se altere la esencialidad de su objeto que se pone de manifiesto en la siguiente

110

N O T A

Los puntos que se presentan para su reivindicación en este Modelo de Utilidad, son:

115

1º.-Quemador para cocinilla doméstica, caracterizado por comprender una tuberia de combustible unida al depósito de presión de los mismos y a un gasificador o calentador, por la que se hacen circular al dar presión, vertiendo el combustible en dicho calentador, el cual ocupa una posición inclinada y se sitúa de forma que recibe el calor de combustión de los gases que arden para mantenerlo permanentemente caliente durante el funcionamiento del quemador.

120

125

2º.-quemador para cocinilla doméstica, caracterizado por comprender dentro del calentador anteriormente reivindicado, una tuberia en la parte más levantada del mismo, la cual se encuentra normal al mismo y llega casi a la pared superior, dejando un espacio libre por



130

donde salen los gases producidos en el gasificador e impidiendo la salida de líquido contenido en el interior del mismo, por esta parte, llevando roscado a la salida de esta tubería un chicler que comunica con el exterior por donde salen los gases y se pulverizan.

135

3ª.- Quemador para cocinilla doméstica, caracterizada por disponer un tubo curvado, en el que uno de sus extremos encara con el chicler del tubo reivindicado en 2, y el otro extremo penetra en el interior de un vaso, en cuya salida se encuentra una caperuza a cierta distancia del mismo, dispuesto dicho tubo de tal manera que los gases procedentes del citado chicler penetran en su interior y arrastran cierta cantidad de aire, siendo conducidos ambos hacia el vaso reivindicado y chocando contra la caperuza que los esparce para producir una mezcla íntima, con el fin de que ardan total y perfectamente en el sitio indicado. Y

140

145

4ª.- "QUEMADOR PARA COCINILLA DOMESTICA", de conformidad en un todo en lo esencial y fines industriales a lo descrito en la precedente Memoria Descriptiva y gráficamente representado en los adjuntos planos para su mejor comprensión.

Esta Memoria consta de SEIS hojas escritas o mecanografiadas por una sola cara a doble espacio en 149 líneas.

Madrid, 14 de Octubre de 1.955
Por autorización del interesado.

50792

29 OCT. 1955

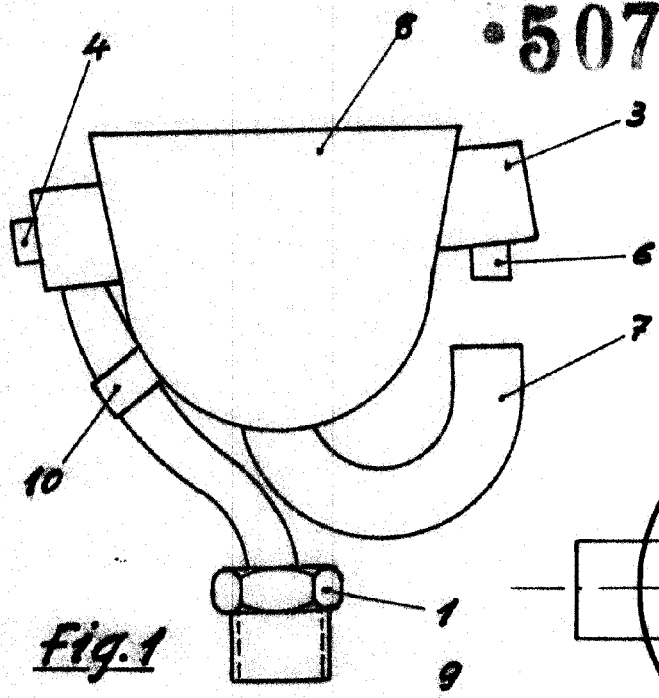

Fig. 1

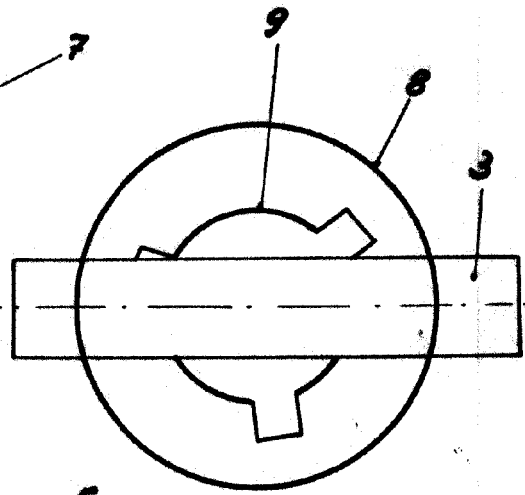

Fig. 3

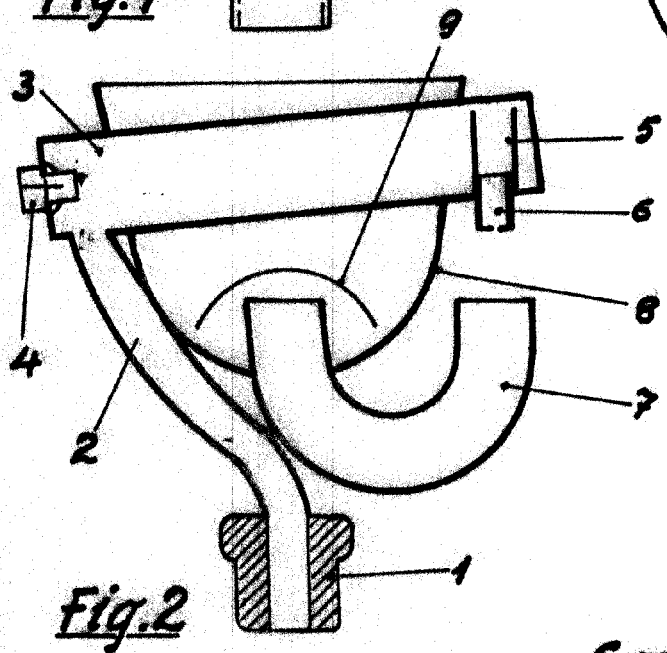

Fig. 2

ESCALA VARIABLE

Octubre 1955

P.A.

[Handwritten signature]