

•50789



MEMORIA DESCRIPTIVA

del MODELO DE UTILIDAD, por 20 años, solicitado a favor de LA INDUSTRIAL SEDERA, S. A., Sociedad constituida de acuerdo con las Leyes Españolas, residente en Barcelona, calle de Bailén numero 36, por " UNA MALETA MUESTRARIO ".

Este Modelo de Utilidad hace referencia a una maleta muestrario, especialmente indicada para que los viajeros de las casas de tejidos puedan llevar un número considerable de muestras de éstos en forma de retales grandes y que al propio tiempo sea cómoda y fácil su presentación al cliente.

Se caracteriza esencialmente esta maleta por el hecho de que se abre exactamente por un plano medio de simetría, quedando dispuesta, una vez abierta, completamente plana sobre una mesa o mostrador, de manera que el interior afecta la forma, una vez abierta, de dos cajones situados uno al lado del otro.

La ventaja de esta maleta reside en el hecho de que situando todas las muestras en una de las mitades donde quedan retenidas por dos correas de sujeción, es muy fácil mostrarlas al cliente desplegando cada uno de los recortes que a medida que



15 están vistos se van poniendo a la otra mitad donde una vez se ha depositado el último retal- muestra, quedan sujetos- por otras correas de retención, quedando el muestrario dis- puesto nuevamente para ser enseñado, pasando otra vez los- retales al departamento anterior.

20 En los dibujos de la hoja adjunta y a título de ejemplo se representa un caso particular de realización práctica - de la maleta muestrario objeto del presente Modelo de Utili- dad, mostrando la figura 1, la maleta abierta, la figura 2 un alzado frontal y la figura 3, un alzado por una de sus
25 caras.

Siguiendo los diseños vemos en la figura 2, como la ma- leta comprende esencialmente dos mitades -1- y -2- reuni- das en su parte inferior por la cara -3- que en su zona me- dia -4- obra a manera de bisagra, las cuales son exactamen-
30 te iguales, presentando en su cara exterior -5- el aspecto normal de una maleta corriente, como puede apreciarse en la figura 3.

En la figura 1, vemos la maleta abierta de manera que - sus caras -5- quedan dispuestos una a continuación de otra
35 y formando un solo plano que permite situar cómodamente - la maleta encima de una mesa o mostrador, quedando una vez- abierta como dos cajones -6- y -7-, dispuestos uno a conti- nuación del otro.

En uno de los compartimentos -7- se halla situado el ma-
40 zo de muestras -8- retenidas por las correas de sujeción - -9- una vez abiertas éstas puede sacarse una a una las mues- tras del mazo -8- desplegándolas y una vez vistas por el - cliente pasarlas al cajón vacío -6- donde una vez deposita- das todas las muestras pueden reunirse mediante otras co-
45 rreas de retención -10- y quedando dispuestas las mues- tras para ser enseñadas nuevamente pasándolas al primer - compartimento -7-.



Se fabricará la maleta muestrario descrita de piel, mate -
rial plástico, cartón, cuero u otro material apropiado, va -
50 riando sus dimensiones y acabado y en general, cuantos deta -
lles no alteren, cambien o modifiquen su esencialidad.

===== N O T A =====

Se reivindica como objeto de este Modelo de Utilidad:-

1ª.- Una maleta muestrario que se caracteriza esencialmente -
por el hecho de que se abre exactamente por un plano medio de
55 simetría, quedando dispuesta una vez abierta completamente -
plana sobre una mesa o mostrador, de manera que el interior -
afecta la forma, una vez abierta, de dos cajones situados uno
al lado del otro.

2ª.- Una maleta muestrario, según la reivindicación 1ª., que
60 se caracteriza porqué en cada uno de los dos departamentos si
métricos de cada lado, ostenta un juego de tirantes de fija -
ción que retienen por medio de sus tensores, todo su conteni -
do aplanado sin que sobresalga del nivel establecido por las
dos mitades una vez abiertas en su equivalencia a una cubeta -
65 de muestrario.

3ª.- Una maleta muestrario.

Consta la presente memoria descriptiva de tres hojas foliadas
68 escritas por una sola cara.

Barcelona, 26 de Octubre de 1.955.

P. A.

M. LLORT

P. P.

50789

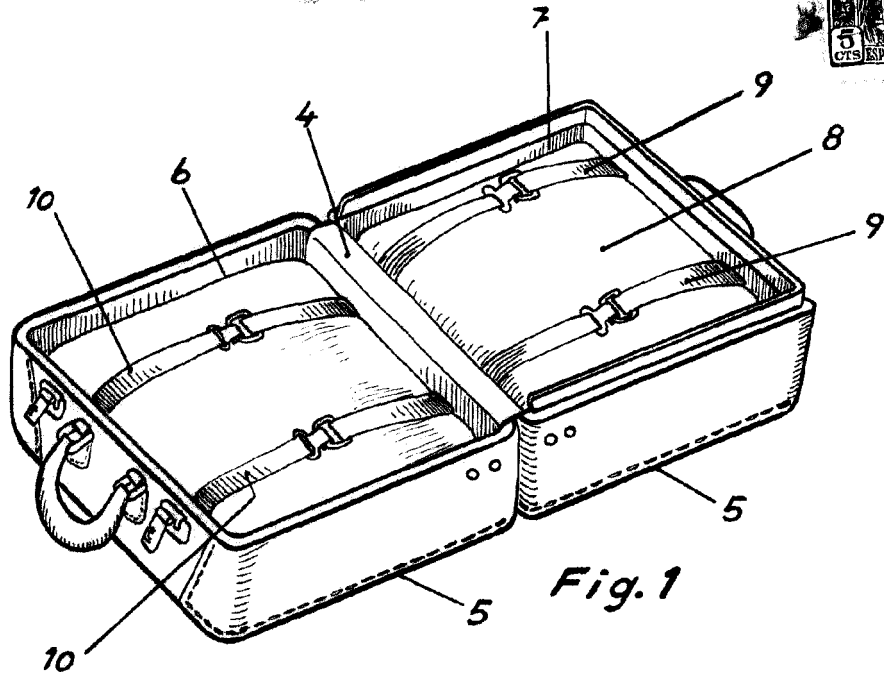

Fig. 1

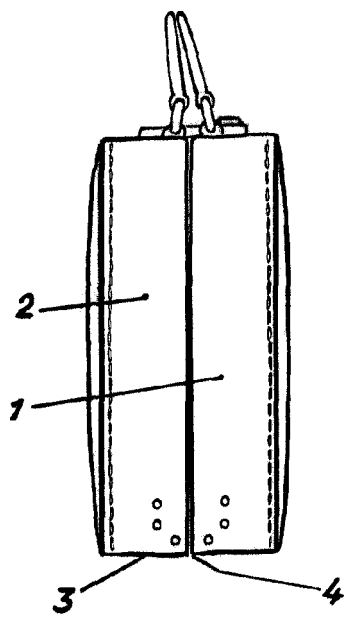

Fig. 2

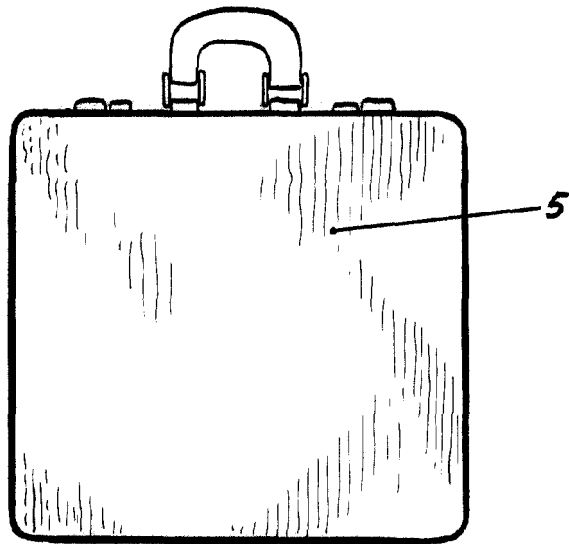

Fig. 3

BARCELONA 26 DE Octubre DE 1965

P. A.
[Signature]
D. P.

Escala variable