



1955

•50787

MEMORIA            DESCRIPTIVA

del MODELO DE UTILIDAD, por 20 años, solicitado a favor de LA INDUSTRIAL SEDERA, S. A., Sociedad constituida de acuerdo con las Leyes Españolas, residente en Barcelona, calle de - Bailén numero 36, por " UNA CARTERA DE MANO PARA DOCUMENTOS".

El presente Modelo de Utilidad hace referencia a una cartera de mano para documentos, cuya ventaja principal consiste en proporcionar una cómoda sujeción de los blocs de pedido, así como de los lápices, plumas y demás accesorios necesarios para escribir y al propio tiempo un alojamiento eficaz para las muestras y papeles sueltos que puedan llevarse.

Para facilitar su descripción en los dibujos de la hoja adjunta a título de ejemplo, se representa un caso particular de realización práctica de la cartera para documentos objeto del presente Modelo de Utilidad, mostrando la figura 1, un alzado lateral, la figura 2, un alzado frontal y finalmente, la figura 3, la cartera abierta mostrando la disposición de sus elementos interiores .

Siguiendo los diseños vemos la cartera -1- provista en sus caras externas de una bolsa con cierre de cremallera -2- y de unas asas -3- retráctiles, que unicamente salen al exterior - en la posición indicada en -3'- con la línea de puntos cuando

• 50787



se tira de ellas para llevar la cartera suspendida, retrayéndose cuando se desea llevar la cartera bajo el brazo.

20 En la figura 3, vemos como en el interior de la cartera, se hallan dispuestos en cada lado y en sentido opuesto, dos bolsas superpuestas -4- y -5-, en las primeras de las cuales, se coloca el bloc de pedidos -6- situando la cartulina soporte posterior del mismo dentro de la bolsa formada por la hoja -4

25 en tanto que en el interior de la bolsa -5- pueden llevarse los papeles y muestras necesarios provistas o nó de soporte porta-muestras.

Además, en el interior de la cartera y en la zona correspondiente al lomo de la misma, figuran dos soportes dobles -7

30 para lápices o plumas y además otros diversos soportes, uno de ellos -8- para maquinilla afila lapices, otro -9-, para goma de borrar y otros dos -10- para bolígrafos o lapiceros complementario. Además, esta cartera permite llevar en su interior cualquier libro, revista o catálogo que convenga.

25 Esta cartera de mano se fabricará de piel, material plástico, cartón, cuero u otro material apropiado, variando sus dimensiones y acabado y en general, cuantos detalles no alteren. modifiquen o cambien su esencialidad.

===== N O T A =====

Se reivindica como objeto de este Modelo de Utilidad:-

30 1º.- Una cartera de mano para documentos, que esencialmente se caracteriza porqué en su interior quedan dispuestas dos bolsas en cada una de sus caras principales con la abertura dirigida en dirección opuesta las de una cara con relación a las de otra para la inserción en las dñs exteriores de la cartulina soporte de un bloc de pedidos y para alojamiento en la

35 interior de los papeles o muestras necesarios.

2º.- Una cartera de mano para documentos, según reivindicación anterior, caracterizada por soportes complementarios estable -

•50787



1. 1955

cidos en el interior de la cartera para la sujeción de la maquina afila lápices, goma de borrar y lápices, bolígrafos o plumas.

3<sup>a</sup>.- Una cartera de mano para documentos .

Consta la presente memoria descriptiva de tres hojas foliadas 44 y escritas por una sola cara.

Barcelona, 26 de Octubre de 1.955.

P. A.

M. LLORT

p. p.

50787

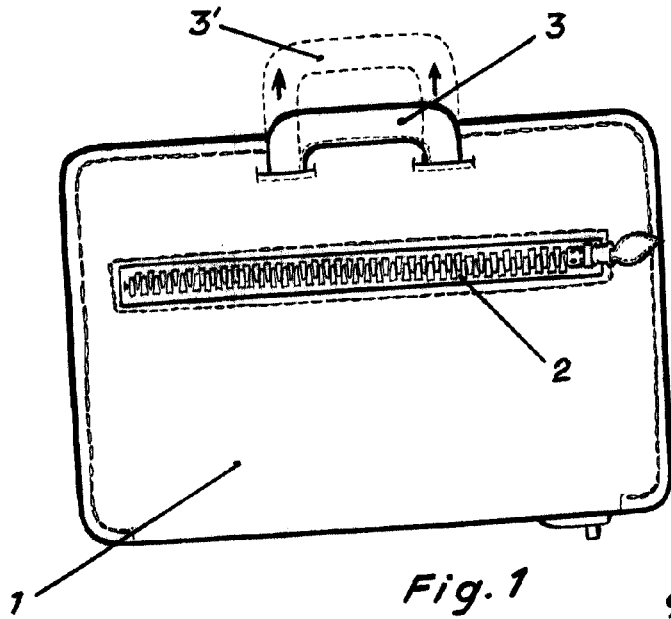

Fig. 1

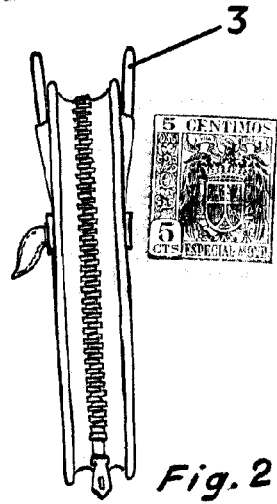

Fig. 2

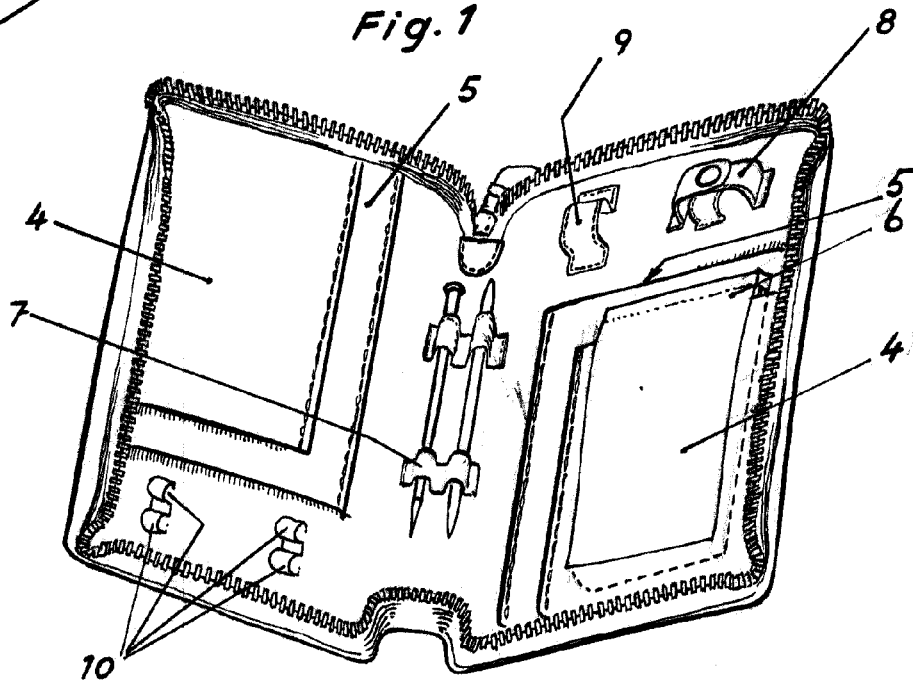

Fig. 3

26 Octubre 50

*J. A. Hannon*

Escala variable