



MEMORIA DESCRIPTIVA

que se acompaña a

la solicitud de

un MODELO DE UTILIDAD por VEINTE AÑOS en ESPAÑA

a favor de

Don ZACARIAS PEREZ FIEL, domiciliado en Bilbao, Calle Labayru

nº. 1 -B- -2º- izda,

p o r

" UN MUELLE PERFECCIONADO PARA TAPICERIA "

///////

•50763²

La invención a que se refiere la presente memoria, constituye una novedad industrial con características y ventajas que la hacen merecedora del privilegio de explotación exclusiva que por ella se solicita, de acuerdo con las prescripciones del Estatuto vigente de la Propiedad Industrial de 5 28 julio 1929, texto refundido, publicado el 30 de abril de 1930.

Consiste dicha invención en un muelle que tiene por objeto perfeccionar el tapizado empleado en sillas, sillones, butacas, etc. Se anula totalmente el sistema corrientemente 10 empleado y se logra una importante economía, al colocar en su lugar el muelle que nos ocupa, que cubierto con funda de plástico, ofrece una mayor comodidad, así como un efecto de gran vistosidad, por la variedad de colores que pueden tener 15 las fundas.

El muelle flexible, según se representa en la fig. 2^a, lleva superpuesta una funda de plástico, que lo cubre totalmente. Este muelle puede fabricarse en distintos tamaños y espesores, así como en alambres de acero u otro material, en 20 su color o bañado, pintado, etc.

La fig. n° 1 representa una silla, a la cual se ha colocado los muelles A, cubiertos con funda de plástico, en sustitución de la tapicería corriente.

La fig. n° 3 representa uno de los innumerables sistemas de enganche de estos muelles a las sillas. Pueden colocarse 25 perfectamente en toda clase de muelles, empleándose, para ello, sistemas de enganche apropiados. En el caso concreto los travesaños B. constituyen los elementos de fijación, mediante los ganchos extremos del muelle C.

30 Representa una enorme economía al suprimir el tipo de

• 507 63 •



tapicería corriente, con sus cinchas, crines, cuerdas, muelles, forrados, etc, que ocasionan una gran mano de obra y un costo elevado.

35

El muelle en cuestión es totalmente inoxidable, pudiendo, sin riesgo alguno, dejarse a la intemperie si se precisase, cosa muy interesante en jardines, bares, etc.

40

Es de una gran comodidad, ya que los muelles están en contacto directo con el cuerpo, lográndose de ellos una elasticidad adecuada, lo que es imposible de conseguir en la tapicería corriente, al estar los muelles oprimidos, por cuerdas y amortiguadores por el crin guata y demás materiales con que se tapiza.

45

Por tratarse de muelles independientes entre sí, trabajan aisladamente, sin llevar arandelas, grapas de unión, etc, tan corriente en otros tipos de tapicería, siendo por tanto estos muelles de una gran duración y fácilmente recambiables.

50

Hecha la descripción precedente, es preciso añadir que los detalles de realización de la idea expuesta pueden variar, sin que por ello cambie la esencia de la invención, que es la que se desprende de los párrafos que anteceden y la que se reivindica en la siguiente

NOTA

55

En resumen: El Modelo de Utilidad que se solicita, recaerá sobre las reivindicaciones que siguen:

60

1ª.- Un muelle perfeccionado para tapicería, caracterizado esencialmente por el hecho de llevar una envolvente tubular de material plástico y, en general, elástico, que lo cubre totalmente con excepción de los elementos de sujeción extremos.

2ª.- Se reivindica, por último, como objeto sobre el que

• 507 63 ²⁷



ha de recaer el Modelo de Utilidad que se solicita:

"UN MUELLE PERFECCIONADO PARA TAPICERIA".

Todo conforme queda descrito en la presente memoria, que consta de cuatro páginas escritas a máquina y dibujos que se acompañan.

65

Madrid, 27 octubre de 1.955.-

ALFONSO UNGRIA

Fig. 1 • 507 63 Fig. 2

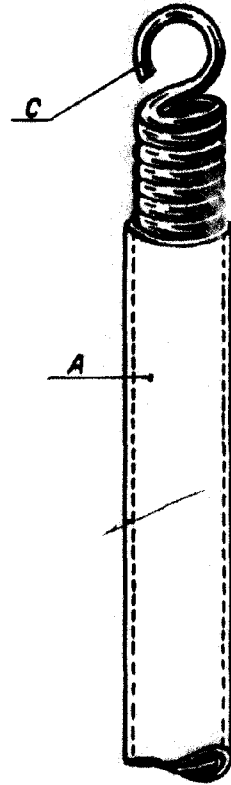
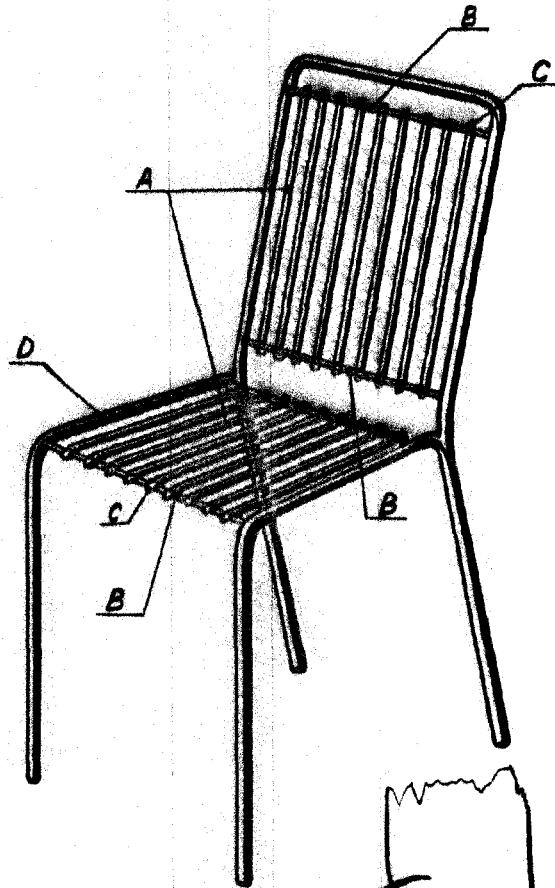
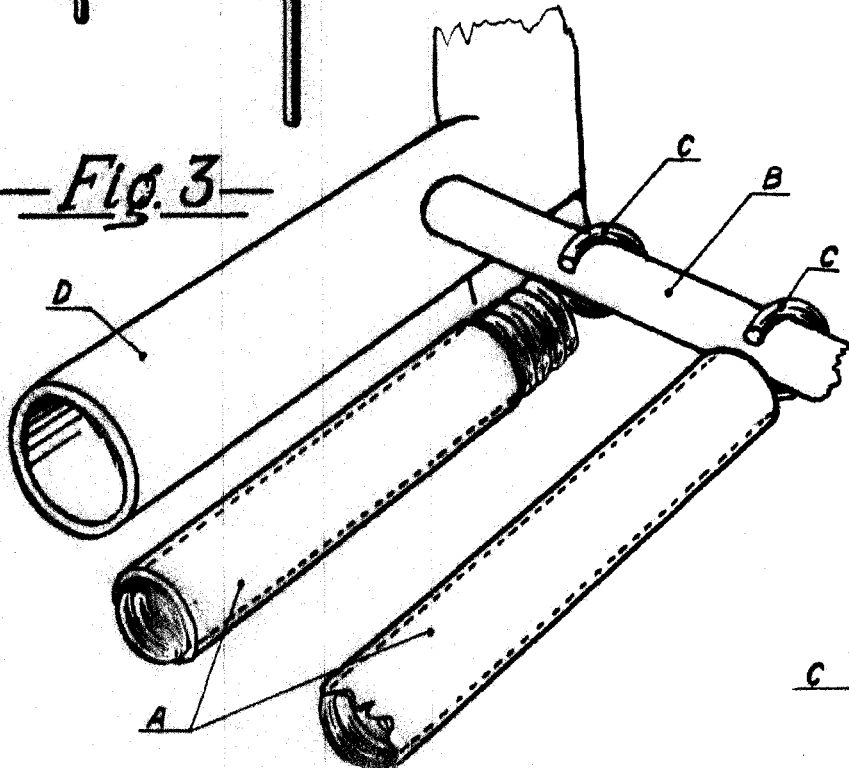

Fig. 3



— Escala Variable —

Patented, October 1898