

50762-

27



65

MODELO DE UTILIDAD

por VEINTE años

en España, a favor de Don Eduardo BLANCHARD CASTI-
LLO, de nacionalidad española, domiciliado en Za-
ragoza, Pl. Asso nº 1, por:

"ESTUCHE PARA PINTURAS"

-.-.-

MEMORIA DESCRIPTIVA

El actual modelo comprende un nuevo tipo de
estuche especialmente diseñado para contener pin-
turas, en especial de acuarela, pastel y otros.

5.- Comprende este estuche una pluralidad de com-
partimentos en los que las pastillas de pinturas
se encuentran fijadas. Otros pequeños recintos ho-
mólogos sirven para disolver las pinturas y prepa-



rar las combinaciones de los colores deseados.

5.- Otro detalle interesante del propio modelo se debe a que la tapa que cierra el estuche presenta un compartimento central formado por una nervadura anular que se proyecta verticalmente desde el fondo de la tapa. Este recinto sirve como depósito para contener el agua de limpieza para los pinceles de las pinturas.

10.- Otra característica importante del propio modelo es debida a que su especial diseño ha sido concebido para permitir la fabricación de este modelo a partir de materiales plásticos siguiendo cualquier procedimiento usual de moldeo.

15.- El cierre del envase se consigue mediante el perfecto ajuste de ambas piezas, a cuyo efecto, cuentan ambas en sus paredes de ajuste con nervaduras de rosca.

20.- Otros detalles complementarios del propio modelo se pondrán de manifiesto en el transcurso de la actual descripción, consistiendo sustancialmente el modelo, en el arreglo o nuevo dispositivo para contener pinturas y facilitar su aplicación.

25.- Esta memoria se dá únicamente a título de ejemplo con el fin de facilitar la comprensión del actual modelo, siendo evidente que durante su realización práctica podrán introducirse modificaciones de detalle que caen dentro del alcance de la actual invención.

30.- Una idea más completa del estuche que se re-

• 50762 - 3 -

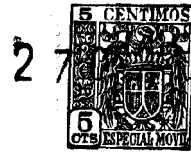

comienda la proporciona la descripción siguiente al comentar la lámina de dibujos que se acompaña que muestra los detalles más destacados del modelo.

5.-

En dichos planos:

La figura 1ª corresponde a una vista en planta del cuerpo del estuche, mediante la cual resulta fácil la observación de los compartimentos a que antes se hizo mención.

10.-

La figura 2ª corresponde a una representación análoga de la pieza de cobertura o tapa.

Haciendo referencia a las distintas figuras representadas se indica con el número -1-, el estuche que comporta las pinturas. Dicho estuche

15.-

está dotado de una pared -2- circular concéntrica, que en colaboración con las nervaduras -3-, determinan una pluralidad de cajetines o compartimentos rectangulares, -4- y trapezoidales -5-, comportando los compartimentos rectangulares las diversas pastillas que componen la acuarela, siendo

20.-

los compartimentos trapezoidales para efectuar las mezclas y formar las diversas tonalidades de colorido que se deseén. Igualmente el círculo central está subdividido en dos compartimentos

25.-

rectangulares -6- y cuatro compartimentos -7- de configuración conveniente. Exteriormente este estuche está dotado de una pestaña -8- perimétrica que constituye la plataforma de apoyo. Asimismo cuenta con un filoteado -9- perimétrico,

30.-

para el acoplo y retención por roscado de la pie-



za de cobertura o tapa.

5.- La pieza de cobertura o tapa está constituida por un cuerpo circular tal como se representa en la figura 2ª, que cuenta en la superficie interior de su pared -10- con una nervadura helicoidal -11- para el roscado con la pieza complementaria o estuche. Interiormente cuenta con una segunda pared -12- concéntrica a la externa, la cual determina un depósito circular -13- para la disposición del agua que se ha de emplear para mojar y limpiar los pinceles. La corona circular -14- puede emplearse para efectuar combinaciones o mezclas de colores y formar distintas tonalidades.

10.- Se comprenderá fácilmente que este modelo, al estar construido en materiales plásticos permite limpiar fácilmente las superficies en que se efectúan las composiciones, que quedan dispuestas para nuevos trabajos.

15.- El actual modelo proporciona una construcción sencilla y efectiva que puede ser llevada a la práctica con facilidad, dentro de una manufactura extraordinariamente barata, por cuanto que está compuesto por dos únicas piezas que se construyen y montan con gran facilidad.

20.- La precedente exposición detalla las características del estuche para pinturas que se preconiza, en el cual podrán introducirse todas aquellas modificaciones de detalle que las circunstancias y la práctica pudieran aconsejar, siempre y cuando, claro está, que con las variantes que se intro-

30.-

50762 - 5 -

27



duzcan no se cambie, altere o modifique la esencia-
lidad del objeto descrito.

N O T A

5.- Se declaran como de propiedad y novedad en Es-
paña el contenido de las siguientes

R E I V I N D I C A C I O N E S

10.- 1ª.- Estuche para pinturas, que se caracteriza
por estar constituido por dos cuerpos circulares,
uno de los cuales contiene las pastillas de pinturas
en unos compartimentos constituidos por unas nerva-
duras dispuestas en sentido radial y una pared con-
céntrica a la externa, cuyo espacio queda igualmen-
te subdividido en compartimentos; caracterizandose
además por constar en la superficie exterior de la
pared externa con una nervadura helicoidal, para
el acoplo y retención, mediante roscado, de la pie-
za de cobertura o tapa.

20.- 2ª.- Estuche para pinturas, según nota ante-
rior que se caracteriza por contar con una pieza
de cobertura, cuya pared externa está dotada, en
su superficie interior, de una nervadura helicoi-
dal que se complementa con la prevista en la pie-
za complementaria; caracterizandose además por
contar, interiormente, con una pared concéntrica
que determina un depósito para el agua, y una co-
rona circular para efectuar la mezcla de las pin-
turas.

30.- 3ª.- " ESTUCHE PARA PINTURAS "

30.- Todo ello tal y como se representa en la me-
moria que antecede que consta de SEIS hojas escri-

27

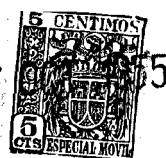

•50762⁶ -

tas a máquina por una sola de sus caras y una lámina de dibujos que la ilustra.

Madrid, 27 de Octubre de 1.955

E. GONZALEZ VACAS
P. P.

E. Gonzalez Vacas

30762

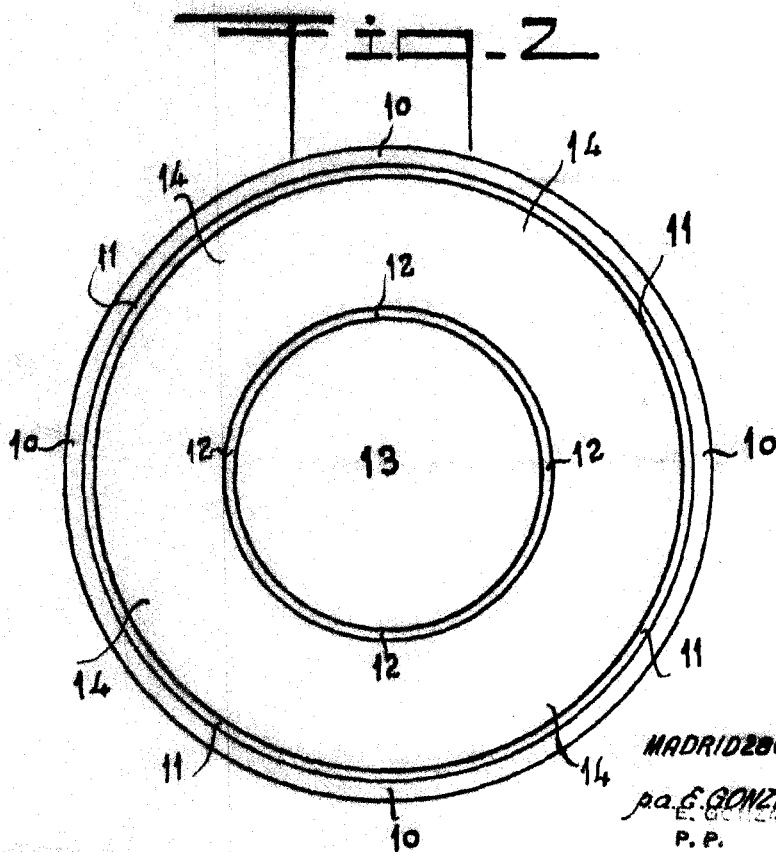
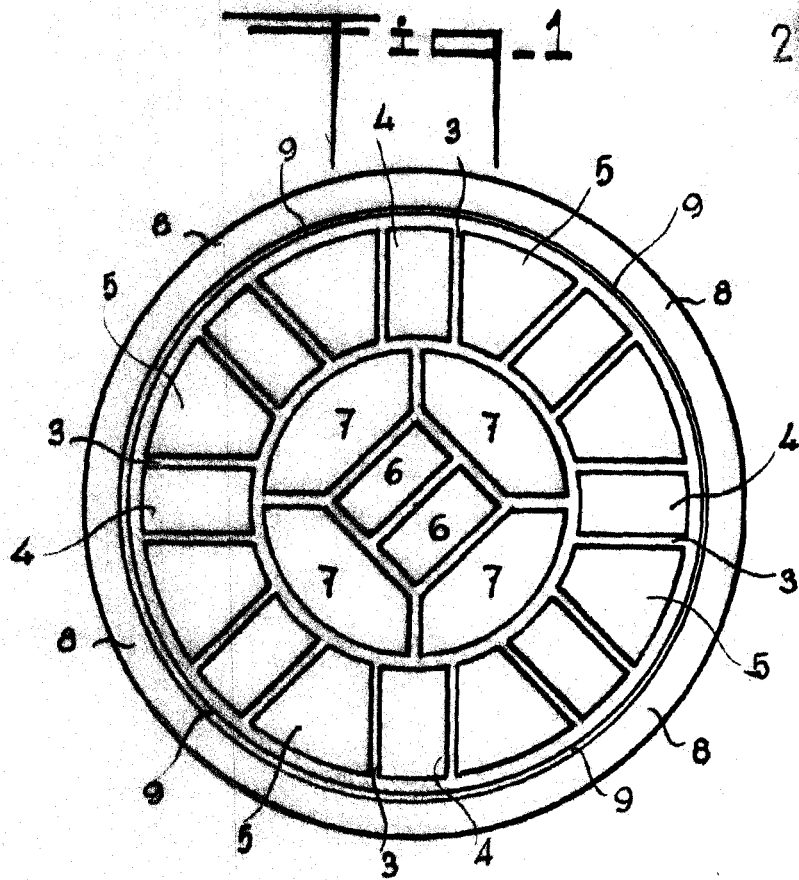

ESCALA VARIABLE.-

MADRID 28 OCTUBRE 1955

por E. GONZALEZ-VACAS

P. P.

[Handwritten signature]