





• 50731

portando el peso en el hombro.

10 En el plano adjunto dado a título de ejemplo sin  
caracter limitativo, se ha representado en figura única  
el transportín con todos los elementos para colgar y su-  
jetar al niño.

15 Así -1- es el plano o asiento sobre el que descan-  
sa el niño, sujeto por el cinturón -6- provisto de he-  
billa para su graduación. Otra correa -8- provista de un  
medio de enganche cualquiera -9-, se dispone entre las  
piernas del niño para impedir que se caiga al resbalar  
del asiento.

20 El asiento -1- es sostenido por cuatro correas,  
dos a cada lado, de las cuales las más cortas -2- se su-  
jetan mediante un remache o costura en el punto -7- con  
el cinturón -6- y las correas -3- que se prolongan ha-  
cia arriba formando el dispositivo de sustentación. Esta  
25 correa -3- va provista de una hebilla para graduar la  
altura.

El material de que se fabrica este transportín, pue-  
de ser cuero, plástico, lona, etc., siempre que ofrezca  
la resistencia necesaria para el peso a que se destina.

30 Cualquier modificación que se introduzca, ya sea  
en su forma, dimensiones, proporciones, clase de material  
empleado, se considerará como propia de este modelo de  
utilidad, siempre que no altere su esencialidad caracte-  
rística.

35

N O T A

Se declaran de novedad en España las siguientes:





26

•50731

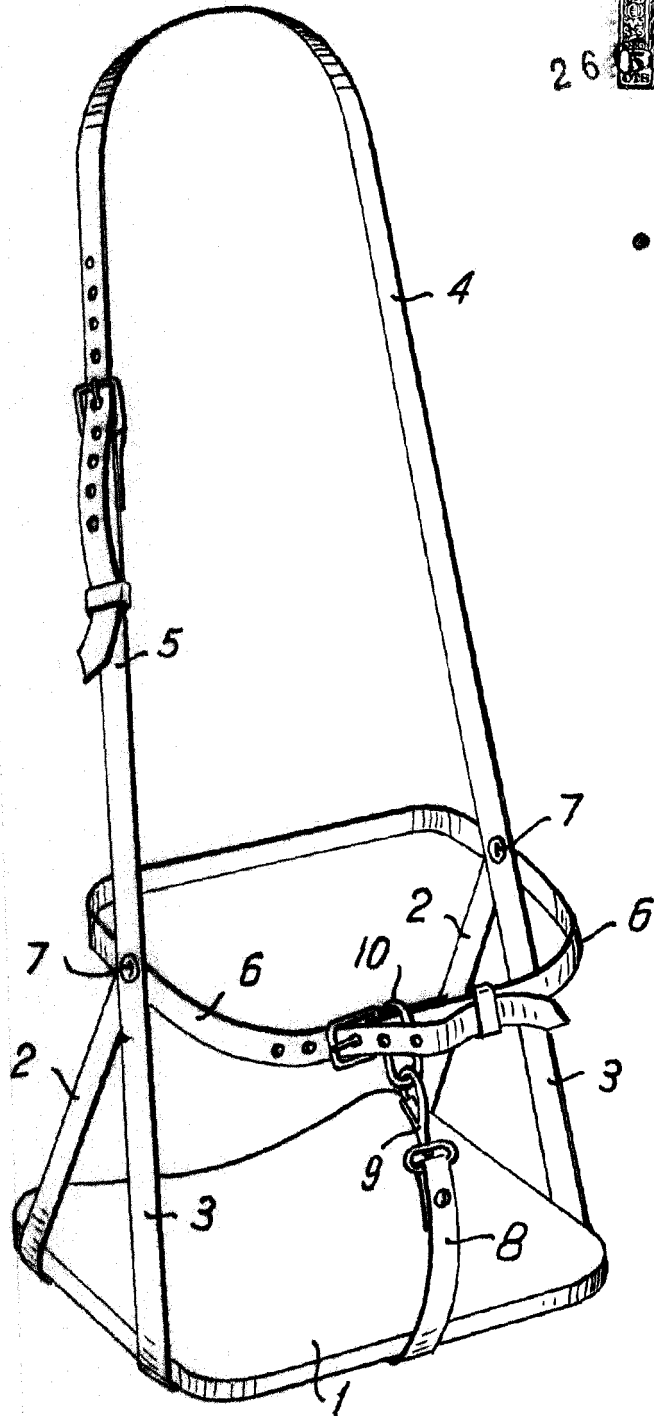

Madrid 26 Octubre de 1955

Escala variable.