

•50688



M O D E L O
D E
U T I L I D A D

para "UN JUEGO DE PIVOTES PARA EJE DE ELEMENTOS BASCULANTES", a favor de DON PEDRO PERE PARERA, domiciliado en BARCELONA, calle Vilana, nº 11.

. = .

MEMORIA DESCRIPTIVA

El presente modelo de utilidad se refiere a un juego de pivotes para eje de elementos basculantes.

Mas concretamente se refiere el modelo a un juego de dos espigas que actúan como goznes y que se hallan dispuestas para aplicarse exactamente con cualquier plano soporte y que en su configuración permiten una posibilidad de adaptación para ajustarse a la amplitud probable de la pieza que ha de bascular en ellos.

Consiste esencialmente en una espiga roscada, dotada de un conjunto de arandelas de presión móviles y una arandela de apoyo

• 50688 24



fija actuando sobre las arandelas de presión una tuerca de ma-
riposa.

5. La espiga en la parte que sobresale de la arandela de apo-
yo es doblada en doble ángulo recto en direcciones cruzadas a
fin de que en una posición permita su posible avance y en la si-
métrica un retroceso lo que facilita su adaptación a distintas
dimensiones de la pieza basculante.

Es aplicable en general a tapas de cualquier recipiente, a
tapas de inodoros, de tanques u otras.

10. Con el fin de facilitar la explicación, se acompaña a la
presente memoria una lámina de dibujos, en la que se ha repre-
sentado un caso de realización que se cita a título de ejemplo.

En el dibujo:

15. La figura 1 indica en alzado la disposición del juego para
su utilización, y

la figura 2 indica la vista en planta.

20. Consiste en la espiga roscada -1- con arandelas -2- y tuer-
ca -3- comprendiendo una arandela fija -4- y una espiga exterior
-5- doblada en ángulo recto, para obtener la orientación final
según -6- que permite enfrentarse con otra igual y obtener la
línea de eje -7-.

Esta línea de eje -7- se transforma en otra paralela avan-
zada -7'- con solo invertir y cambiar las dos piezas pivote, tal
como se indica en la figura 2.

25. Dentro de su esencialidad, puede el modelo llevarse a la
práctica en otras formas de realización que difieran en detalle
de las indicadas a título de ejemplo, a las cuales alcanzará
igualmente la protección que se recaba. Podrá, pues, construirse
en cualquier tamaño, con los materiales más adecuados por quedar
30. todo ello comprendido en el espíritu de las reivindicaciones.

• 50688

24



N O T A

Descrito el objeto y utilidad de la invención, lo que se declara como no divulgado ni practicado en España, comprende las siguientes reivindicaciones:

5. 1. Un juego de pivotes para eje de elementos basculantes, caracterizado por estar constituido por dos piezas simétricas gemelas constituidas cada una de ellas por una espiga roscada dotada de doble arandela móvil y tuerca de presión, comprendiendo en la misma espiga otra arandela fija, de apoyo y una prolongación exterior según una varilla que se dobla en ángulo recto
10. para que la dirección final pueda quedar enfrentada con la de la otra pieza gemela y constituir entre ambas una línea virtual de eje de basculamiento de cualquier elemento que entre ellas se monte.
15. 2. Un juego de pivotes para eje de elementos basculantes. Según se describe y reivindica en la presente memoria descriptiva, que consta de tres hojas, foliadas y escritas a máquina por una sola cara, acompañadas de una lámina de dibujos.

Madrid, a 24 OCT. 1955

PEDRO PERE PARERA.

p.a.

J A I M E I S E R N M I R A L L E S

P. P.

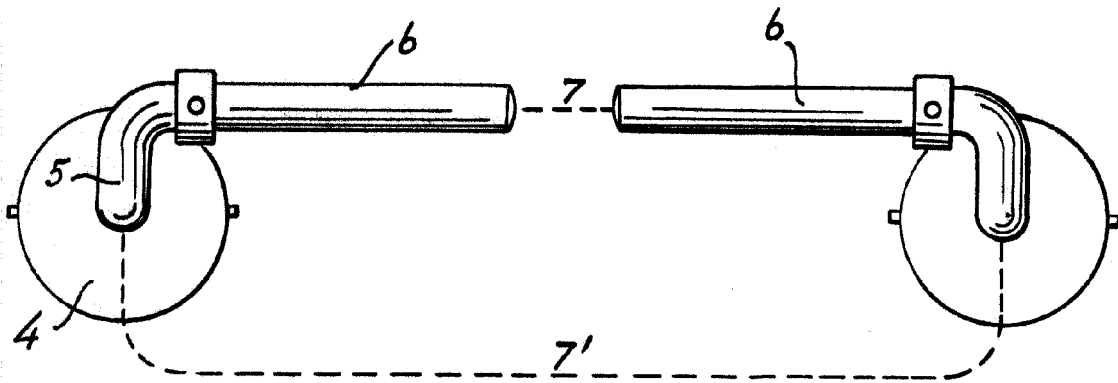
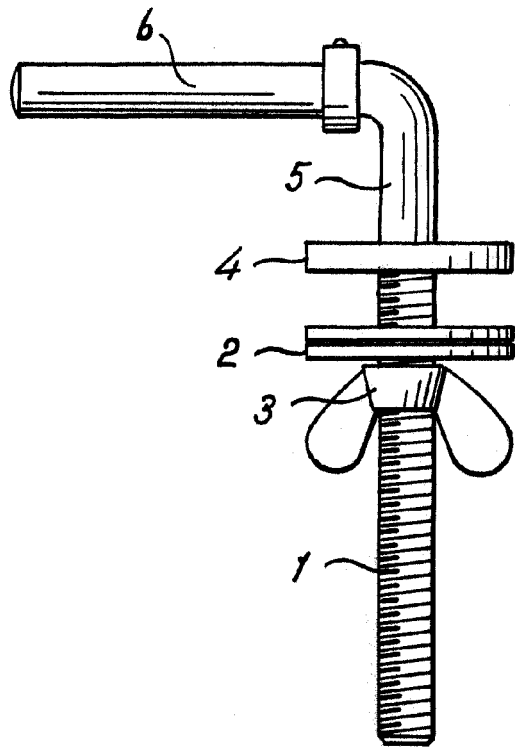
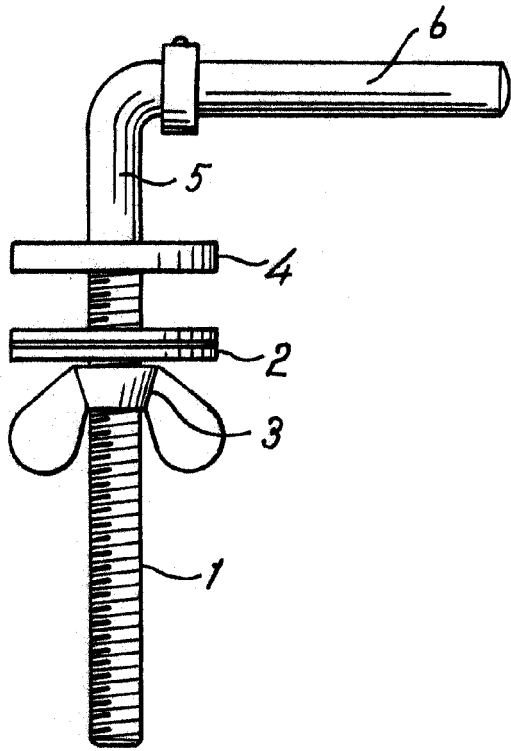

Fig. 1

50688

Fig. 2

24



Madrid, 24 OCT. 1955

p.p. Jaime Isern