

•50675



M O D E L O
D E
U T I L I D A D

para "UN PORTA PALILLOS RODANTE", a favor de la razón social española VILLAR Y HENRIQUES, S.L., domiciliada en Santiago de Compostela (La Coruña) Rúa del Villar, nº 1

= . =

MEMORIA DESCRIPTIVA

El presente modelo de utilidad se refiere a un porta palillos rodante.

5. Esencialmente consiste en una meseta dotada de alojamiento para contener palillos de dientes u otros elementos similares incluidos cigarrillos, siendo esta meseta la plataforma de un pequeño camión que lleva desde la cabina del conductor hasta un tabique de trasera, un listón longitudinal de relativa anchura en el que va escrito un motivo de propaganda.

10. Con el fin de facilitar la explicación se acompaña a la presente memoria una lámina de dibujos en la que se ha represen

•50675



tado un caso de realización que se cita a título de ejemplo.

En el dibujo:

La figura 1, muestra en alzado el objeto que se describe, y la figura 2, indica la vista por la parte posterior, retirado el tabique trasero.

5.

Consiste en una meseta -1- con doble vertiente formando la plataforma de un camión que lleva desde la cabina -2- hasta el tabique trasero -3- un listón -4- ancho, para llevar un motivo de propaganda.

10.

El modelo dentro de su esencialidad puede ser llevado a la practica en otras formas y tamaños con los materiales más adecuados, por quedar todo ello comprendido en el espíritu de las reivindicaciones.

N O T A

15.

Descrito el objeto y utilidad de la invención lo que se declara como no divulgado ni practicado en España, comprende las siguientes reivindicaciones:

20.

1. Un porta palillos rodante, caracterizado por comprender como soporte de palillos o similares una meseta con doble pendiente en sus lados, siendo esta meseta la plataforma de un pequeño tipo de camión que lleva entre la cabina y un tablero trasero un listón longitudinal para establecer en él, un motivo de propaganda.

25.

2. Un porta palillos rodante.

Según se describe y reivindica en la presente memoria descriptiva que consta de dos hojas foliadas y escritas a máquina por una sola cara, acompañadas de una lámina de dibujos.

Madrid a 22 de Octubre de 1955

VILLAR Y HENRIQUES, S.L.

p.a.

JAIMÉ ISERN MIRALLES

R.P.



•50675

Fig. 1

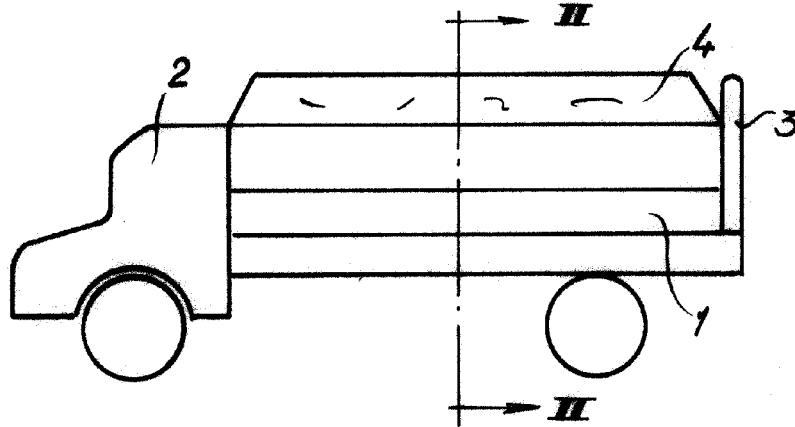
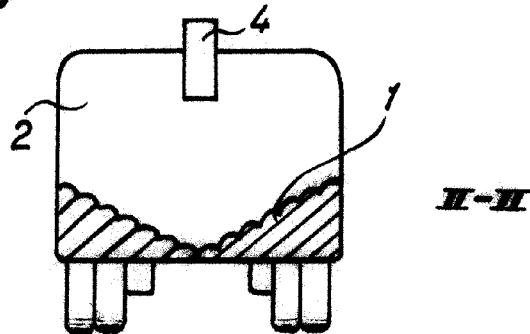

Fig. 2



Madrid, 22 OCT. 1955

pp. Jaime Isern