

50666

MODELO DE UTILIDAD

2209



MEMORIA DESCRIPTIVA

sobre:

"UN AUTOCAR DE JUGUETE".

Solicitante: Don JOSE M<sup>a</sup> BORRAS FELIU,  
de nacionalidad española, residente en  
BARCELONA, Calle Atenas, 31.

5 La presente solicitud se refiere a un autocar de juguete apropiado para que los niños puedan montarse en él, caracterizándose el mismo, esencialmente, porque las ruedas delanteras están montadas en un eje orientable horizontalmente que en su centro lleva fijado el extremo inferior de un eje de dirección que atraviesa el techo del autocar y soporta en su extremo libre un travesaño-guía.

10 Otra característica de la invención consiste en que la pared posterior del autocar está realizada a manera de puerta articulada para permitir la introducción en el mismo de diversos objetos.

En el dibujo adjunto se ilustra una forma de reali-

• 50666

22 OCT.



zación del juguete de que se trata, mostrando:

Fig. 1 una vista lateral del mismo;

Fig. 2 un corte transversal, a mayor escala, según II-II de la Fig. 1; y

5 Fig. 3 una vista en perspectiva del autocar de juguete en cuestión con un niño montado sobre él.

El juguete representado está constituido por una caja 1, preferentemente de madera, de techo abombado libre de cantos y decorada por cualquier medio apropiado para semejar un autocar verdadero según se indica por ejemplo en 2 con respecto a ventanas simuladas. Con la referencia 3 se designan las ruedas traseras, con 4 las 10 ruedas delanteras y con 5 la pared posterior realizada a modo de puerta articulada para permitir la carga de objetos. Las ruedas delanteras 4 están montadas en un conjunto de eje 6 orientable horizontalmente, que en su centro lleva fijado el extremo inferior de un eje de dirección 7 que atraviesa el techo del autocar y soporta en su extremo libre un travesaño-guía 8. 15

20 Este juguete está ideado principalmente para que los niños puedan montarse en él, conforme se ilustra en la Fig. 3, y moverse con el mismo impulsándolo con los pies y guiándolo con las manos mediante el travesaño-guía 8. Al propio tiempo pueden cargarlo por la puerta 25 articulada 5.

Se hace constar que este autocar de juguete puede construirse en todos los tamaños y materiales que se deseen y que todo cuanto no altere, cambie o modifique

• 50666

220



su principio fundamental puede quedar sometido a variaciones de detalle.

N O T A.

El Modelo de Utilidad que se solicita recae sobre  
5 las siguientes reivindicaciones:

1ª.- Un autocar de juguete, apropiado para que los niños puedan montarse en él, caracterizado porque las ruedas delanteras están montadas en un eje orientable horizontalmente que en su centro lleva fijado el extremo inferior de un eje de dirección que atraviesa el techo del autocar y soporta en su extremo libre un travesaño-  
10 guía.

2ª.- Un autocar de juguete según reivindicación 1ª, caracterizado porque la pared posterior está realizada a manera de puerta articulada para permitir la introducción en el mismo de diversos objetos.  
15

3ª.- UN AUTOCAR DE JUGUETE, tal y como queda descrito y reivindicado en la presente memoria que consta de tres hojas mecanografiadas por una  
20 sola cara y de una lámina de dibujos.

Madrid, 22 OCT. 1955

JOSE M. BORRAS FELIU  
P.R. I. GÓMEZ ACEBO Y MODET

ESCALA VARIABLE.

50666



22 OCT. 1953

Fig. 1

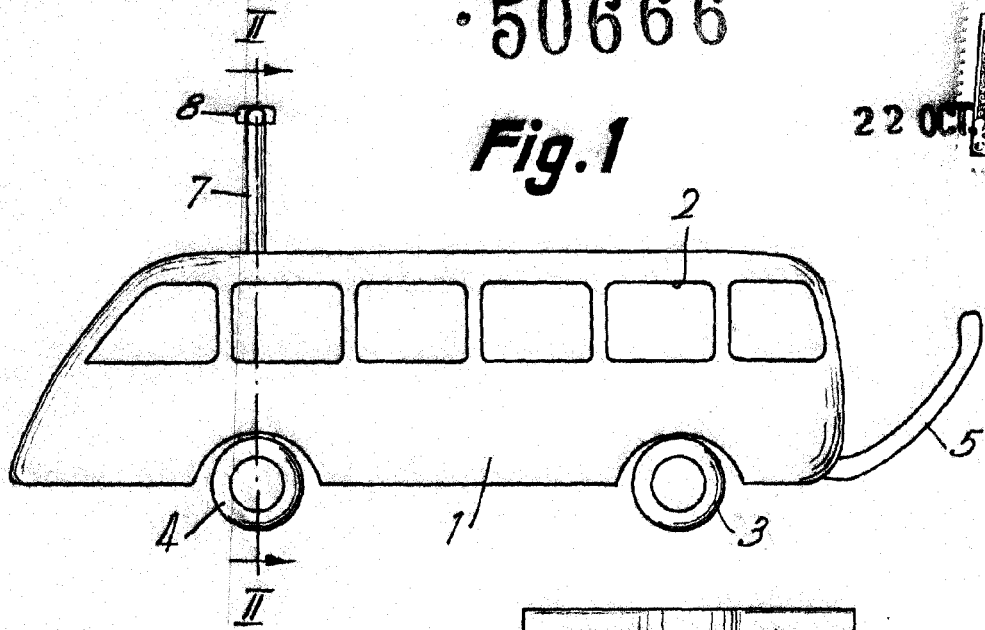

Fig. 2

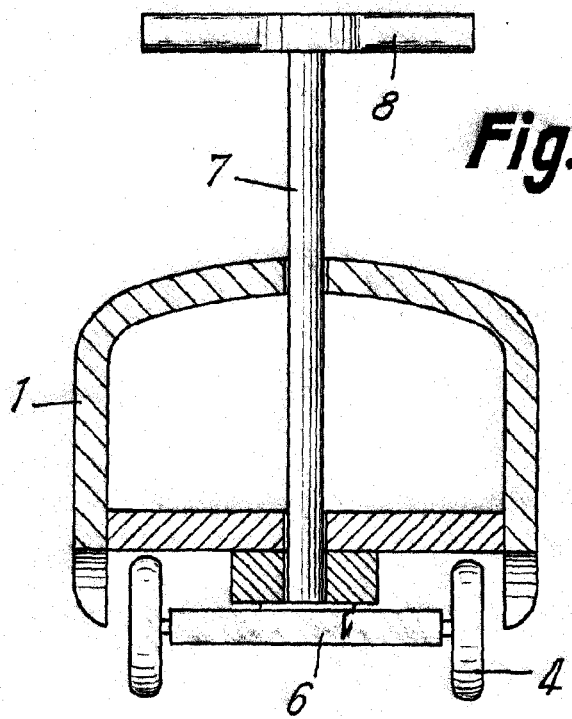
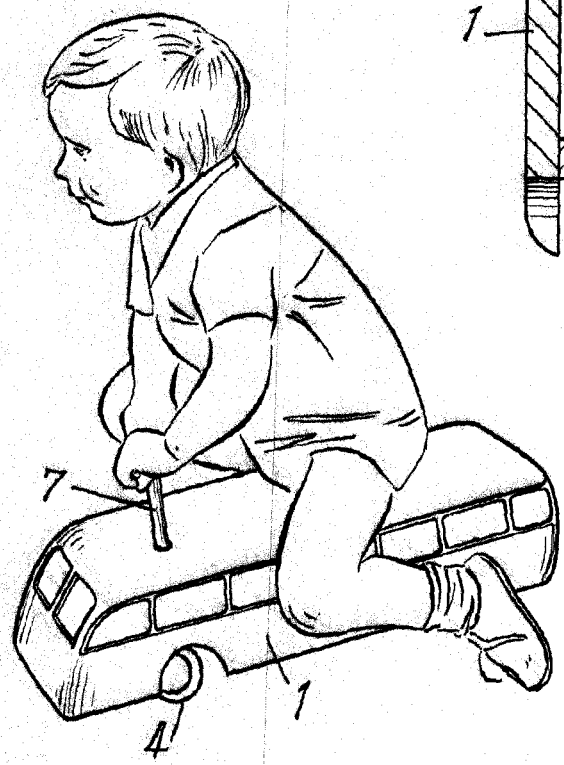

Fig. 3



Madrid, 22 OCT. 1953

JOSE M.<sup>a</sup> BORRAS FELIU  
P.P.

J. GÓMEZ ACEBO Y MOJET