



50638

[Handwritten signature]

MEMORIA DESCRIPTIVA

que se acompaña a

la solicitud de

un MODELO DE UTILIDAD por VEINTE AÑOS en ESPAÑA

a favor de

BEISTECUI HERMANOS, S.A, domiciliada en EIBAR (Guipúzcoa),

Fábrica de Armas y Bicicletas,

p o r

" UN NUEVO MODELO DE HORQUILLA PARA VELOMOTORES Y VEHICULOS
SIMILARES " .

//////



•50638

5 La invención a que se refiere la presente memoria, constituye una novedad industrial con características y ventajas que la hacen merecedora del privilegio de explotación exclusiva que por ella se solicita, de acuerdo con las prescripciones del Estatuto vigente de la Propiedad Industrial de 26 julio de 1929, texto refundido, publicado el 30 de abril de 1930.

10 El modelo de utilidad que se solicita, ha de proteger un nuevo modelo de horquilla para velomotores y vehículos similares, cuya principal particularidad está representada por el hecho de que el mecanismo de amortiguamiento o suspensión es, además de sencillo en su fabricación, muy seguro y eficaz en su funcionamiento.

15 El referido mecanismo de suspensión consta esencialmente de un balancín, que, fijo por uno de sus extremos al armazón inferior de la horquilla, y, por el otro extremo, al buje de la rueda delantera, soporta, en su punto medio a la varilla-guía de los muelles de compresión y expansión introducidos en los brazos de la horquilla. El movimiento
20 oscilante del balancín está limitado por elementos apropiados fijos al armazón de los extremos de la horquilla, y el apoyo de la varilla-guía sobre el balancín se realiza mediante rótula.

25 En los dibujos adjuntos, figura única, se representa el mecanismo en corte longitudinal. El balancín 1 gira en movimiento oscilatorio en el eje 2 por uno de sus extremos. Por el otro extremo va atado al eje 3 del buje o rueda delantera. El giro oscilante en el eje 2 es producido por los accidentes de terreno y está limitado por los topes

•50638



30 de goma 4 y 5, que están sujetos al armazón de protección
6. En este movimiento oscilatorio es comprimido el muelle
7 contra el tope 8. El muelle 7 va guiado sobre la varilla
9, que se desliza en el tope 8. El muelle 7 va guiado
35 sobre la varilla 9, que se desliza en el tope 8. La
varilla 7, en su base, tiene una cabeza en rótula sobre el
balancín.

Hecha la descripción precedente, es preciso añadir que
los detalles de realización de la idea expuesta pueden variar,
sin que por ello cambie la esencia de la invención,
40 que es la que se desprende de los párrafos que anteceden y
la que se reivindica en la siguiente

NOTA

En resumen: El Modelo de Utilidad que se solicita, recaerá sobre las reivindicaciones que siguen:

45 1*.- Un nuevo modelo de horquilla para velomotores y
vehículos similares, que se caracteriza porque en los dos
extremos de los brazos de horquilla llevan un mecanismo
amortiguador o suspensión que consta de un balancín, que gira
50 en movimiento oscilatorio sobre un eje sujeto al armazón
del extremo de la horquilla y por el otro extremo de la horquilla
va atado al eje del buje o rueda delantera.

2*.- Un nuevo modelo de horquilla, según reivindicación
primera. caracterizado porque el movimiento oscilante del
balancín es limitado por dos topes de goma o de material
55 apropiado, colocados en el armazón de protección.

3*.- Un nuevo modelo de horquilla, según reivindicaciones
anteriores, caracterizado porque en el movimiento oscilatorio
entran en función los muelles de compresión y expansión que van
guiados en una varilla central.

•50638

2105



60

4*.- Un nuevo modelo de horquilla, según reivindicaciones anteriores, caracterizado porque la varilla de guía del muelle va guiada, deslizándose por uno de sus extremos en el tope de muelle y por el otro extremo se apoya en rótula sobre el balancín.

65

5*.- Se reivindica, por último, como objeto sobre el que ha de recaer el Modelo de Utilidad que se solicita:

"UN NUEVO MODELO DE HORQUILLA PARA VELOMOTORES Y VEHICULOS SIMILARES".

70

Todo conforme queda descrito en la presente memoria, que consta de cuatro páginas escritas a máquina y dibujos que se acompañan.

Madrid, 21 octubre de 1955.

ALFONSO UNGRIA

Alfonso Ungria



•50638

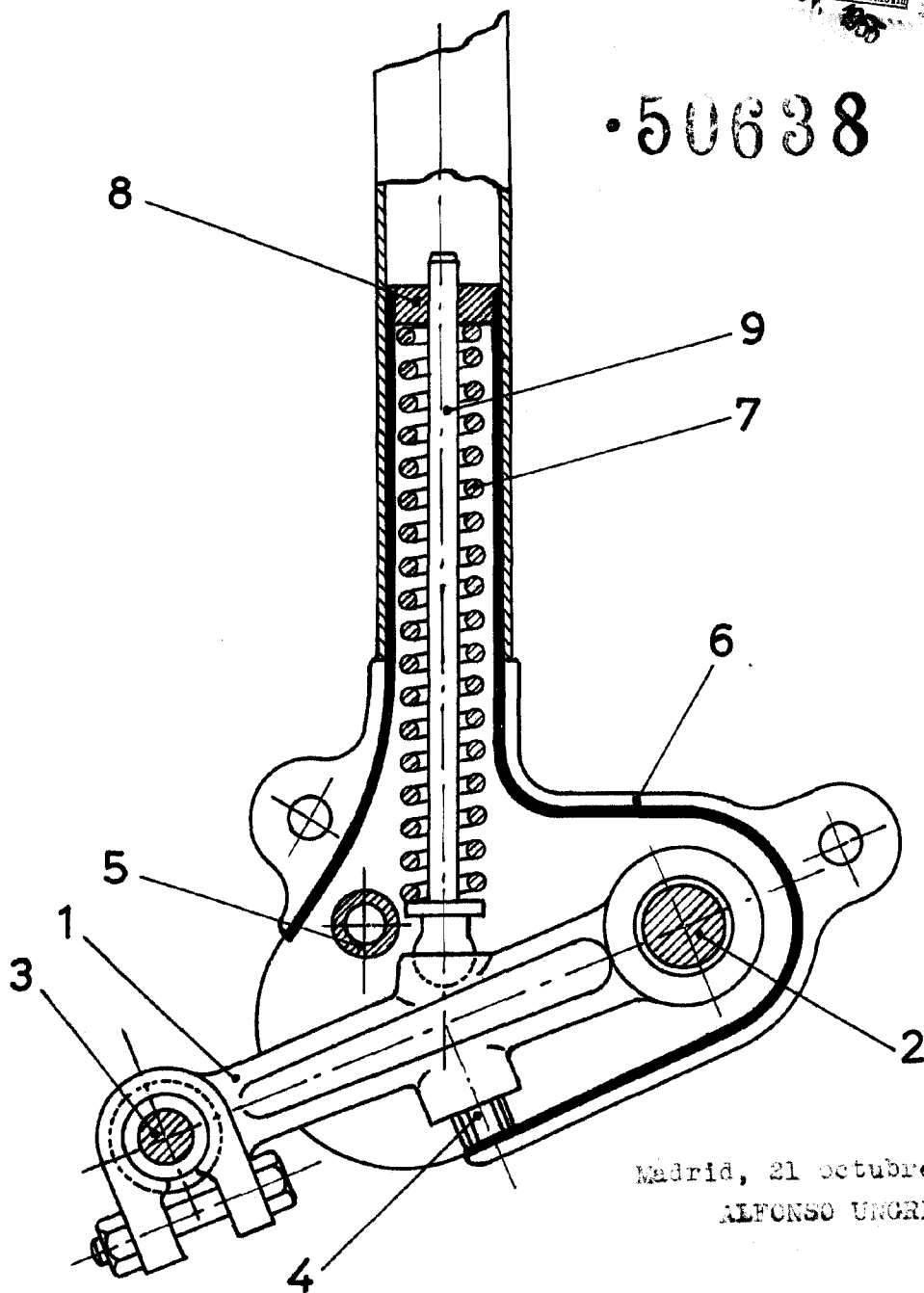

Madrid, 21 octubre 1950
ALFONSO UNGRIA

Fig.1

Escala Variable