



•50550

M O D E L O
D E
U T I L I D A D

a favor de RESINAS ARTIFICIALES MOLDEADAS, S. A., entidad española, domiciliada en Barcelona, Avenida Mistral, 54, por "PORTA DISPOSITIVOS PARA LLABEROS Y ANÁLOGOS".

- . -

MEMORIA DESCRIPTIVA

La presente invención se refiere a un porta distintivos para llaveros o análogos, que se distingue de sus similares por las garantías de seguridad que ofrece al distintivo en él alojado. Corrientemente se introduce este en el porta distintivos, mediante unas guías, cuya sujeción, no ofrece la seguridad necesaria, pues con el uso puede desligarse y llegar a extraviarse, con la molestia consiguiente. Existe una variedad de procedimientos análogos, pero todos adolecen del mismo defecto: falta de seguridad. El porta distintivos para llaveros y aná-

50550



logos, objeto de esta memoria descriptiva, subsana todos los inconvenientes y garantiza un eficaz acondicionamiento al distintivo en él alojado.

5. El objeto de la invención consiste esencialmente en dos plaquitas de contorno simétrico que presentan sendos orificios en uno de sus extremos. Una de ellas presenta sus bordes vueltos para acoplarse a presión encajando sobre unas pestañas salientes de la otra plaquita. Entre ambas, queda alojado el distintivo, cuya seguridad es reforzada por el llavero que retiene el conjunto, al pasar por los orificios.

10. Para la mejor comprensión de cuanto se indica en la presente memoria descriptiva, se acompaña un dibujo en el que, esquemáticamente y tan sólo a título de ejemplo, se representa un caso práctico de realización del objeto de la invención.

15. En dicho dibujo, la figura 1, representa una perspectiva en despiece del porta distintivos; y la figura 2, una sección longitudinal del mismo.

20. En el aludido dibujo, el objeto de la invención está constituido por, dos plaquitas -1- y -2- de contorno simétrico, que presentan sendos orificios -3- en uno de sus extremos. La plaquita -2- presenta sus bordes -4- vueltos; y la plaquita -1-, unas pestañas -5- salientes. Esta, es de material opaco y sobre ella se coloca la tarjeta -6- distintivo. La plaquita -2- es de material transparente y encaja a presión sobre la otra, reteniendo entre ellas al distintivo. El llavero -7-,

25.

• 50550¹¹



para por los orificios -3- reteniendo al conjunto y evitando el posible deslizamiento de la tarjeta.

5. Para cambiar el distintivo, no es preciso sacar del llavero el porta distintivos, basta separar las dos plaquitas encajadas, volviéndolas a acoplar entre si, una vez efectuada la operación.

10. Se comprende que serán independientes del objeto del presente modelo de utilidad, los materiales empleados en su construcción, dimensiones, y todo cuanto no afecte a la esencialidad de la invención.

- . -

N O T A

Se reivindica como objeto del presente modelo de utilidad:-

15. 1. Porta distintivos para llaveros y análogos, que se caracteriza por estar constituido por dos plaquitas de contorno simétrico, encajables entre si a presión, una de las cuales es de material transparente y presenta sus bordes vueltos para acoplarse a presión sobre unas pestañas salientes de la otra plaquita, quedando contenida entre ambas una pequeña tarjeta susceptible de recibir las indicaciones pertinentes, y estando provistas ambas plaquitas de sendos orificios en uno de sus extremos para permitir el paso y retención de la pieza a distinguir.
- 20.

• 50550 11



2. Porta distintivos para llaveros y análogos.
La presente memoria consta de cuatro hojas fo-
liadas, escritas por una sola cara.

Barcelona, a 11 de octubre de 1955.

RESINAS ARTIFICIALES
MOLDEADAS, S. A.

p.a.

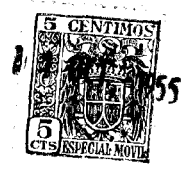
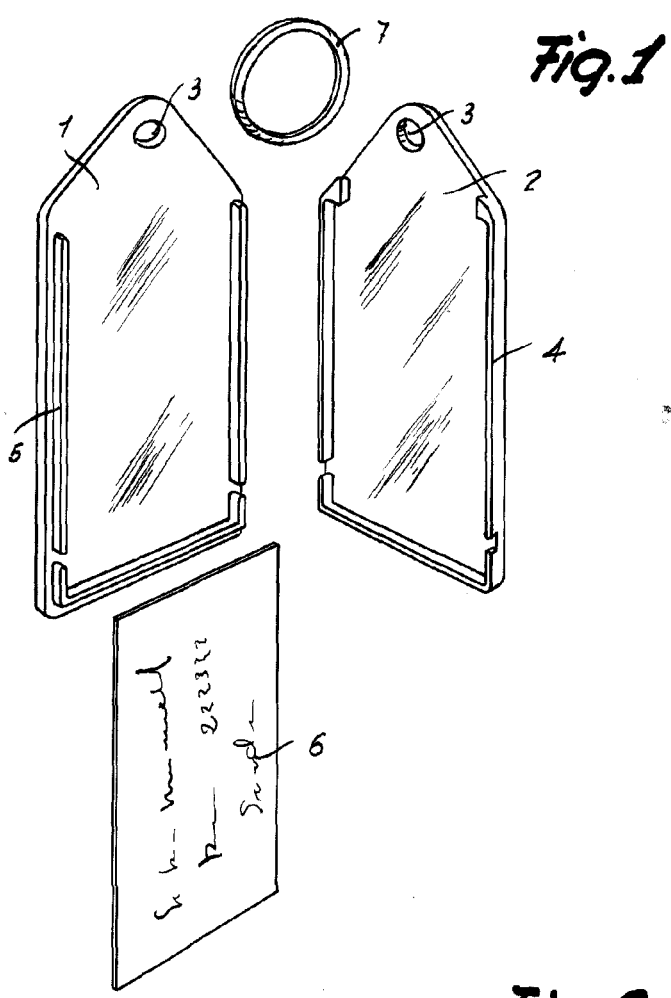

50550

Fig. 2

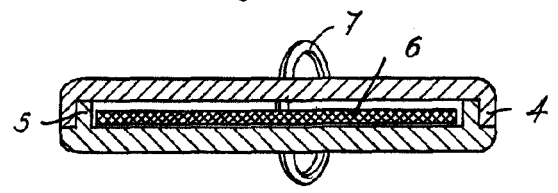

Barcelona, 11 Octubre 1955
Resinas Artificiales Moldeadas, S.A.
p.a.