



13 OCT

• 50547

M O D E L O
D E
U T I L I D A D

a favor de FABRICA DE ARTICULOS DE MATERIAL AISLANTE,
S. A., entidad española, domiciliada en Cornellá de Llo-
bregat (Barcelona), calle Mártires de la Santa Cruzada,
125, por "CUBETAS SUSPENDIBLES".

- . -

MEMORIA DESCRIPTIVA

La presente invención se refiere a unas cubetas
suspendibles propias para contener productos alimenticios
de consumo normal en los hogares, tales como arroz, le-
gumbres y otros, cuyas cubetas son de fácil manipulación
y presentan la particularidad de que su contenido es vi-
sible a través de alguna de sus paredes, por lo que re-
sultan de empleo práctico y además higiénico, dada la fa-
cilidad que ofrecen para su limpieza.

5.

Las cubetas indicadas consisten esencialmente en
unos recipientes de material total o parcialmente transpa-

10.

• 5054 7,13 02



5. rente, abiertas por su parte superior y provistas de un asa o empuñadura en la parte destinada a quedar al exterior. Las paredes laterales presentan, rematando los bordes superiores, sendos rebordes hacia el exterior a modo de pestañas, por las cuales se disponen suspendidas en guías adosables a la cara inferior de un tablero, en las cuales se introducen y deslizan a corredera, sirviendoles dicho tablero de tapa común.

10. Para la mejor comprensión de cuanto se indica en la presente memoria descriptiva, se acompaña un dibujo en el que, tan sólo a título de ejemplo, se representa un caso práctico de realización de unas cubetas de características iguales a las del objeto de la invención.

15. La figura 1 muestra una vista en perspectiva de una serie de cubetas en posición de suspendidas; la figura 2 representa una vista de una de las guías, doble en el caso particular que nos ocupa; y en la figura 3 se observa una vista de una sección transversal de una cubeta suspendida de sus guías.

20. Las cubetas aludidas están constituidas por recipientes de material transparente de poca altura relativamente y fondo plano, generalmente rectangular. La pared transversal anterior -1- está conformada a modo de embocadura en pico -2-, mientras que la opuesta -3- dispone de un asidero -4- de forma apropiada y fácilmente retenible.

25. Las paredes laterales -5-, con ligera inclinación en la realización que nos ocupa, quedan rematadas en sus bordes superiores por sendos rebordes -6-, a modo de pes-

• 50547¹³



5. tañas, por los cuales se efectúa la suspensión de las cubetas en unas guías -7-, a modo de rebajos, practicados en soportes -8-, fijos por tornillos -9- a la cara inferior de un tablero -10-, que actúa de tapa común de todas las cubetas.

En dichas guías -7- se introducen y deslizan a corrédera las cubetas, por lo que su manipulación resulta fácil y práctica.

10. Como puede observarse y debido a la transparencia del material empleado, resulta visible el contenido de las cubetas, lo cual permite observar de una sola ojeada la existencia de cada uno de los productos alimenticios, arroz y legumbres particularmente, a fin de atender su reposición.

15. Se comprende que serán independientes del objeto de la invención los materiales empleados en las cubetas, así como la forma y dimensiones, tanto absolutas como relativas, de las mismas y, en general, todo cuanto no afecte a su esencialidad.

- . -

N O T A

20. Se reivindica como objeto del presente modelo de utilidad:-

1. Cubetas suspendibles que consisten esencialmente en recipientes de material total o parcialmente

• 5054 713



abiertas por su cara superior, cuyas cubetas presentan un asidero apropiado en la parte destinada a quedar al exterior y estando dotadas en la parte superior de sus paredes laterales de unos bordes salientes en forma de pestañas, por los que pueden quedar suspendidas en guías adosables a la cara inferior de un tablero, en las cuales se introducen deslizándose a corredera, sirviéndoles dicho tablero de tapa común.

2. Cubetas suspendibles.

10. La presente memoria consta de cuatro hojas foliadas, escritas por una sola cara.

Barcelona, a 13 de octubre de 1955.

FABRICA DE ARTICULOS DE
MATERIAL AISLANTE, S. A.

p.a.



Fig. 1

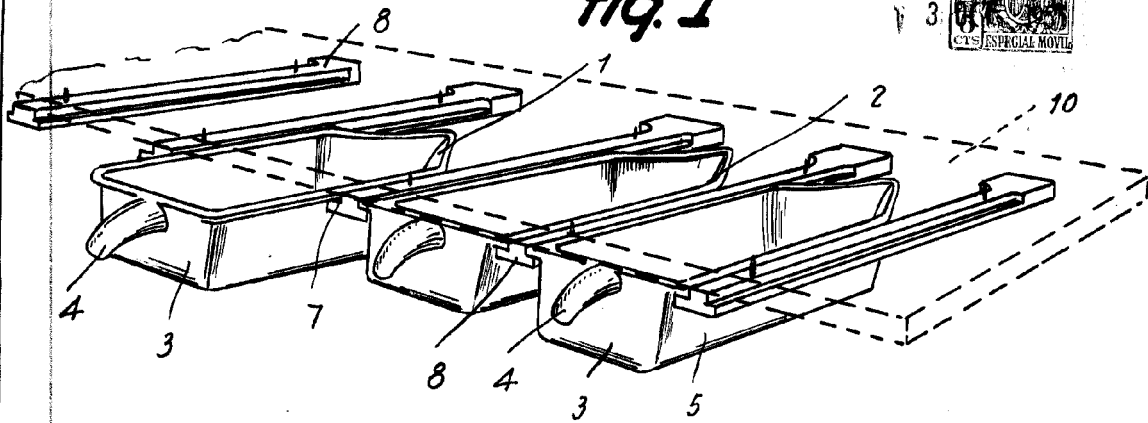

50547

Fig. 2

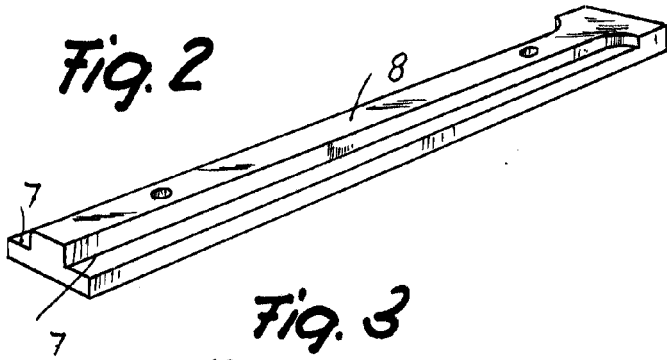
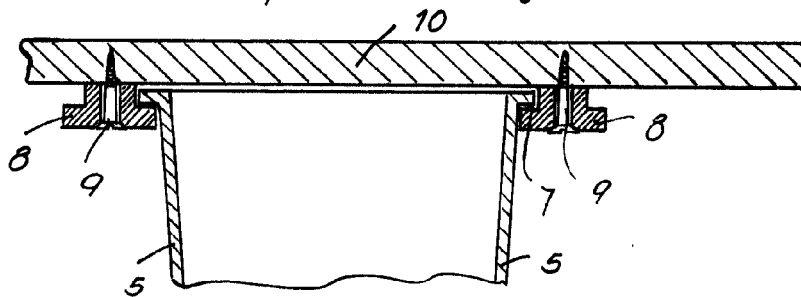

Fig. 3



Barcelona, 13 Octubre 1955
Fabrica de Articulos de
Material Aislante, S.A.
P.A.