

50543



MODELO DE UTILIDAD

por 20 años

por "UNA LAVADORA ELECTRICA DE JUGUETE", a favor de D^a Rosa Claramunt Trevasset, de nacionalidad española, de miciliada en Prats de Llusanés (Barcelona), San Marsal nº 2.

MEMORIA DESCRIPTIVA

En este Modelo de utilidad se describe una lavadora eléctrica de juguete, de proporciones reducidas, de acuerdo con su finalidad, y como es lógico, su motor es también de escasa potencia para evitar posibles accidentes.

5. La agitación del líquido del depósito, es producida por una rueda rasante al fondo del mismo, montada sobre el eje del motor eléctrico que está sujeto al fon

• 50543



do por su parte exterior.

10. Dispone además de un par de pequeños rodillos para escurrir la ropa, que se accionan por medio de una manivela, los cuales van montados en un soporte que se puede abatir hacia el interior del depósito, sin que estorbe para colocar la tapa que encaja en su borde.

15. Para mejor comprensión se adjuntan unos dibujos, a título de ejemplo, de una de sus realizaciones.

En el depósito interior -1- del mueble -2- de la lavadora, se apoya el soporte -3- de los rodillos de escurrir -4- y -5- por medio de dos pivotes -6- y un vástago -7- que se introduce en un alojamiento del depósi-

20. to por acción de un resorte. Estirando la punta libre del vástago -7- se destraba el soporte -3-, girando hasta quedar en la posición invertida.

La tapa -14- se ha representado con una esquina cortada para apreciar su encaje inferior.

25. El tubo de desagüe -8- es flexible y se sujeta de modo que su extremo esté a nivel superior al del depósito.

La fig. II muestra la disposición del motor eléctrico -9- sujeto a un soporte -10- directamente soldado al fondo del depósito -1-. El eje -11- del motor, después de atravesar la pared del depósito, soporta a la rueda agitadora -12-.

30. Todo cuanto no afecte, altere, cambie o modifique la esencia de la lavadora descrita, será variable a los efectos del actual Modelo.

35.

N O T A.

Se reivindica como objeto de este registro por Modelo de utilidad:



40. 1. - Una lavadora eléctrica de juguete, de dimensiones y potencia de motor muy reducidas de acuerdo con su finalidad de juguete, caracterizada porque se produce la agitación del líquido, por medio de una rueda adosada al fondo del depósito, la cual va montada directamente sobre el mismo eje del motor, que está sujeto a la cara exterior del fondo del depósito.
45. 2. - Una lavadora eléctrica de juguete, según la reivindicación anterior, caracterizada porque dispone de dos pequeños rodillos elásticos para escurrir ropa, montados en un soporte que se puede abatir hacia el interior del depósito, estirando un vástago con un muelle, cuya punta trava la posición al penetrar en un alojamiento del depósito.
50. 3. - Una lavadora eléctrica de juguete, según las reivindicaciones anteriores, caracterizada porque el rodillo superior es empujado hacia el inferior por la acción de dos resortes que actúan en los extremos de su eje, y el inferior tiene su eje prolongado por un extremo, con un encaje para acoplar una manivela.
55. Sean cuales fueren las circunstancias que concurren con la esencialidad del Modelo de utilidad definido en las anteriores reivindicaciones, cual objeto es:
60. 4. - "UNA LAVADORA ELECTRICA DE JUGUETE".
- Consta la presente memoria de tres hojas foliadas, mecanografiadas por una sola cara y del dibujo adjunto.
65. Barcelona, diez de septiembre de mil novecientos cincuenta y cinco.

P.A. de D^a Rosa Claramunt Trevasset,

L. DURÁN
P. P.

50543

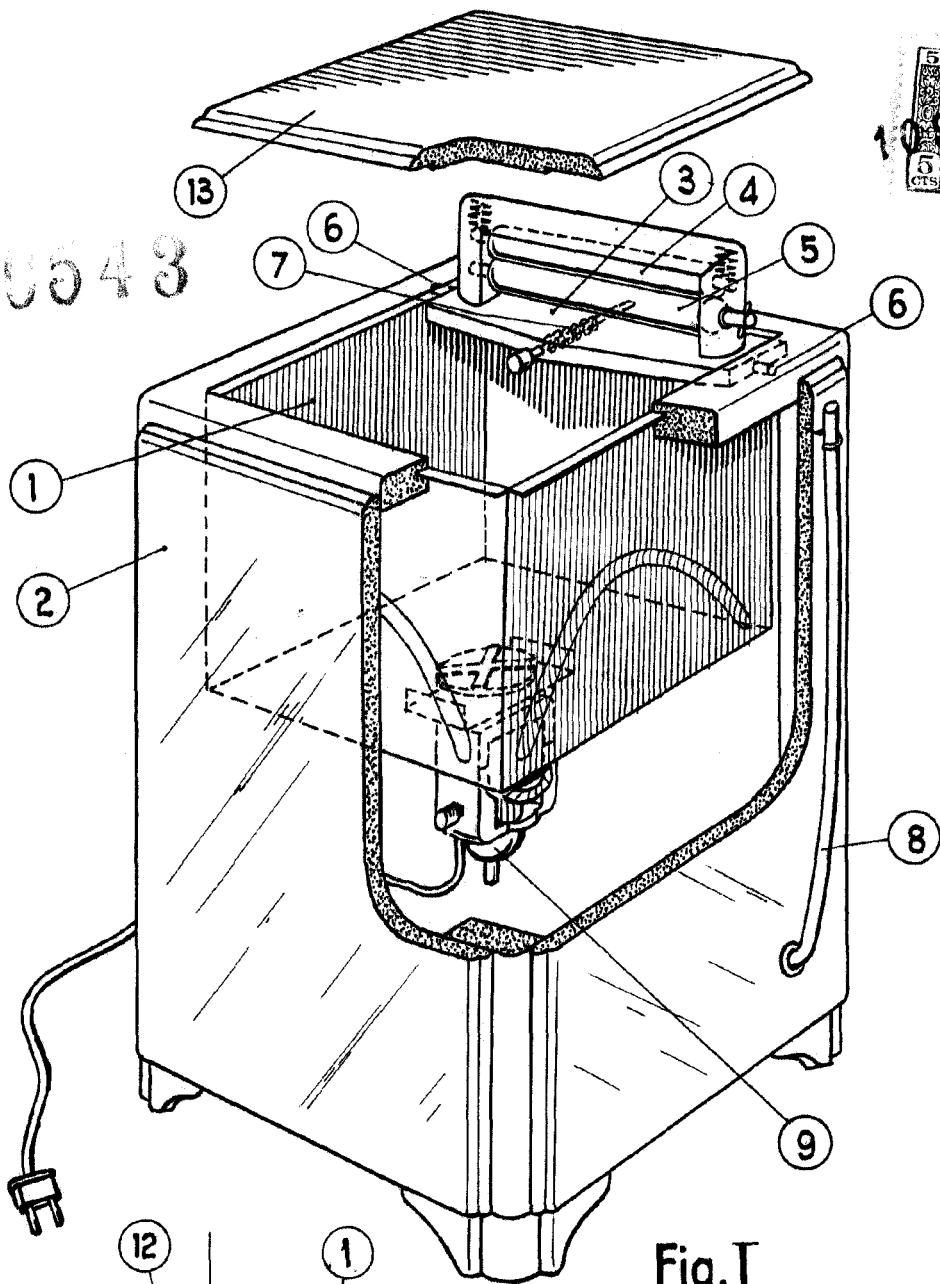

Fig. I

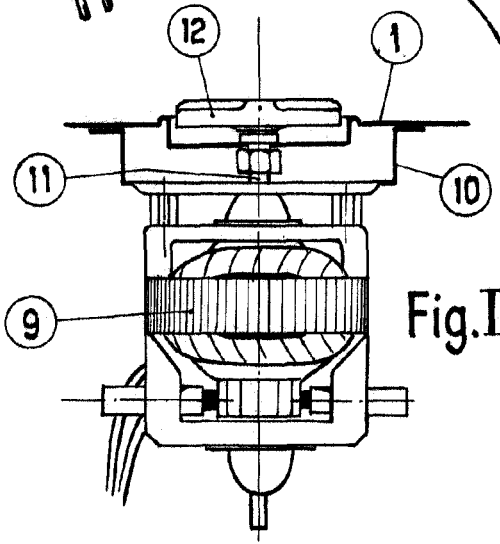

Fig. II

BARCELONA, 10 SEPTIEMBRE DE 1955

L. DURAN

P.P.

ESCALA VARIABLE