

505 25



MODELO DE UTILIDAD

por 20 años

por "UNA LAVADORA DE JUGUETE", a favor de D<sup>a</sup> Rosa Clara-  
munt Trevasset, de nacionalidad española, domiciliada en  
Prats de Llusanés (Barcelona), San Marsal, 2.

=====

MEMORIA DESCRIPTIVA

En el presente Modelo de utilidad, se describe una lavadora de juguete, que como tal, es de proporciones reducidas, produciéndose la agitación del líquido interior, por medio de una rueda con relieves en su superficie, pa-  
5. ralela a la pared que la soporta y accionada a mano a través de unos engranajes multiplicadores de velocidad.

Dispone también de dos pequeños rodillos para escu-  
rrir la ropa, asimismo accionados por una manivela, mon-  
tados sobre un soporte que se puede abatir hacia el inte-  
rior del depósito, sin que estorbe para colocar la tapa,  
10.



que encaja con el borde del depósito.

15. Como ejemplo de una de sus realizaciones, se adjuntan unos dibujos de la misma, en los que se observa que el depósito de la lavadora -1- está dentro de un mueble paralelepípedo, el cual en el dibujo se ha lla cortado en una cierta zona para mostrar los engranajes que transmiten el movimiento a la rueda agitadora del líquido.

20. En una de las caras del depósito, hay un soporte de doble pared, -2-, para una rueda dentada -3- de gran diámetro, cuyo eje se prolonga hacia el exterior, y tiene dos salientes diametralmente opuestos -5-, para enlazar con la manivela -4-. Esta rueda -3- engrana con un piñón -6-, a cuyo eje es solidaria la rueda agitadora del líquido en el interior del depósito.

25. Los rodillos para escurrir la ropa -7- y -8-, van montados en un marco fijo a una plataforma -10- que puede girar alrededor de dos pivotes -11-, hasta quedar en la posición invertida a la representada. Se dispone además de un vástago -12- sometido a la tensión de un muelle, cuya punta penetra en un alojamiento del depósito al colocarlo en la posición vertical, y para abatirlo, se estira previamente el extremo de dicho vástago -12-.

30. El rodillo superior -7- es empujado por dos resortes -9- contra el -8-, cuyo eje se prolonga para poder colocar su correspondiente manivela.

35. El orificio de desagüe comunica con un tubo flexible -13-, cuyo extremo libre se sujeta en un punto -14- más alto que el nivel del depósito interior.

40. La tapa del mueble -15-, se ha representado con una de sus esquinas cortadas para apreciar su perfil.



Todo cuanto no afecte, altere, cambie o modifique la esencia de la lavadora descrita, será variable a los efectos del actual Modelo.

45.

N O T A.

Se reivindica como objeto de este registro por Modelo de utilidad:

1. - Una lavadora de juguete, de dimensiones reducidas, de acuerdo con su finalidad de juguete, caracterizada porque tiene en el interior de su depósito, junto a una de sus caras, una rueda agitadora de líquido, cuyo eje, después de atravesar la pared del depósito, es solidario a un piñón, que recibe el movimiento de una rueda dentada de gran diámetro, la cual es accionada a mano por medio de una manivela desmontable.
2. - Una lavadora de juguete, según la reivindicación anterior, caracterizada porque dispone de dos rodillos elásticos para escurrir la ropa, montados en un soporte que es abatible hacia el interior del depósito, disponiendo para mantenerlo en posición de uso, de un vástago que lo traba al penetrar su punta por acción de un muelle, en un alojamiento del depósito.
3. - Una lavadora de juguete, según las reivindicaciones anteriores, caracterizada porque el rodillo superior de escurrir, es empujado hacia el inferior por la presión de dos resortes que actúan sobre los extremos de sus ejes, siendo el inferior, el de arrastre, con su eje prolongado para encajarlo con la manivela correspondiente.
4. - Una lavadora de juguete, según las reivindicaciones anteriores, caracterizada porque una vez abatidos los rodillos de escurrir hacia el interior del depósito, es posible colocar una tapa, que encaja con el borde superior del depósito.



75. Sean cuales fueren las circunstancias que concurren con la esencialidad del Modelo de utilidad definido en las anteriores reivindicaciones, cual objeto es:

5. - "UNA LAVADORA DE JUGUETE".

80. Consta la presente memoria de cuatro hojas foliadas mecanografiadas por una sola cara y del dibujo unido a la misma.

Barcelona, diez de septiembre de mil novecientos cincuenta y cinco.

P.A. de D<sup>a</sup> Rosa Claramunt Trevasset,

L. DURAN  
P. P.  
*[Handwritten signature]*

5054

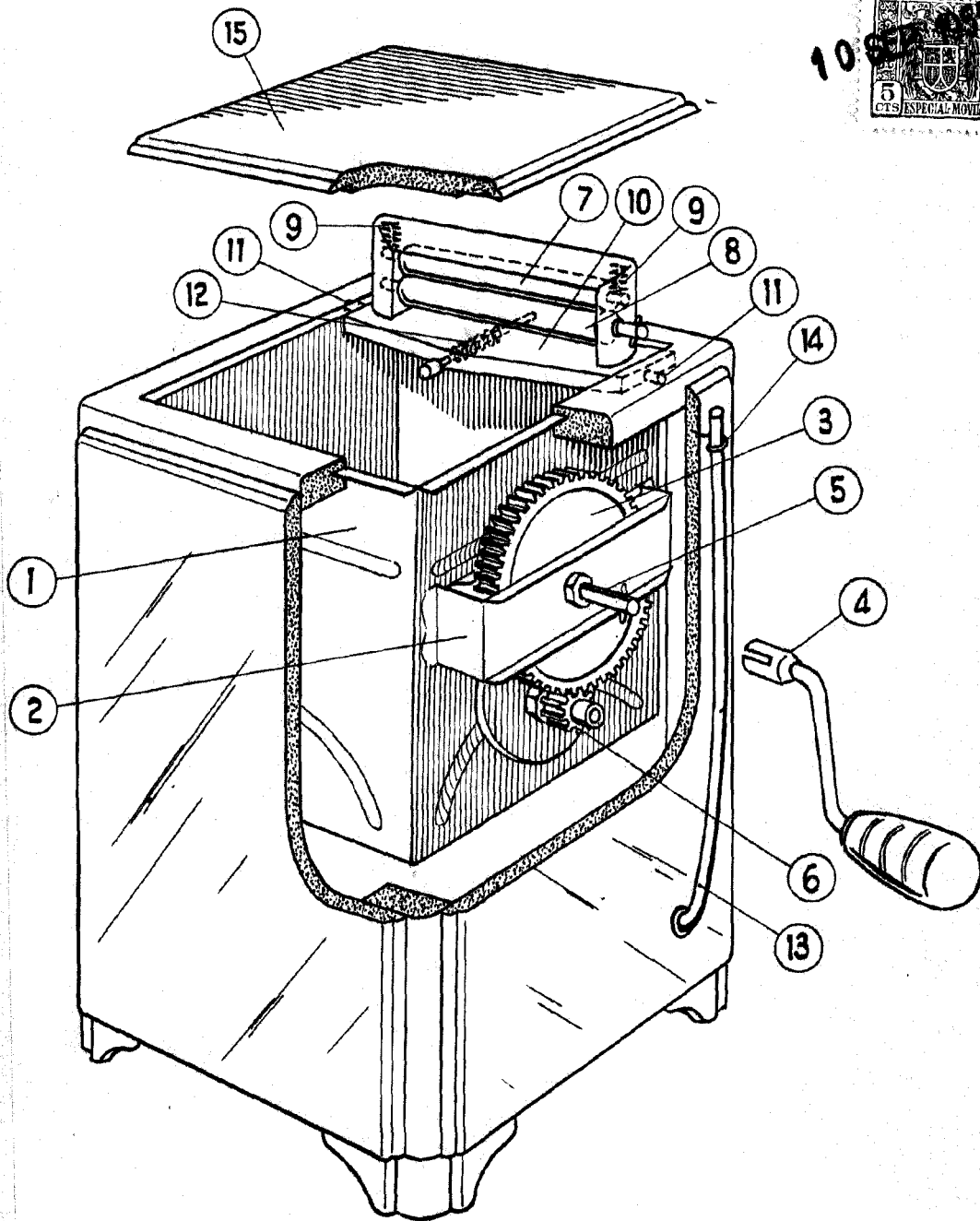
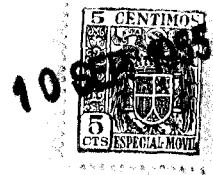

BARCELONA, 10 SEPTIEMBRE DE 1955

L. DURAN

P.P.

ESCALA VARIABLE