

• 505 26

150



505

MEMORIA DESCRIPTIVA.

MODELO DE UTILIDAD.

P A I S : ESPAÑA.

DURACION : 20 AÑOS.

OBJETO : "NUEVO TARRO DE COCINA".

=====

A nombre de : DON JOSE MERODIO SAIZ y
DON MANUEL MERODIO SAIZ.

Residentes en: SANTANDER, Villa Cornelia, 11 bajo.

Nacionalidad : ESPAÑOLA

505 26



5.- Tiene por objeto este Modelo de Utilidad la protección en España, Protectorado y Colonias, de un nuevo tarro de cocina para usos domésticos, el cual reúne características que le hacen merecedor de protección al amparo de lo preceptuado en el vigente Estatuto Ley sobre Propiedad Industrial.

La finalidad principal del mismo es el almacenado cómodo, utilitario e higiénico de productos relacionados con las necesidades domésticas de los hogares, como son las legumbres, azúcar, café, harinas, etc., etc.

10.- Numerosas ventajas reporta el mismo y entre ellas merecen destacarse las siguientes:

1ª.- Es de fácil manejo por su reducido peso, ya que el mismo ha de construirse en material plástico.

15.- 2ª.- Por construirse en dos piezas permite la duplicidad de colorido, consiguiéndose extraordinarios efectos estéticos.

3ª.- Por la calidad del material plástico empleado se consigue una perfecta asepsia y un eficiente lavado.

4ª.- Al estar fabricado de dos piezas el cuerpo del tarro permite una producción mayor con máquinas de potencia reducida.

20.- 5ª.- Al fabricarse por inyección se puede obtener una gran producción con pequeña mano de obra, ya que el proceso es automático y no requiere mecanización posterior.

Para mejor comprensión del invento se acompaña a esta memoria descriptiva una hoja de dibujo en la cual:

25.- La Fig. 1 es una vista en perspectiva del tarro.

La Fig. 2 es una vista en alzado del mismo.

505 26 15 OCT



La Fig. 3 una sección transversal, apreciándose separadamente las piezas que lo componen.

30.- Está constituido este tarro, que adopta la forma de un barril, de dos cuerpos, uno superior 2 y otro inferior 3, presentando éste en su borde superior un rebaje circular interno a fin de que encaje en el mismo el borde inferior del cuerpo superior, formando un solo cuerpo, y estando reforzados ambos bordes por unos resaltes circulares externos, asegurándose el encaje por juntas de unión; completa el tarro una tapa que se ajusta al cuerpo superior.

35.-
40.- Describa suficientemente la naturaleza del invento y el modo de llevarlo a la práctica se hace constar que las disposiciones anteriormente indicadas son susceptibles de modificaciones de detalle sin que por ello se altere la esencia del invento.

REIVINDICACIONES.

45.- 1ª.- Nuevo tarro de cocina, que adopta la forma de barril y que se caracteriza por dos cuerpos, uno superior y otro inferior, presentando éste en su borde superior un rebaje circular interno a fin de que encaje en el mismo el borde inferior del cuerpo superior, formando un sólo cuerpo y estando reforzados ambos bordes por unos resaltes circulares externos solidarios de los mismos, asegurándose el encaje por juntas de unión; completa el tarro una tapa que se adopta al cuerpo superior.

50.- 2ª.- "NUEVO TARRO DE COCINA".

Madrid, 15 OCT. 1955

JOSE MERODIO SAIZ.
MANUEL MERODIO SAIZ.

157081

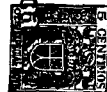

ESPAÑA MARABIZ.

31. 1955

1/2

800174

800174

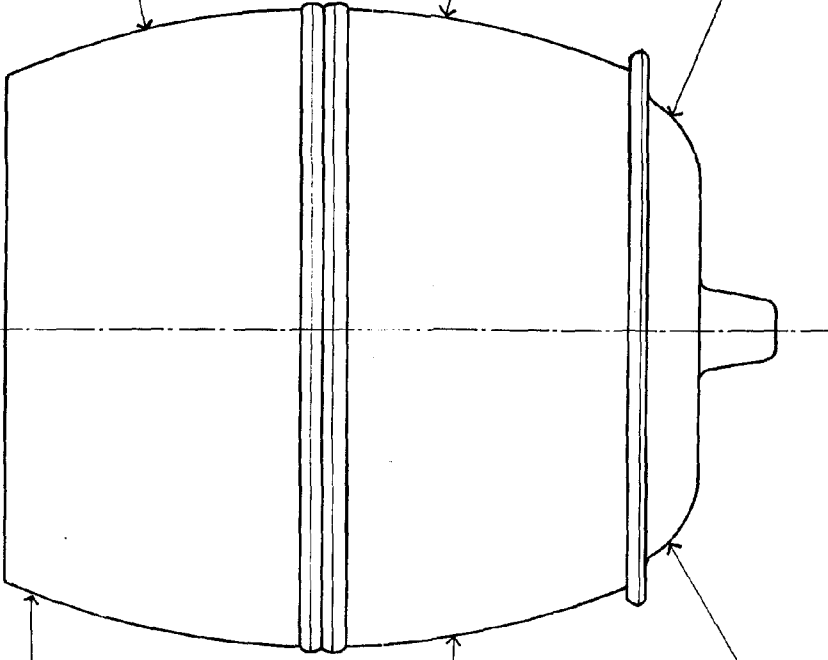
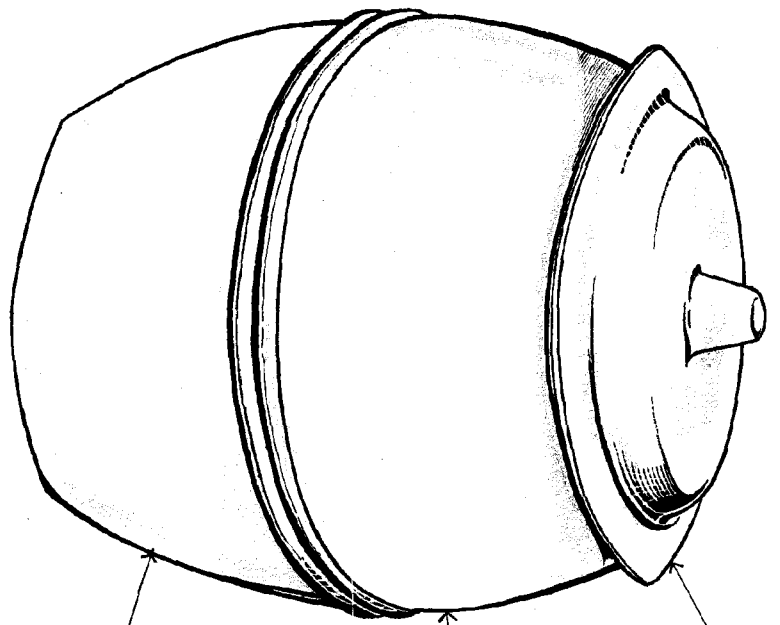

Fig. 1

Fig. 2

2/2

8004

8004

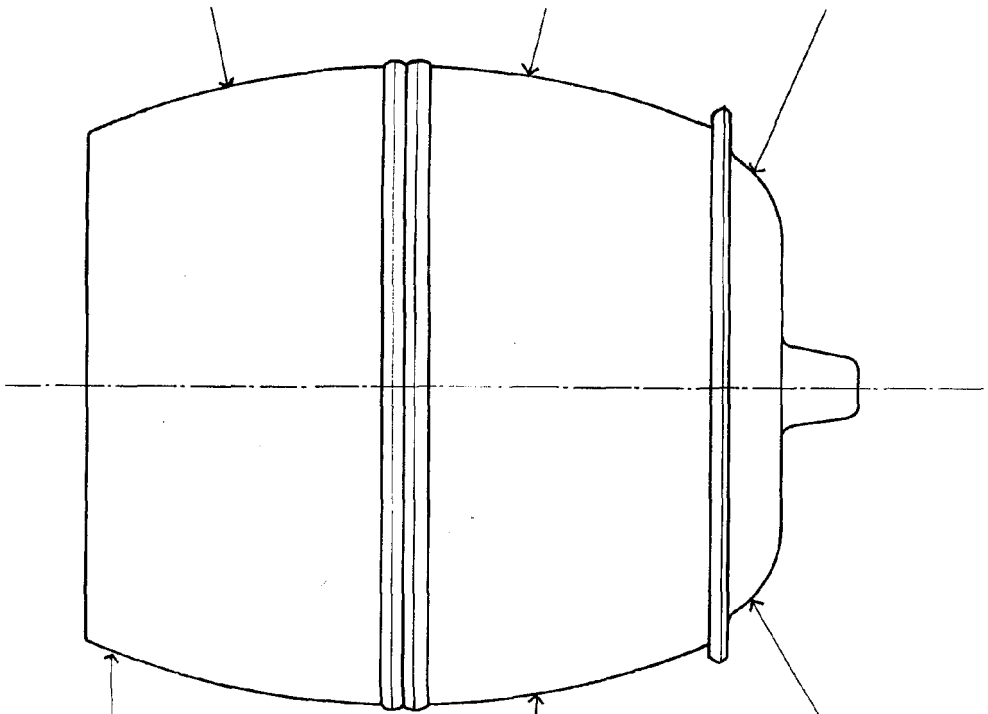

Fig. 2

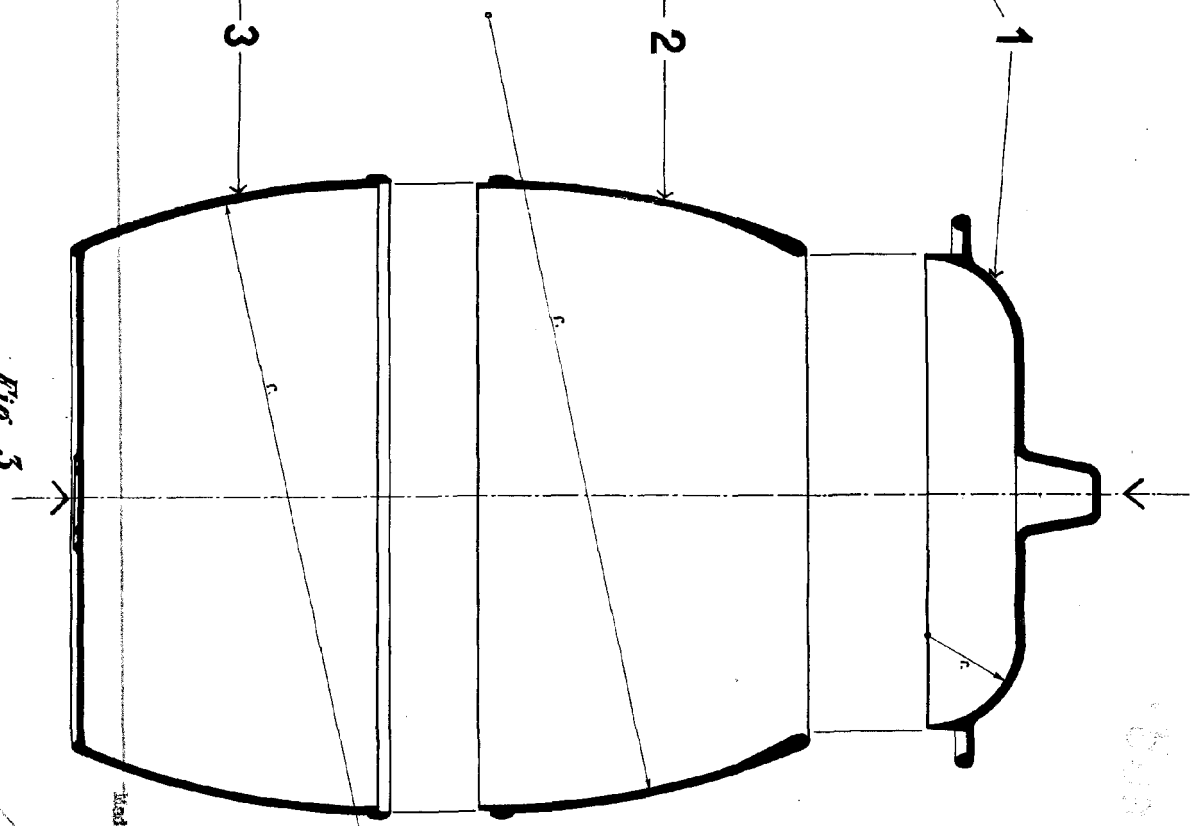

Fig. 3

Registered in U.S. Patent Office, 1935.

Handwritten signature or initials.