



• 505 19

MEMORIA DESCRIPTIVA

del MODELO DE UTILIDAD, por 20 años, solicitada a favor de MARISTANY FABRIL TEXTIL, S. A., Sociedad constituida de acuerdo con las Leyes Españolas, residente en Barcelona, Paseo Nacional numero 4, por "UNA CARTUCHERA MILITAR PERFECCIONADA".

5 El presente Modelo de Utilidad hace referencia a una canana o cartuchera de estructura especial perfeccionada en el sentido de la eliminación de todo peso inútil y excesivo, por ser destinada a secciones del Ejército caracterizadas por las operaciones de tipo excepcional que - les son encomendadas.

10 Las mejoras de ligereza y poco peso radican en la calidad textil de la cinta o tejido con que está elaborada eliminando el cuero anterior y en la combinación o coexistencia de cinturón y cartuchera en un solo conjunto.

Este se halla resuelto por su distribución en tres piezas, de las que los dos extremos son las cartucheras y la central el cinturón, capacitado para extenderse o



adaptarse a las distintas medidas de los usuarios, fijándose por sus mismos medios y quedando la función de la hebilla en las cartucheras, relegada unicamente al cierre.

A título de ejemplo de un caso de realización de la misma, se representa el Modelo en los gráficos del plano que se adjunta.

En la figura 1, se dibuja la cartuchera por su cara exterior y en la figura 2, aparece vista por el reverso.

Siguiendo los diseños vemos que la cartuchera consta de dos partes -1- y -2- unidas por el cinturón -3- fijado a las mismas por medio de dos hebillas -4- que permiten variar la longitud de la zona intermedia del cinturón.

Para relacionar y aparejar el cinturón con las cartucheras existen en el reverso de éstas unos pasadores -5- elaborados con cinta del mismo tejido, cosidos espaciamamente, por cualquiera de los cuales puede pasarse, según la longitud, el fragmento sobrante del cinturón, del modo que aparece indicado en la parte derecha de la figura 2, quedando el abrochado anterior a cargo de la hebilla de cierre -6-.

Las cartucheras constan de tres departamentos independientes entre sí -7- de forma de cartera ensanchable por el pliegue de fuelle que presenta su pared. Están dotadas de una altura mayor que la de la cartuchera y superior a las usuales, con miras a poder alojar proyectiles trazadores que son de longitud mayor que la normal.

Su tapadera -8- monta y cubre toda la boca de la misma pero para afianzar su contenido con mayor seguridad, va equipada con una segunda trabilla interior -9-, que -



45 presionando la guía del peine, se fija por un corchete de presión en la cara exterior del fuelle.

Cuenta esta cartuchera con un orificio con ojete -10 donde enlazar el garfio de una hombrera de seguridad , más los correspondientes ojetes del borde inferior des-
50 tinados a suspender de ellos los consiguientes elementos complementarios del equipo.

Excepto las partes metálicas que forman parte de la cartuchera todas sus demás partes estarán elaboradas - con tejido y materiales adecuados a su cometido, admitien-
55 do cuantas variantes de tipo resolutivo, dejen sin alteración su esencialidad.

----- N O T A -----

Se reivindica como objeto de este Modelo de Utilidad:-

1ª.-Una cartuchera militar perfeccionada, caracterizada - por su composición que integran dos fajas de cartucheras
60 en número de tres cada una, unidas entre sí por un cintu- rón de menor altura, elaborado en el mismo material, rea- lizando la unión de los tres elementos mediante un enca- ce graduable y extensible, existiendo en los extremos de las cartucheras, las dos mitades de la hebilla de cierre, nor-
65 mal en estos corrajes.

2ª.-Una cartuchera militar perfeccionada, según la reivin- dicación 1ª., que se caracteriza por repartir su capacidad entre ambas fajas en cantidades iguales, por medio de car-
70 teras de un solo espacio y altura prevista para las muni- ciones de mayor longitud conocidas, cubiertas por amplias tapaderas que cierran mediante corchetes, y dotadas inte- riormente de una trabilla de seguridad que presiona sobre



el peine y cierra por otra presilla más próxima al borde de la cartera.

75 3ª.- Una cartuchera militar perfeccionada, según las reivindicaciones anteriores, caracterizada porqué en la zona libre del cinturón de unión, situada entre las dos series de cartucheras, presenta un único orificio con ojete, para enganche de una hombrera o cualquier otro ti
80 rante relacionado con el resto del equipo.

4ª.- Una cartuchera militar perfeccionada.

Consta la presente memoria descriptiva de cuatro hojas-
83 foliadas escritas por una sola cara.

Barcelona, 8 de Octubre de 1.955.

P. A.

M. LLORT
P.P.

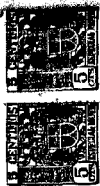

505 19

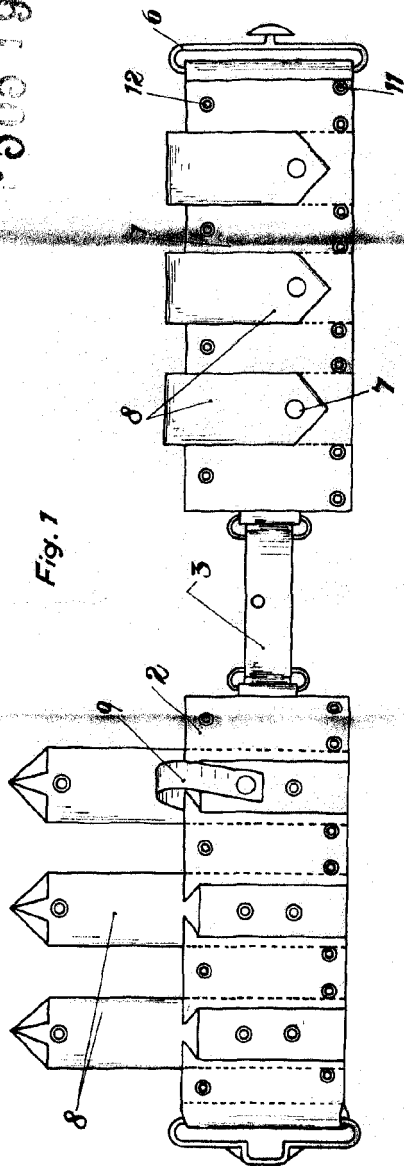

Fig. 1

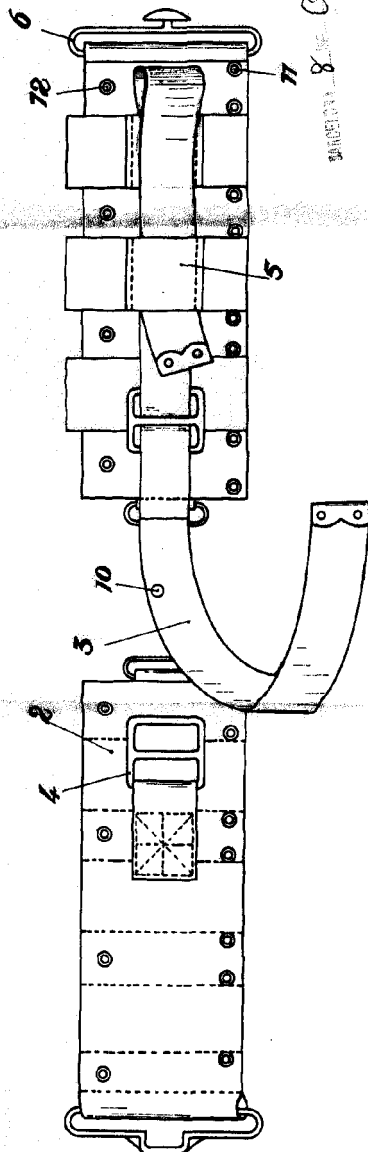

Fig. 2

8 October 55

H. Kanner