

50508

50508

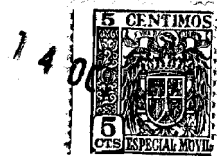

M O D E L O

d e

U T I L I D A D

A favor de don Luis María Insa, de nacionalidad español,
residente en Alicante, calle de Elda número 34.

p o r

"REVOLVER DE JUGUETE PERFECCIONADO"

I n v e n t o r : El propio solicitante.

MEMORIA DESCRIPTIVA
=====

5 El Modelo de Utilidad que por la solicitud a que esta Memoria corresponde se trata de reivindicar, constituye una novedad en el campo de la juguetería, y específicamente entre las falsas armas de disparo, por lo que se hace acreedor a la protección y explotación exclusiva que conceden los correspondientes preceptos del vigente Estatuto de la Propiedad Industrial de 26 de Julio de 1929, texto refundido, publicado el 30 de Abril de 1930.

10 Consiste en un revolver de juguete, todo de accionamiento automático y con las características aparentes de uno auténtico, si bien el que se reivindica carece de cañón y por tanto de salida de proyectiles, así como de cámara para el alojamiento de estos.

15 Según puede verse en el dibujo que acompaña a la presente Memoria y la descripción que sigue, el mecanismo de disparo produce diversos movimientos que simultáneamente accionan el falso tambor de proyectiles y el rollo de fulminantes que previamente se ha alojado en la cavidad correspondiente.

20 Así, dentro de su estructura corriente, tenemos como mecanismo especial el que se expresa: El gatillo (1), al realizar por la presión del dedo un movimiento de retroceso, hace girar el cuerpo de que se compone alrededor del eje (2), empujando la leva (3), solidaria del cuerpo del gatillo, con su extremidad (4) el fulminante que arrollado
25 al eje (5) sale por entre la gafa (6) y la extremidad (4) en pequeñas porciones iguales según es el movimiento de elevación de la leva (3).

El cuerpo del gatillo está dotado en su extremidad -

3-50508



30 posterior (7), de una curva excéntrica adecuada para provo-
car un movimiento de giro de la palanca que constituye el
35 percutor (8), alrededor del eje (9), en el que se encaja -
con un agujero corrido, que permite a dicho percutor (8) -
efectuar su golpe sobre el fulminante en el extremo supe-
rior de la guía (6), al resbalar sobre la excéntrica (10)
solidaria del percutor.

40 Con el gatillo (1), forma cuerpo la leva (11), la -
cual, al girar simultáneamente con aquel alrededor del eje
(2), aloja su extremidad (12) entre las aletas interiores
de que está provisto el tambor, en número igual al de apa-
rentes cápsulas, provocando un movimiento de rotación y de
aparencial cambio de cápsula a cada movimiento del gatillo.

45 El avance del gatillo (1) después de cada disparo y -
la fuerza del golpe del percutor sobre el fulminante, se -
logran mediante la disposición de los muelles (13) y (14),
respectivamente, que van sujetos cada uno de ellos en la -
forma que puede verse en el dibujo.

N O T A

50 El Modelo de Utilidad objeto de la presente Memoria,
recaerá sobre las siguientes

REIVINDICACIONES

55 1ª. Revolver de juguete perfeccionado, caracterizado
porque una leva que forma cuerpo con el gatillo, impulsa
el fulminante al salir de la cámara donde este se aloja,
por porciones iguales, y según es el movimiento de eleva-
ción de la leva.

60 2ª. Revolver de juguete perfeccionado, según la rei-
vindicación anterior, caracterizado porque una leva que -
forma cuerpo con el gatillo, y a cada movimiento de éste,
impulsa una de las aletas interiores del tambor, dando a
este un movimiento de rotación discontinuo.

4 • 505 08



3ª. REVOLVER DE JUGUETE PERFECCIONADO.

Tal como queda descrito, representado y reivindicado en la presente Memoria que consta de cuatro hojas mecanografiadas por una sola cara, y un dibujo.

65

Madrid, a catorce de Octubre de mil novecientos cincuenta y cinco.

Cidraud Juncos

LUIS MARÍA INSA

MODELO DE UTILIDAD

Hoja única

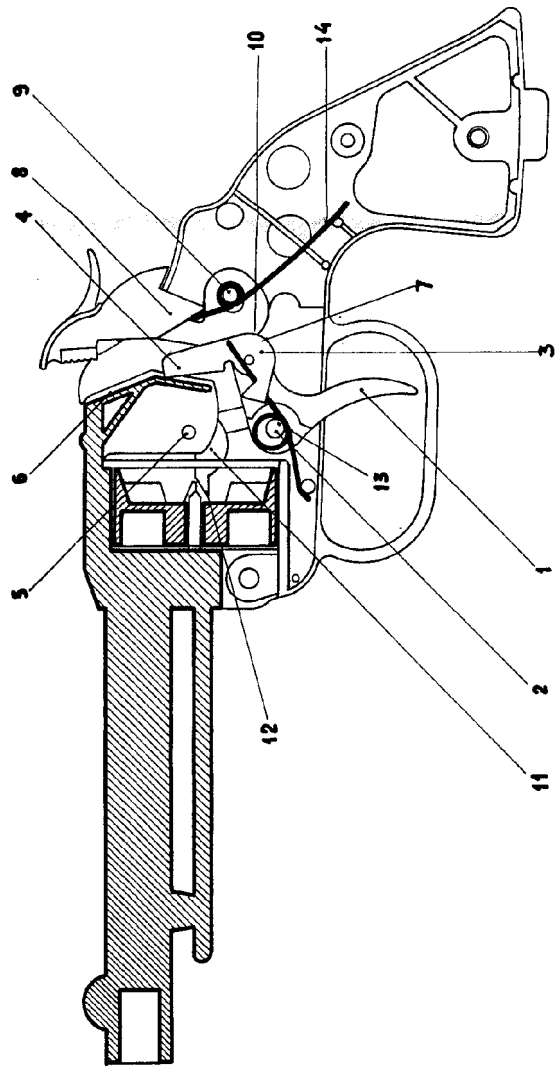

50508

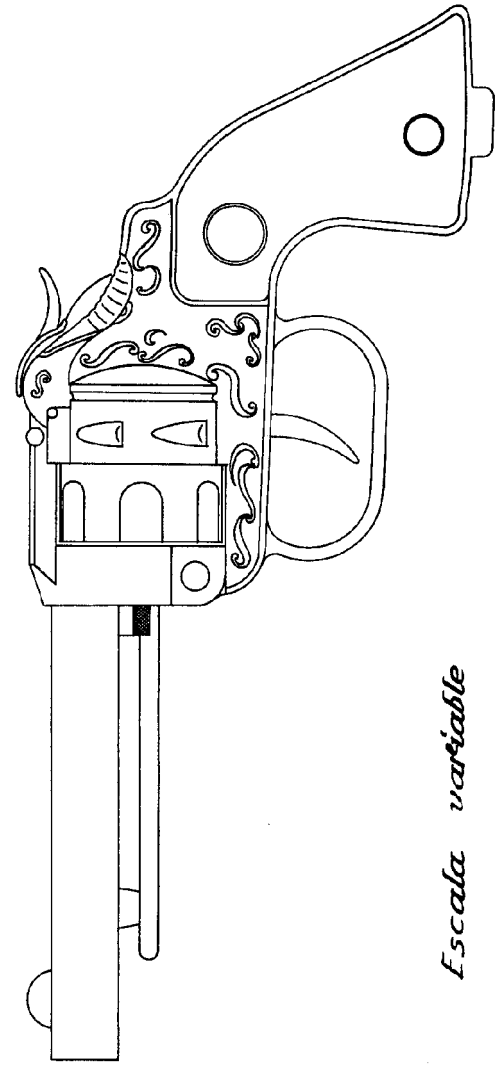

Escala variable

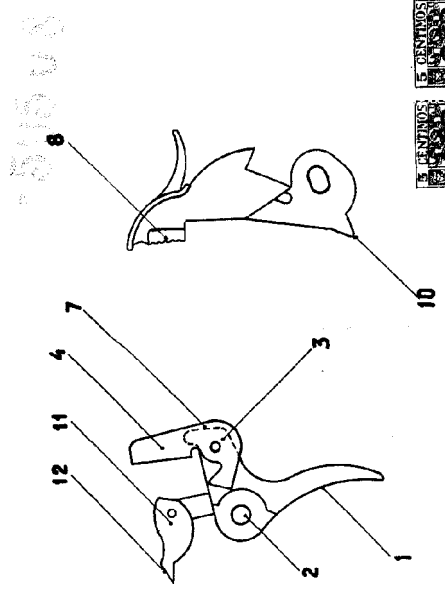

Madrid a 14 de Octubre de 1955

Luís María Insa