

503.



50396

50396.

MODELO DE UTILIDAD

por veinte años, a favor de D. Enrique ROCA ORSOLICH, de nacionalidad y residencia españolas, domiciliado en Barcelona, Avenida del Generalísimo Franco número 388, para FALLEBA PERFECCIONADA PARA CAMIONETAS Y VEHÍCULOS SIMILARES. -----

MEMORIA DESCRIPTIVA

La presente Patente de Modelo de Utilidad se refiere a = una falleba perfeccionada aplicable a las cajas de las camionetas y vehículos similares, para el cierre de las mismas. --

10 Esta falleba es del tipo de palanca que actúa mediante = una anilla alargada que se introduce en un gatillo fijado en el plafón articulado de la caja del vehículo, cuya palanca al vencer el punto de resistencia de la misma mantiene tirante = la anilla de cierre. -----

15 Este tipo de falleba tiene el inconveniente de que con = el traquetec del vehículo se desprende fácilmente la anilla = del gatillo, debido a la rigidez del mecanismo de palanca de las mismas, abriéndose, debido a ello, la puerta o plafón de la caja de la camioneta, con el peligro de que pueda caer par



20 te de las mercancías que transporta. -----

Dicho inconveniente queda eliminado con la falleba objeto de la Patente de Modelo de Utilidad que nos ocupa, debido al hecho de estar provista de un muelle que con su elasticidad permite que la anilla montada sobre uno de sus extremos =  
 25 obtenga esta cualidad, gracias a lo cual los cambios bruscos debido al traqueteo son seguidos automáticamente por dicho elemento, evitando que se desprenda del gatillo de retención.

Seguidamente se describe con todo detalle la falleba de que estamos tratando, adjuntándose, para su mejor comprensión,  
 30 una hoja de dibujos, en los que se representa a título de ejemplo no limitativo; en la figura 1, una falleba del indicado tipo, en posición cerrada; y en la figura 2, la propia falleba en posición abierta, vista en planta. -----

Está compuesta la falleba para camionetas y vehículos similares, objeto de esta Patente de Modelo de Utilidad, por un  
 35 soporte -1- que se fija mediante tornillos a la caja de la camioneta o vehículo similar -2-, cuyo soporte presenta dos crejas -3-4- en las que va montada la palanca de cierre que está constituida por una sección tubular -5- que lleva practicada =  
 40 una doble escotadura longitudinal -6-, terminando la palanca = en una varilla curvada hacia afuera -7-, para su manipulación.

Dicha palanca va montada al soporte fijo -1- mediante un pasador -8- o elemento similar, constituyendo al propio tiempo el tope de un muelle helicoidal -9- el cual presiona a una anilla alargada -10- que pasa a través de la doble escotadura -6-,  
 45 siendo dicha anilla el elemento que engancha para el cierre con el gatillo -11- que va fijado en el plafón móvil -12- de la caja del vehículo. -----

Como es lógico, la falleba puede ir, asimismo, montada al  
 50 revés de lo indicado, o sea, el soporte -1- fijado al plafón =



móvil, y el gatillo -11- a la parte fija de la caja del vehículo, según se considere más conveniente. -----

55 En la Patente de Modelo de Utilidad descrita, serán variables: la forma que adopte la varilla terminal de la palanca de accionamiento de la falleba objeto de la misma, el material o materiales empleados en su fabricación, y, en general, todos cuantos detalles no afecten, alteren, cambien o modifiquen su propia esencialidad. -----

N O T A

60 R E I V I N D I C A C I O N E S

Se reivindica como objeto de la presente Patente de Modelo de Utilidad: -----

65 1ª.- Falleba perfeccionada para camionetas y vehículos similares, del tipo de palanca y que actúa mediante una anilla alargada que se introduce en un gatillo fijado en el plafón articulado de la caja del vehículo, caracterizada por el hecho de que la palanca de accionamiento de la falleba presenta una sección tubular en el interior de la cual va dispuesto un muelle helicoidal que presiona a la anilla alargada de cierre que atraviesa dicha sección tubular por una doble escotadura practicada en la misma, consiguiéndose con esta especial constitución eliminar la rigidez del mecanismo de cierre, dándole por el contrario una especie de elasticidad. -----

70 2ª.- Falleba perfeccionada para camionetas y vehículos similares. -----

75 Todo tal y conforme con la presente memoria descriptiva, =  
reivindicaciones y plano que la acompaña, que consta en total de

50396



cinco hojas, cuatro de ellas foliadas y escritas a máquina  
por una cara, y la otra con dibujos explicativos. -----

80

Madrid, a 7 de Octubre de 1955

Enrique ROCA ORSOLICH  
P.a.

CIRILO DIEZ GONZALEZ  
P.P.



503 96

Fig. 1

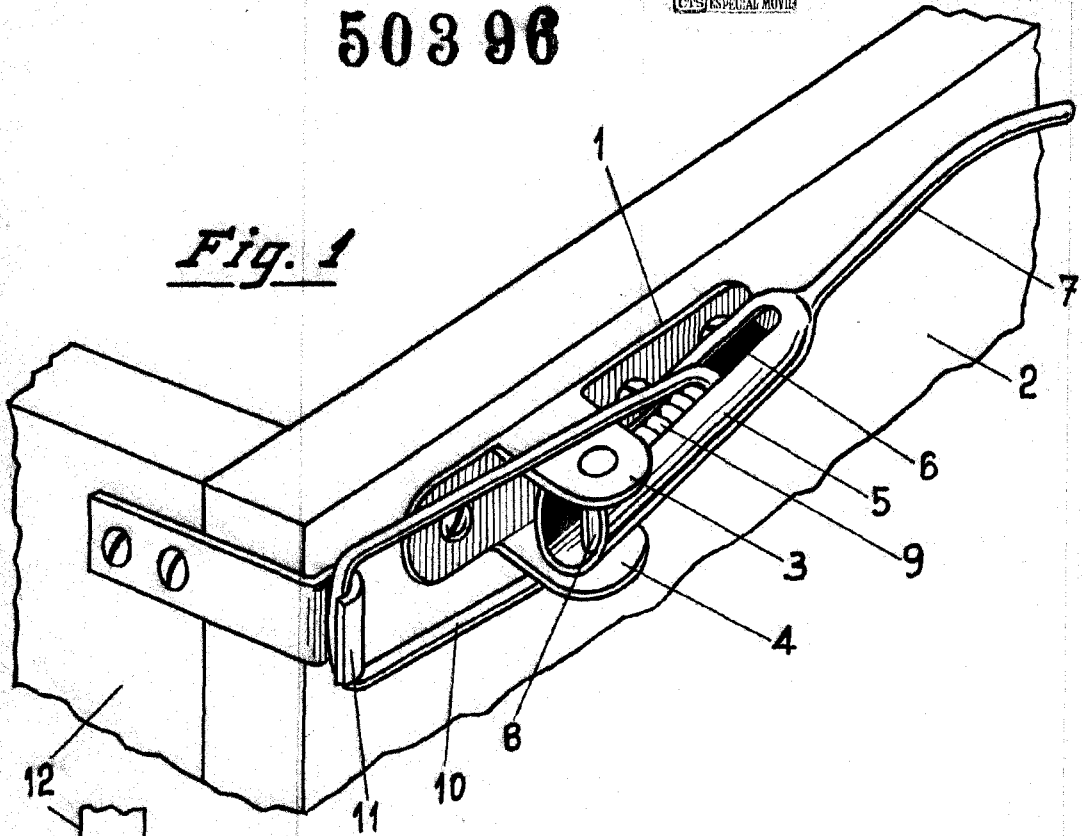
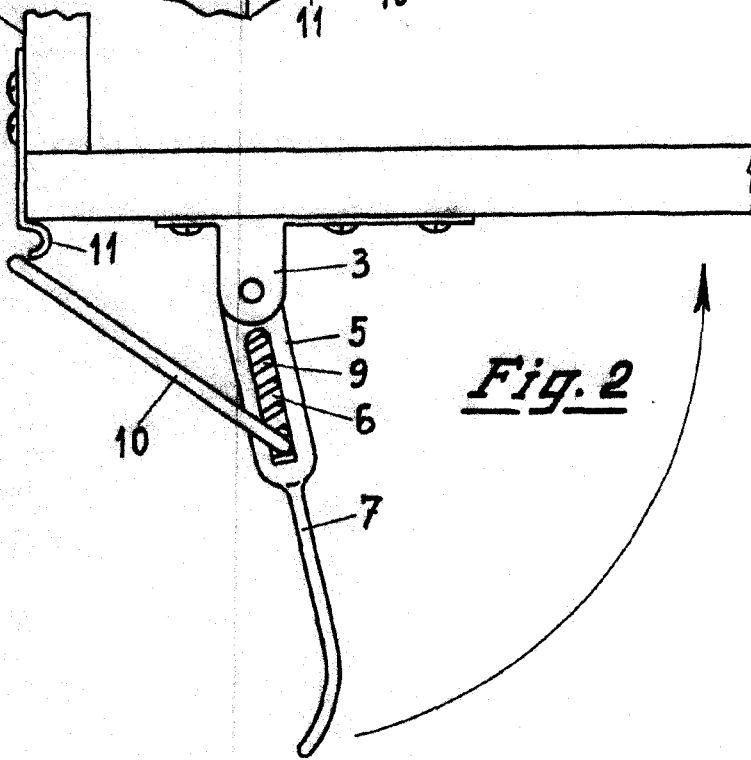

Fig. 2



*Escala variable*