

50858

- 5 OCT

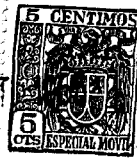

MEMORIA DESCRIPTIVA.

MODELO DE UTILIDAD.

PAIS : ESPAÑA.
DURACION : 20 AÑOS.
OBJETO : "UN JUEGO DE ESCRITORIO"

=====

A nombre de : DON ALFONSO SAPIENA HARO, y
DON ELOY BARCELO SOBRECASES.
Residentes en : VALENCIA, Azcárraga núm. 4.
Nacionalidad : ESPAÑOLA.

- 5 00



• 503 58

La presente memoria se refiere a un juego de escritorio.

Un objeto del mismo se refiere a permitir que el usuario pueda ooger el manguillero con el máximo de facilidades, ya que es sabido lo molesto que resulta hacerlo del lugar donde

5.- se deposita corrientemente. Por otra parte, la novedad de que el manguillero permanezca en el aire, tiene como consecuencia -aparte de su originalidad- el hecho de que el plumín siempre esté oreado evitando la adherencia de polvo, etc.

10.- El invento se refiere a un cuerpo base que, en su parte delantera tiene un resalte o saliente, dentro del cual van colocados tres imanes; adosado a dicho saliente, por su parte interna, va dispuesto un tintero. En el extremo contrario de la base, en su superficie, tiene practicada una depresión cóncava en la que se encaja la parte fina del manguillero con

15.- el fin de resistir la presión de los imanes sin que salte el manguillero. Dicho manguillero va fraccionado por la parte donde se sujeta por el usuario al escribir, quedando en la parte que constituye el manguillero en sí colocado el imán, dejando un borde en su orificio en el que el trozo que tiene
20.- el plumín penetra y queda adherido, bien por presión o rosca.

Para mejor comprensión del registro que se solicita, se acompaña una lámina de dibujo en la que, a título ilustrativo la figura 1 muestra el conjunto en sección, siendo a) la base, b) el soporte de los imanes, c) el tintero, d) el hueco donde se deposita el extremo del manguillero e) que va partido por f),

25.-



llevando el imán en g), siendo h) la otra parte que se acompaña.

La figura 2 representa en planta la pluma cooperando con los imanes.

30.- La figura 3 muestra el juego de escritorio en una realización.

Como puede comprenderse, con los cuatro imanes se forma un campo magnético negativo, al estar dispuestos en la misma dirección actúan repeliéndose.

35.- Lo descrito será susceptible de modificación en todo aquello que no altere la esencialidad de lo que se protege en la siguiente.

REIVINDICACIONES.

1ª.- Un juego de escritorio que se caracteriza por estar constituido de un cuerpo base que, en su extremo, lleva un soporte dentro del cual van dispuestos varios imanes en la misma dirección; adosado a dicho soporte, por su parte interna, lleva un tintero y en el extremo opuesto de la base existe una perforación o pequeña cavidad en la cual se coloca el extremo fino del manguillero para que a la presión de los imanes no salte éste.

2ª.- Un juego de escritorio según reivindicación anterior, caracterizado porque el manguillero está formado por dos partes, una en la que va colocado el plumín y que va adosada a la parte larga del manguillero por cualquier medio, teniendo en el sitio donde va colocado el imán dispuesto este en el mismo sentido o dirección que los del soporte de la base

- 5 OCT.



• 503 58

para que se repelan.

3ª.- "UN JUEGO DE ESCRITORIO".

Madrid, 5 de Octubre de 1.955.

ALFONSO SARENA HARO y
ELOY BARCELO SOBRECASES,

P.
[Handwritten signature]

50358

5 OCT

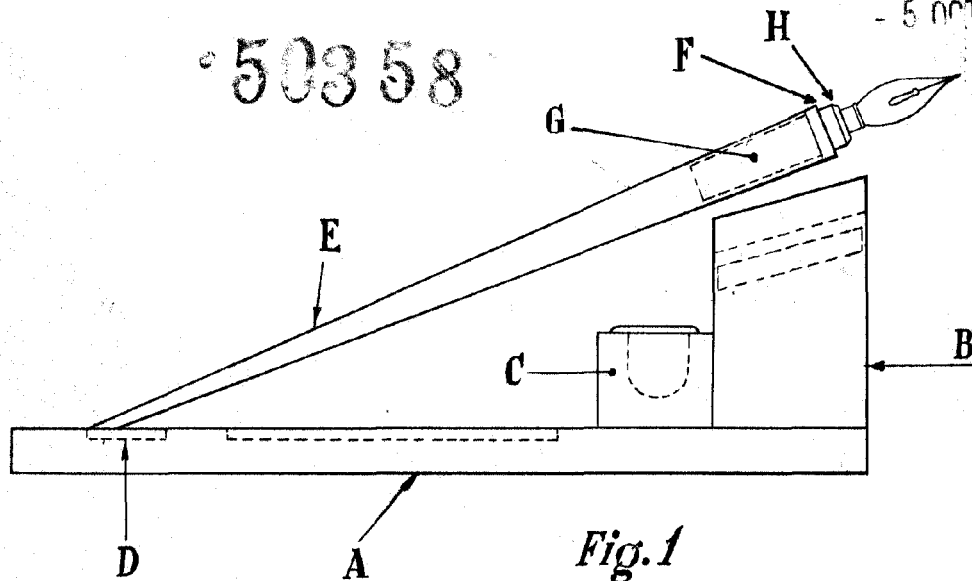

Fig. 1

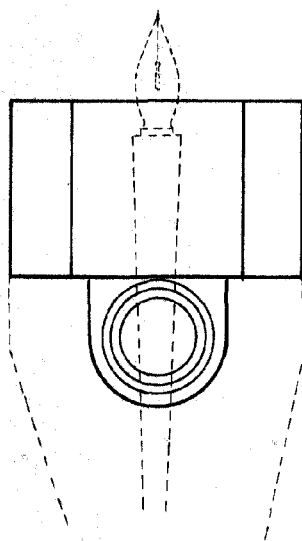

Fig. 2

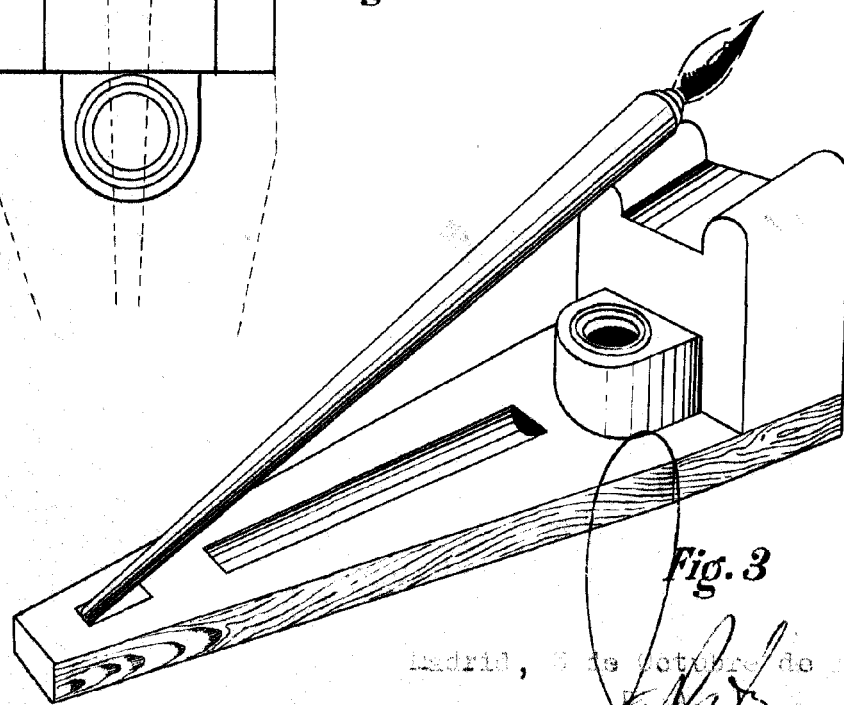

Fig. 3

Madrid, 9 de Octubre de 1955.

[Handwritten signature]

Escala variable