

50353

50353

50353



MEMORIA DESCRIPTIVA  
DE UNA PATENTE DE MODELO DE UTILIDAD POR VEINTE AÑOS EN ES-  
PAÑA A FAVOR DE DON JORGE RIERA BARO, DE NACIONALIDAD ESPA-  
ÑOLA, RESIDENTE EN FIGUERAS (GERONA) BORRASSA 41

sobre:

"NUEVO CABALLETE APLICABLE A MOTOCICLETAS".



Con la presente solicitud se trata de proteger un nuevo caballete o descanso, aplicable a motocicletas el cual se dispone en el extremo de una de las estribas, cuyo caballete no se conoce en la actualidad.

5.-

El que constituye el objeto de la presente invención, presenta grandes ventajas sobre los que actualmente se conocen puesto que significan un esfuerzo físico, proporcional al peso de la máquina y el cual consiste en levantarlo hasta llegar a su posición de descanso ocurriendo lo mismo al querer colocar el vehículo en posición de marcha.

10.-

Con el que se trata de patentar bastará con desplegar el caballete para que el vehículo se sostenga por el apoyo que el pié de descanso le proporciona, y para colocar el vehículo en posición de marcha bastará con colocar verticalmente el mismo o disminuir su ángulo de inclinación, para que automáticamente y por un sistema de muelle, el pié de descanso vuelva a su posición normal plegándose por debajo de la estribera.

15.-

20.-

Como muy bien hemos dicho anteriormente este caballete es de fácil manejo y fácil acoplamiento en las estribas o reposapiés, permitiendo al usuario ahorrarse el repetido esfuerzo de levantar y bajar el vehículo para mantenerlo en equilibrio.

25.-

Para mejor comprensión de la descripción que sigue, se adjuntan dibujos a los cuales se hace constante referencia a lo largo de la misma, y en los cuales

La Fig. 1ª., es una vista de frente.

La Fig. 2ª., es una vista lateral.

30.-

Consiste la presente invención en un caballete (2) el cual se dispone en la estribera de las má-



quina (1) disponiéndose igualmente un tornillo pasante (3) donde se colocará un muelle para plegarse debajo de la estribera el caballete y evitar que pueda caer y entorpecer la marcha del vehículo.

5.- Las ventajas de la presente invención se deducen de lo anteriormente expuesto.

Si bien la forma de ejecución aquí descrita constituye aplicación preferente de la presente invención, podrán introducirse modificaciones de forma y de detalle sin que por ello se altere su esencialidad que se reivindica en la siguiente

N O T A

En resumen, la presente solicitud de Modelo de Utilidad recaerá sobre las siguientes reivindicaciones:

15.- 1ª.- Nuevo caballete aplicable a motocicletas, caracterizado porque consiste en un caballete propiamente dicho, cuya parte inferior o base presenta dos patitas, llevando en la superior un orificio para acondicionamiento en la estribera, así como un tornillo pasante o eje para ser plegado, donde se aloja un muelle para abatirse fuertemente y ejercer presión sobre la parte inferior de la estribera y evitar el que se caiga hacia el suelo para entorpecer la marcha del vehículo.

20.- 2ª.- NUEVO CABALLETE APLICABLE A MOTOCICLETAS.

Según se describe en la presente memoria que consta de tres hojas escritas a máquina por una sola cara y dibujos.

Madrid a 4 de octubre de 1955.

30353



FIG. 1

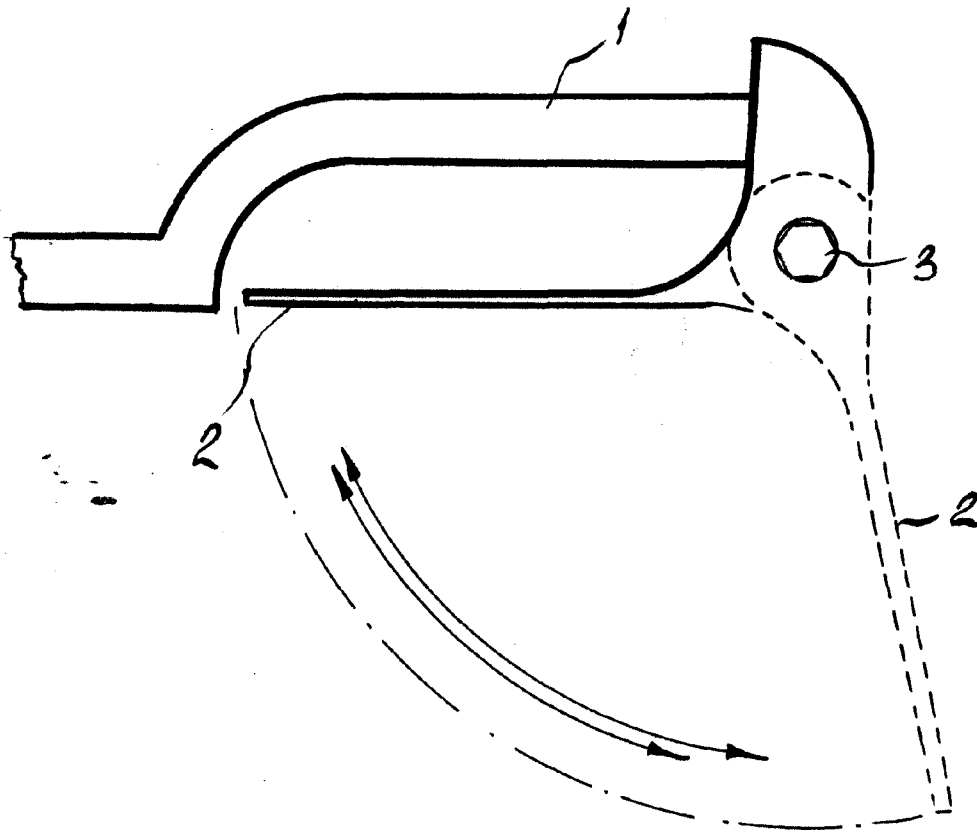

LA VARIABLE  
Madrid, a los 4 OCT. 1955 de 1955

*[Handwritten signature]*

• 503 53



53

FIG. 2

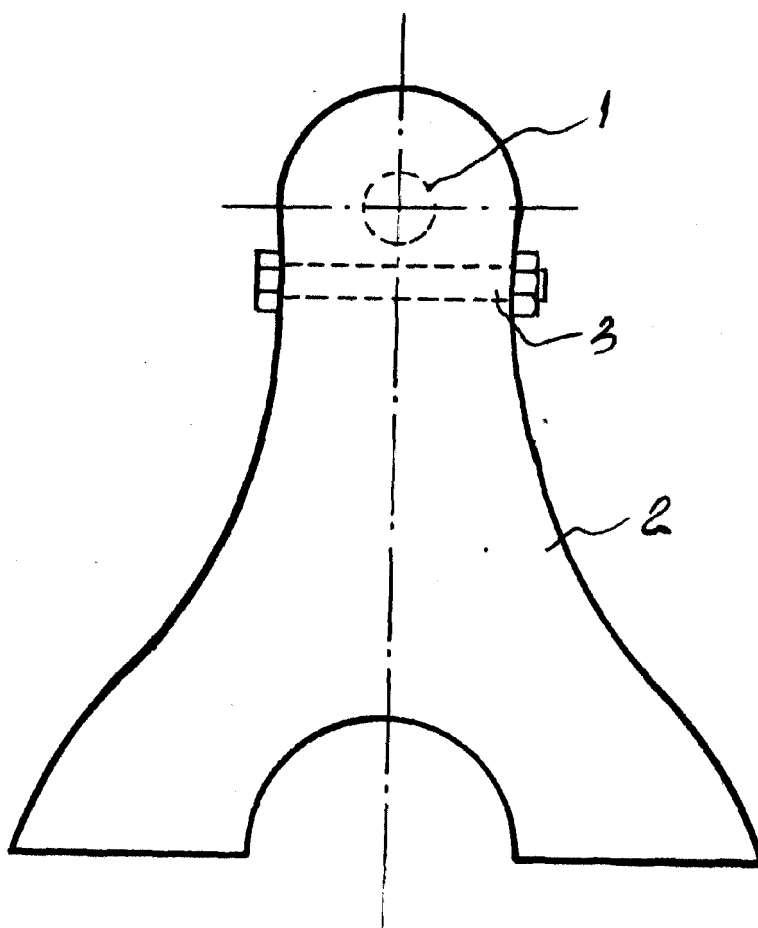

ESCALA VARIABLE  
Madrid... de 4 OCT. 1955 de 19

*[Handwritten signature]*