

• 50325

MODELO DE UTILIDAD

=====

MEMORIA DESCRIPTIVA

sobre:

" UTIL DE COCINA DE USO MULTIPLE "

----

Solicitante: DON DUILIO MION DE MARCO: domiciliado en Madrid, Fernanflor, 8.

-----

• 50325

- 3 OCT 18



MODELO DE UTILIDAD  
=====

MEMORIA DESCRIPTIVA

sobre:

"UTIL DE COCINA DE USO MULTIPLE"

-----  
Solicitante: DON DUILIO MION DE MARCO: domiciliado en Madrid, Fernanflor, 8.  
-----

5 Es una tendencia cada vez mayor en el orden industrial proyectado tambien a otras actividades humanas la de simplificar las herramientas y utiles en general. Es costumbre muy extendida de fabricar herramientas intercambiables y que utilizan un solo mango, siempre y cuando las diferentes herramientas no se han de emplear precisamente a la vez y simultaneamente, cuyo caso se presenta como una gran excepcion.

10 En tiempos no muy remotos para un cuchillo grande, otro pequeño, un sacacorchos, un abrelatas, etc. existian utiles separados, cada uno con su mango y ocupaban un gran espacio y costaban mucho dinero. Hoy en dia es desde luego



15

costumbre reunir todo ello en una sola herramienta plegable que ocupa poco sitio, puede llevarse en el bolsillo y es insustituible para el hombre que se lleva su comida al lugar del trabajo en latas de conservas y botellas.

20

Todas las herramientas por si solas son conocidas desde tiempos y solo las combinaciones de determinadas herramientas pueden tener una determinada novedad y utilidad, tal como sucede con el util de cocina de uso múltiple que es objeto del presente modelo de utilidad.

25

Se trata de un instrumento para pelar frutas y patatas en combinación con un dispositivo para abrir botellas de tapón del tipo llamado corona. Tiene el instrumento para pelar además ciertas características que lo distinguen de otros que ya son conocidos.

30

El dibujo adjunto ilustra el modelo de utilidad nuevo. 1 es un cuchillo en punta, 2 es el filo, 3 es un alambre distanciador, 4 representa el espacio entre el filo del cuchillo y el alambre distanciador que es el grueso máximo que puede tener la piel cortada, 5 representa un entrante que tiene el cuchillo a lo largo del filo y que facilita en combinación con el distanciador su situación correcta para el corte. 6 es el dispositivo de abrir tapones corona y 7 es el mango. El conjunto es rígido y no plegable, con el fin de que se pueda hacer palanca apoyando el lomo bastante ancho del cuchillo sobre el tapón, que puede ser de grandes dimensiones tal como se utiliza para botes de leche condensada de vidrio con tapones corona grandes.

35

40

Con fines de higiene y mayor resistencia este nuevo util de cocina se construirá con preferencia de acero inoxidable.

Su tamaño puede variar dentro de estrechos límites im-



puestos por le hecho de tener que manejarse a mano.

N O T A

45

El Modelo de Utilidad que se solicita por 20 años en España sus Colonias y Protectorado deberá recaer sobre: "UTIL DE COCINA DE USO MULTIPLE" de acuerdo con las siguientes

R E I V I N D I C A C I O N E S

50

1ª.- Util de cocina de uso múltiple, caracterizado por combinar con un solo mango un dispositivo de pelar frutas y patatas con otro dispositivo para abrir botellas con tapon corona.

55

2ª.- Util de cocina de uso múltiple, según la anterior reivindicación, caracterizado porque el util consta de un mango y un cuchillo de una sola pieza rígida, teniendo la hoja del cuchillo una punta pronunciada, un lomo recto y ancho y en la unión del lomo al mango un entrante característico que sirve de abridor de tapones corona, existiendo en la parte opuesta al lomo un entrante longitudinal que constituye un estrechamiento de la lámina, formando esta parte el filo de un cuchillo y teniendo un alambre fijado longitudinalmente del lado del filo del cuchillo y a una distancia determinada que corresponde al grueso máximo de la piel que se pueda cortar con el cuchillo.

60

65

3ª.- "UTIL DE COCINA DE USO MULTIPLE".

Según queda substancialmente descrito en la presente memoria que consta de tres hojas escritas a máquina por una sola cara acompañada de una hoja de dibujos.

Madrid, 3 de octubre de 1955.

DUILIO MION DE MARCO,

P.P. FRANCISCO GARCIA CABRERIZO

P. P.

DUILIO MION

HOJA ÚNICA

• 50325



- 3 00

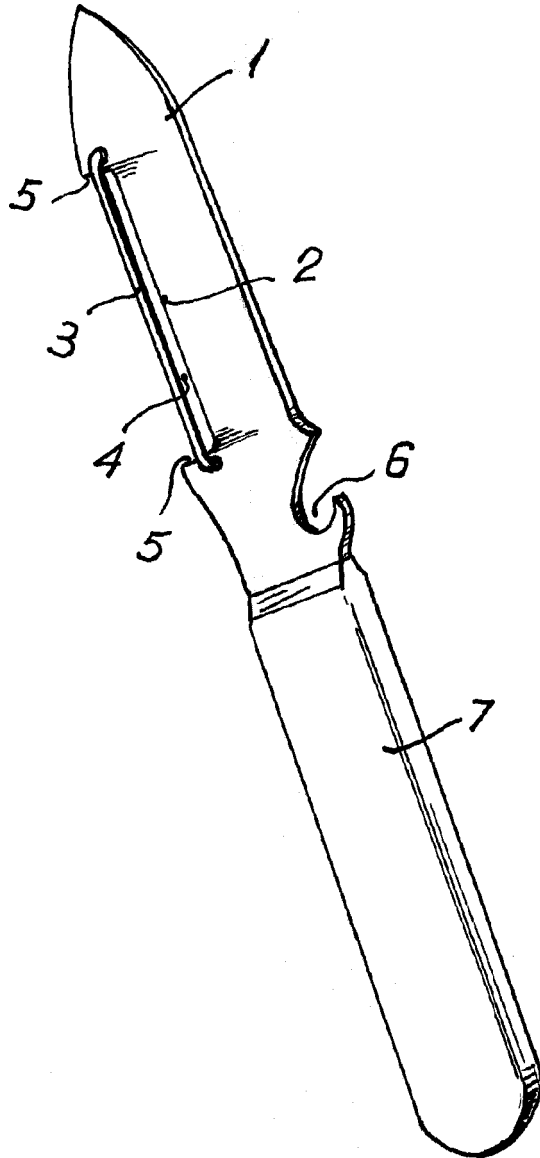

Madrid 3 Octubre de 1955

DUILIO MION DE MARCO,  
P.P.

FRANCISCO GARCIA CABRERIZO

P.P.

ESCALA VARIABLE