





50323

los alimentos depositados en un plato, por cuyo objeto se solicita el correspondiente privilegio de MODELO DE UTILIDAD, conforme y al amparo del vigente Estatuto sobre Propiedad Industrial, a fin de garantizar a favor de los recurrentes el derecho a la explotación exclusiva del mismo en toda España, Colonias y Protectorado.

A continuación se hará una descripción completa del aludido juguete, con referencia a los planos que se acompañan, en los cuales se representa, a simple título de ejemplo, no limitativo, una forma preferente de realización, susceptible de todas aquellas modificaciones de detalle que no alteren fundamentalmente sus características esenciales.

En dichos dibujos:

La fig. 1 ilustra el juguete en sección parcial que permite apreciar claramente el dispositivo accionador con sus diferentes piezas y elementos y su disposición combinada.

La fig..2 muestra aisladamente el dispositivo accionador mencionado.

La fig. 3 enseña en vista de planta el plato del que simula recoger los alimentos el referido animal.

Según el ejemplo de ejecución representado, el juguete preconizado consiste en una figura corpórea hueca con el aspecto de un animal doméstico (1) - que tiene la boca abierta y una pieza móvil simbolizando la lengua (2), montada sobre un eje solidario (3) cuyos extremos pivotean sobre el cuerpo (1). La parte interna de dicha pieza-lengua queda articulada por un centro (4) a una biela (5) que se une articu-



40 lada a su vez por el punto (6) a una palanca (7) montada sobre el mismo cuerpo soporte del sistema en un centro de giro (8) y cuya prolongación exterior constituye el rabo del animal.

45 Bajo la cabeza de la figura representada queda establecido un plato (10) unido al cuerpo principal mediante una bisagra (11).

50 Según la descripción que antecede, al accionarse el rabo con sucesivos movimientos de vaivén, se pone en movimiento el dispositivo con lo que la lengua del animal realiza también movimientos dentro del plato dando la sensación de que dicho animal está comiendo.

55 La forma, dimensiones y materiales podrán ser variables y en general cuanto sea accesorio y secundario, siempre que no altere, cambie o modifique la esencialidad del objeto que se describe.

Los términos en que queda redactada esta Memoria son ciertos y fiel reflejo del objeto descrito, debiéndose tomar con carácter amplio y nunca en forma limitativa.

N O T A

60 El MODELO DE UTILIDAD que se solicita recaerá sobre las particularidades características de las siguientes reivindicaciones:



65 1ª.- Animal de juguete simulando comer, caracterizado por comprender un cuerpo soporte hueco, de figura peculiar, en cuyo interior se aloja un dispositivo de palancas articuladas de las cuales asoman exteriormente unos terminales simbolizando respectivamente la lengua y el rabo del animal.

70 2ª.- Animal de juguete, según la reivindicación primera, caracterizado porque de la boca del mismo asoma la pieza-lengua, móvil, montada sobre un eje solidario cuyos extremos pivotean sobre el cuerpo soporte citado y cuya parte interna queda articulada a una biela y ésta a su vez a una palanca, montada sobre el mismo cuerpo soporte en un centro de giro, la cual se prolonga exteriormente representando el rabo.

80 3ª.- Animal de juguete, según las reivindicaciones anteriores, caracterizado por un plato emplazado bajo la cabeza y unido al referido cuerpo mediante una bisagra.

85 4ª.- Animal de juguete, conforme a las reivindicaciones que anteceden caracterizado por el hecho de que al accionarse la pieza-rabo en sucesivos movimientos de vaivén, las indicadas palancas transmiten dichos movimientos hasta la pieza-lengua que así se mueve dentro del plato.

5ª.- "ANIMAL DE JUGUETE SIMULANDO COMER".

-----  
Madrid, 3 de Octubre de 1955.  
TIRSO y GUSTAVO DELGADO RUBIO.  
P.A.

50328

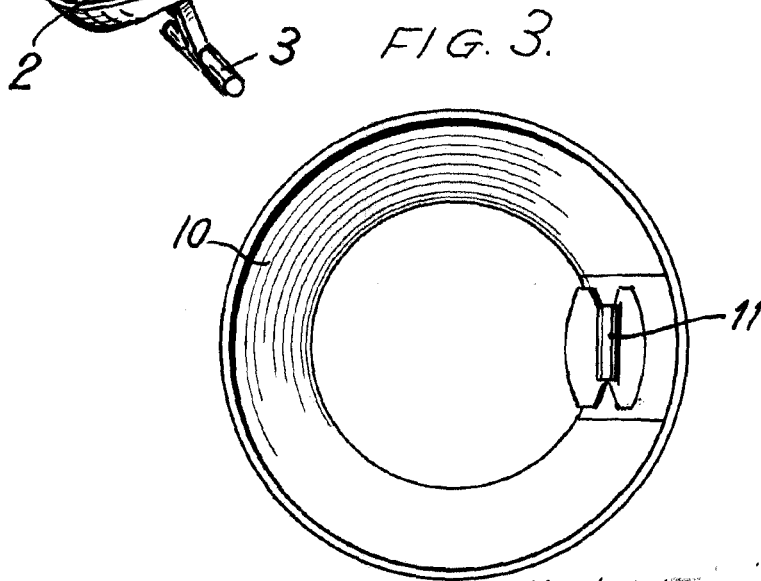
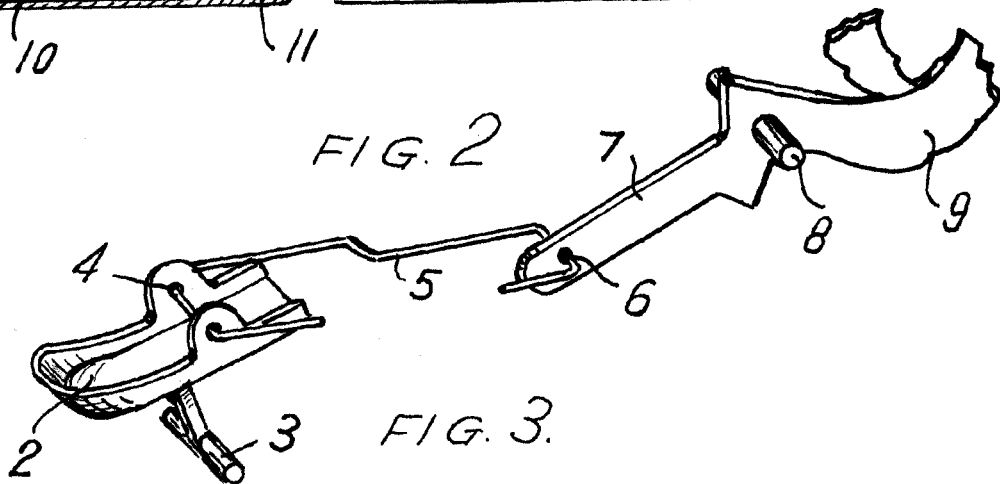
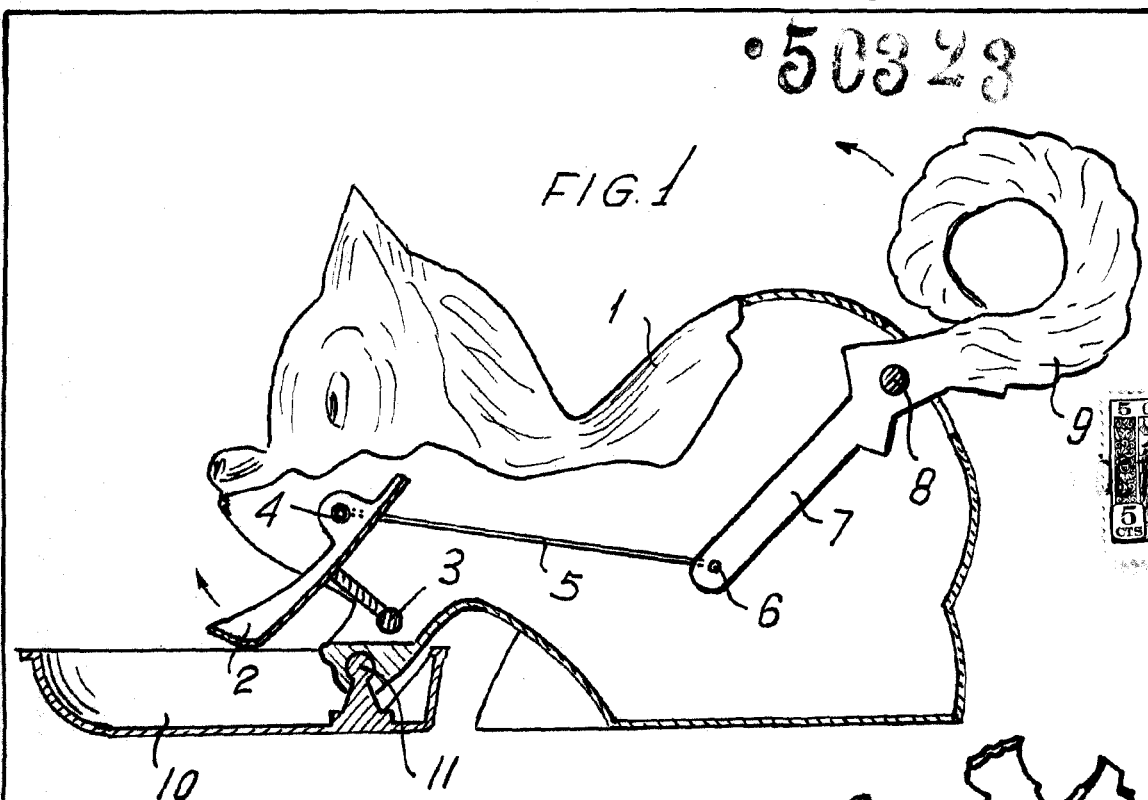

Madrid

*Zurita*

Escala variable