

50293



MODELO DE UTILIDAD

por veinte años

a favor de Don Pedro CASTELLON  
González, de nacionalidad española, residente  
en Barcelona, calle de Diputación, número 455, por:

"FUNDA PARA CABLES DE MANDO, PERFECCIONADA".

MEMORIA DESCRIPTIVA

1 Los tubos o fundas para cables de mando a distancia  
que deben trabajar a tracción y empuje, requieren especia-  
les características que aseguren la permanencia de su lon-  
gitud, ya que en otro caso se falsearían los desplazamien-  
5 tos relativos que debe experimentar el cable.

Su constitución ha de ser, por tanto, cuidadosamente  
estudiada, y así resulta singularmente práctica la que es  
objeto de esta patente de modelo de utilidad. De acuerdo  
con ella, la funda está compuesta de un elemento tubular  
10 interior formado con un fleje plano arrollado en hélice

• 50293



1955

de espiras contiguas, un arrollamiento de alambre en hélice de varios filetes y paso largo, superpuesto al tubo interior dicho, al modo como si sobre el mismo se hubiese arrollado un mazo de varios alambres contiguos, y un último alambre arrollado exteriormente, asimismo en hélice, de espiras separadas, que cruzan en ángulo agudo las de la capa anterior. Con ello se tiene que el tubo interior da resistencia para los esfuerzos que determinan compresión, la capa de alambre inmediata da resistencia para los esfuerzos que determinan tracción o alargamientos en curvatura y el alambre exterior religa el conjunto.

En el dibujo adjunto se ilustra un ejemplo de funda realizada del modo dicho, designándose por 1 la capa interior, de fleje plano, formando tubo, por 2 la capa de alambre, superpuesta a la dicha tubular y fuertemente comprimida contra ella, y por 3 el alambre exterior. En este ejemplo la capa de alambre es de catorce filetes, pero este número puede variar se, naturalmente.

La inalterabilidad práctica de la funda, cualesquiera que sean los esfuerzos a que ella misma y el cable que contenga estén sometidos, es, puede decirse, completa y, por tanto, cumple a la perfección con su cometido.

Por lo demás, en la realización práctica de este nuevo modelo de funda para cable de mando a tracción y empuje, podrá ser variable todo cuanto pueda considerarse accesorio o circunstancial relativamente a lo que constituye la esencialidad del mismo.

50293

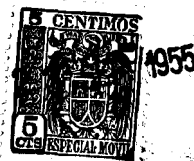

N O T A

SE REIVINDICA:

1 - Funda para cables de mando, permitiendo trabajar indistintamente a tracción y a empuje, constituida en su esencialidad por un elemento tubular interior formado con un fleje plano arrollado en hélice de espiras contiguas, una capa de alambres arrollados en hélice de varios filetes sobre el tubo interior dicho y un alambre exterior arrollado en hélice de espiras distanciadas que se cruzan en ángulo con las espiras de la capa de alambres antedicha.

2 - Funda para cables de mando, perfeccionada.

Consta la presente Memoria Descriptiva de tres hojas mecanografiadas, escritas por una sola cara, numeradas del 1 al 3 y con sus líneas numeradas, a su vez, de cinco en cinco, y de una hoja con dibujos, anexa.

Barcelona, 23 septiembre 1955.  
P.A.

• 50283

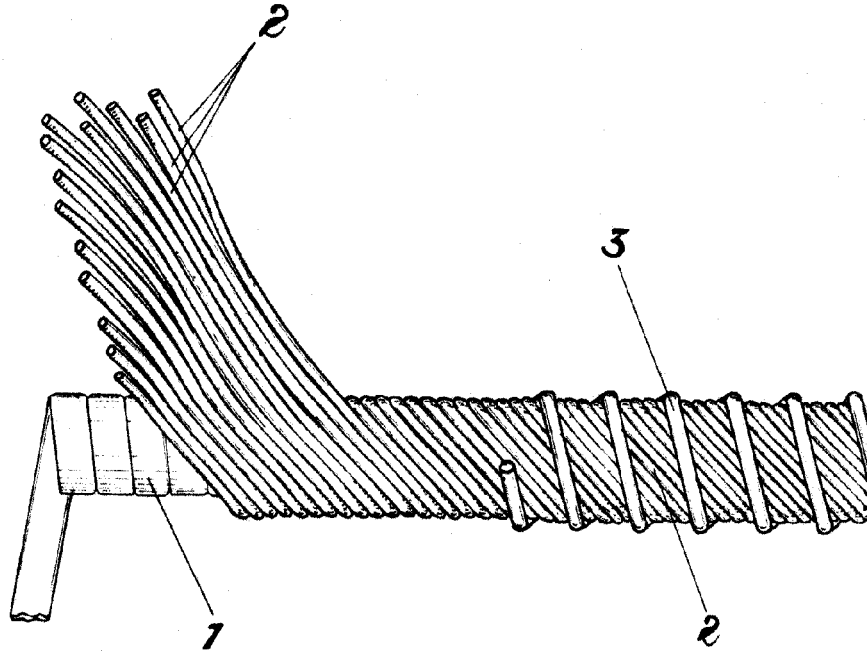
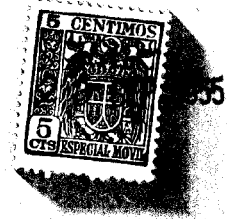

Barcelona, 23 septiembre 1955.  
P.A.

*Escala variable.*