

50288



MODELO DE UTILIDAD

por "Un soporte de colgaderos".

a favor de Don José ALVAREZ REMOLA, de nacionalidad española, domiciliado en Barcelona, calle de Casanova, nº 189.

5

MEMORIA DESCRIPTIVA

El soporte de colgaderos a que se refiere el presente modelo de utilidad, está particularmente constituido para ser adaptado de quita y pón, en el borde superior del cristal movable de las ventanas de los coches automóviles, proporcionando la ventaja de tener a disponibilidad inmediata prendas de vestir, sin que sufran arrugados, caídas ni otros desperfectos bien conocidos que derivan de su

10



abandono en los asientos o respaldos, estén o no plegadas.

En la hoja de dibujos anexa a la presente memoria, aparece representado a modo de ejemplo no limitativo en cuanto a su perfil y número, situación y clase de los colgaderos que contiene, el soporte que nos ocupa, mostrándole: 5 Fig. 1, de frente; Fig. 2, de lado en sección por AB de la figura anterior; y Fig. 3, en perspectiva estando en funciones.

De acuerdo con lo representado, constituye esencialmente el soporte de colgaderos de referencia, una placa 1 10 de perfil cualquiera, que siendo preferentemente algo abombada con convexidad en su cara externa, presenta su borde superior doblado formando doble escuadra 2 cuya amplitud es igual o algo mayor al grueso del vidrio o cristal 3 15 móvil que cierra la ventana del vehículo, prolongándose posteriormente la referida dobladura determinando una aleta 4 cuyo borde 5 es algo inclinado separándose de la placa 1 para facilitar la colocación del soporte a efectos de que quede sostenido por el borde superior 6 del citado cristal 3, 20 dándose además la circunstancia de existir fijados o acoplados de manera amovible a la referida placa 1, un número cualquiera de colgaderos o perchas 7 que pueden ser de cualquier clase y estar distribuidas de cualquier manera en la placa que los contiene.

25 El ligero abombamiento de la placa 1 en relación con la aleta 4, actúa de muelle evitando que el soporte se mueva al estar colocado, tal como muestran las Figs. 2 y 3.

En la ejecución práctica del modelo según queda descrito, podrán variar siendo cualesquiera apropiados, el 30 material constitutivo de sus diversas partes, los medios

50288 22 SE



utilizados para la fijación o acople de los colgaderos y la clase o tipo de éstos.

N O T A  
=====

5 Se reivindica como objeto del presente modelo de utilidad:

12.- Un soporte de colgaderas, que siendo adaptable de quita y pón en el borde superior del cristal movable de las ventanas de los coches automóviles, se caracteriza esencialmente por constituirle una placa (1) de perfil cualquiera que siendo preferentemente algo abombada con convexidad en su cara externa, presenta su borde superior (2) doblado en 180° bajo amplitud igual o algo mayor que el grueso del cristal (3) en que el soporte debe de adaptarse, prolongándose la referida dobladura determinando una aleta posterior (4), dándose la circunstancia de existir fijados o acoplados de manera amovible en la referida placa (1), un número cualquiera de colgaderos o perchas (7) que pueden ser de cualquier clase y estar distribuídos de cualquier manera en la placa que los sostiene.

22.- UN SOPORTE DE COLGADEROS.

20 Y todo cuanto afecte a la esencialidad de lo mostrado en los adjuntos dibujos y descrito en la presente memoria que consta de tres hojas foliadas y mecanografiadas por una ~~sole~~ cara.

Barcelona, 22 septiembre 1.955.

JOSE ALVAREZ REMOIA

P/a

50288



FIG. 1

FIG. 2

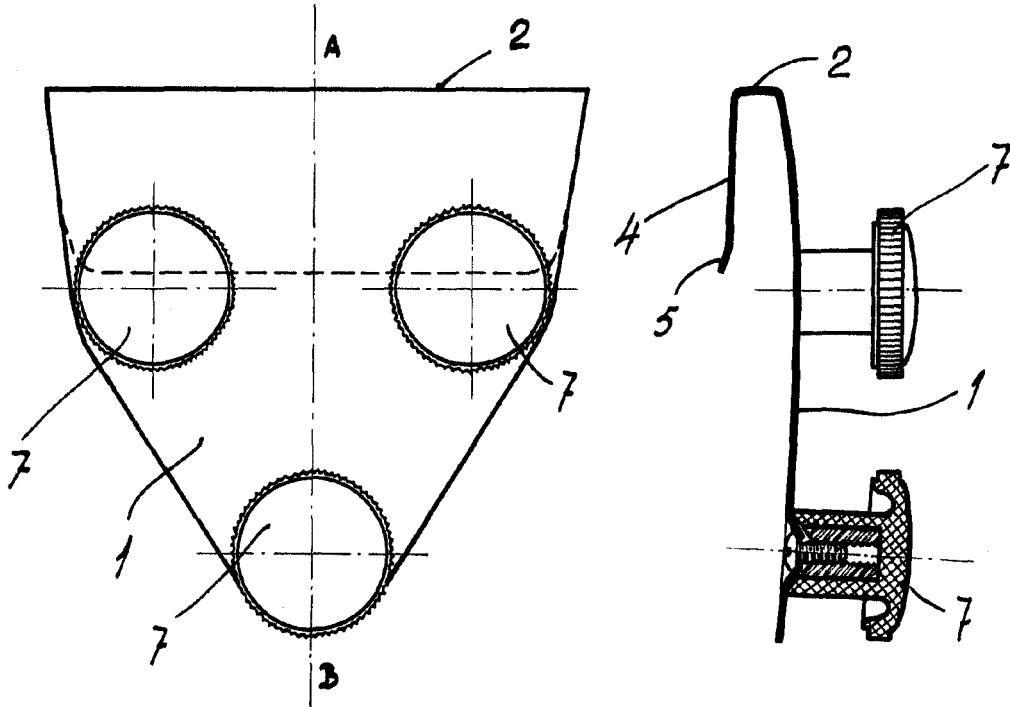
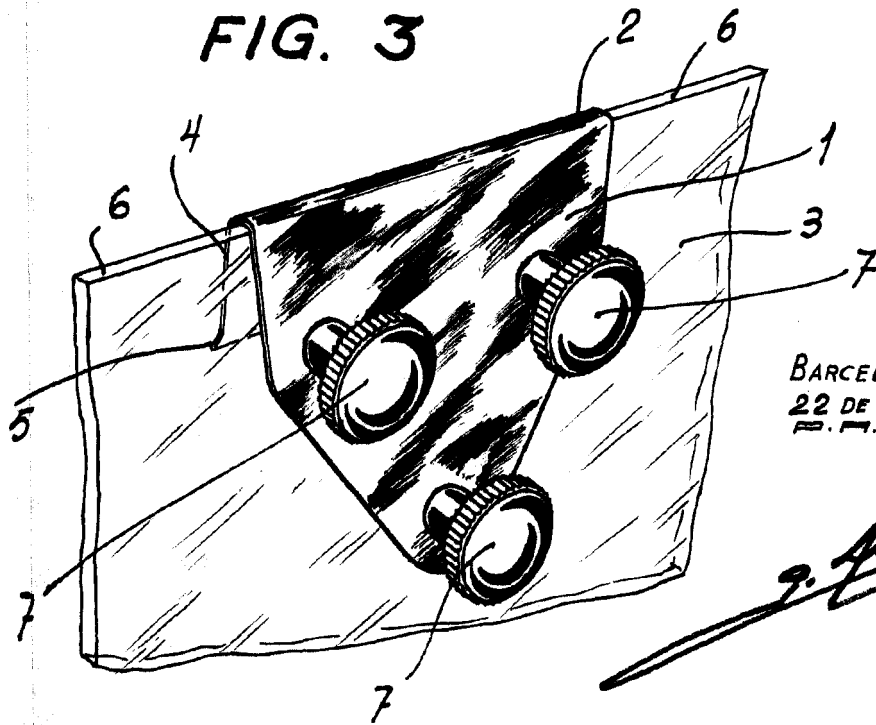

FIG. 3



BARCELONA :  
22 DE SEPTIEMBRE 1955.  
P. M.

ESCALA VARIABLE