



MEMORIA DESCRIPTIVA

Para solicitar

MODELO DE UTILIDAD

en

ESPAÑA

por VEINTE años

por: "FRASCO MULTIPLE CON TAPON DISTRI-
BUIDOR".

nombre de:

Don Angel Cortés Maldonado, de nacionalidad
española,

domiciliado en:

CIUDAD REAL, Plaza del Generalísimo, 23.

El objeto de la presente solicitud de Modelo de
Utilidad, se refiere a un frasco cuyo interior va dividido



5 en varios departamentos independientes y posee un tapón distribuidor capaz de determinar la salida del líquido del departamento que se desee, confiriéndole estas características de novedad el nuevo efecto de que de un solo recipiente puede extraerse diferentes líquidos, como por ejemplo licores, sin más que acoplar el tapón distribuidor a la posición correspondiente al departamento elegido.

15 El frasco está dividido por tabiques interiores en el número de departamentos que convenga, continuando la división hasta el mismo borde del gollete en el que se monta un tapón giratorio compuesto por un casquillo que se vuelve por abajo hacia adentro y aprisiona entre él y el reborde del gollete a un resorte que tiende a aplicar el tapón contra el borde. Este tapón lleva en su parte superior un orificio capaz de quedar, por giro de aquel, sobre la salida del departamento del frasco elegido, y los demás quedan obturados a lo que

20 coadyuva una junta de material elástico que se interpone.

En el adjunto plano se ha representado una realización del Modelo ejecutada de acuerdo con los principios enunciados.

25 La figura 1 representa una vista seccional del tapón montado.

La figura 2 representa una vista del tapón desde arriba.

30 La figura 3 representa una sección del gollete y tapón presentados sobre el frasco.

Como puede apreciarse, en el caso que se repre-



29 S

35 sents, el frasco (1) va dividido por tabiques (2) en cuatro departamentos y lleva montado el tapón distribuidor (3) compuesto por un esquillo con reborde inferior (4) que aprisiona, en combinación con el reborde (5) del gollete, a un resorte (6) que tiende a obligar el tapón hacia abajo.

40 Este tapón lleva un orificio (7) capaz de situarse, por giro de aquel, sobre la salida del departamento que se elige, quedando obturadas las otras, a lo que coadyuva la junta elástica (8).

Una plaquita (9) puede cerrar el orificio (7) cuando convenga para guardar y conservar el frasco y sus contenidos.

45 Este Modelo es realizable en cualesquiera materiales y tamaños adecuados, siendo susceptible de toda clase de modificaciones de detalle que no alteren su fundamento.

— N O T A —

50 Los puntos de invención propia y nueva que se presentan para que sean objeto de este Modelo de Utilidad por veinte años, en España, son los siguientes:

55 1º. Frasco múltiple con tapón distribuidor, caracterizado porque consiste en un frasco dividido en departamentos por medio de tabiques interiores, continuando la división hasta el mismo borde del gollete en el que se monta un tapón giratorio compuesto por un esquillo que se vuelve hacia dentro por abajo aprisionando, en combinación con el reborde del gollete, un resorte, que tiende a aplicar el tapón contra su asiento, llevándose dicho tapón, en su cara superior, un orificio excéntrico capaz de quedar, por giro de aquel,

60



65

sobre la salida del departamento elegido del frasco, quedando obturadas las demás salidas a lo que con ayuda de una junta elástica interpuesta.

2º.-FRASCO MULTIPLE CON TAPON DISTRIBUIDOR.

Tal y como se describe en la memoria que antecede, representado en el plano que se acompaña, y para los fines que se han especificado.

Consta la presente memoria de cuatro hojas escritas a máquina por una sola cara.

Madrid, 29 de Septiembre de 1955

Escala variable.

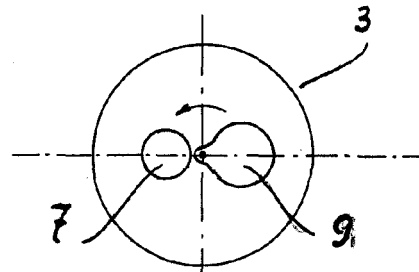
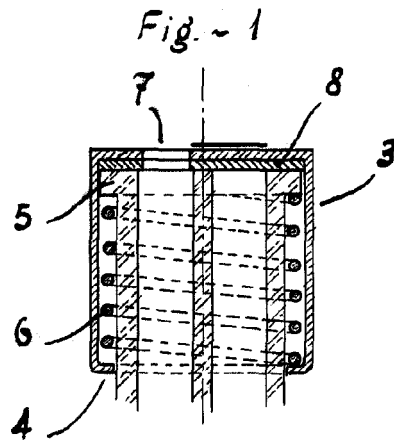

Fig. - 2

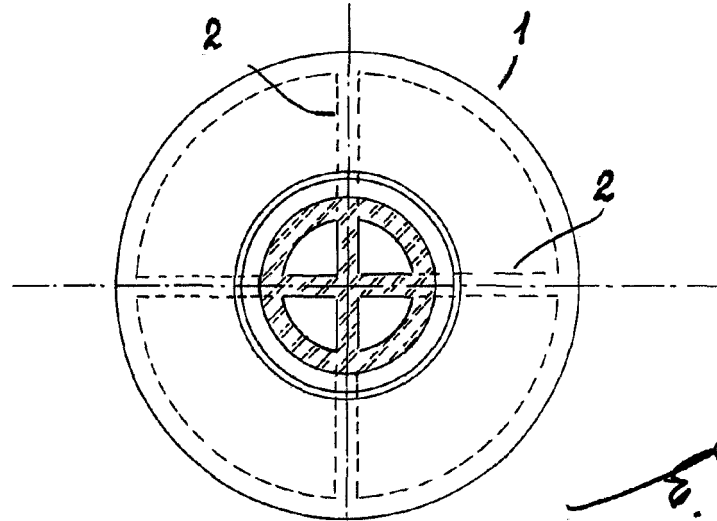

Fig. - 3