

50178



26

MEMORIA DESCRIPTIVA

para solicitar

MODELO DE UTILIDAD

en

ESPAÑA

por VEINTE años

por: "ENVASE REFORZADO, PRINCIPALMENTE PARA FRUTAS".

a nombre de:

Solmar, S.L., de nacionalidad española,

domiciliada en:

VALENCIA, Avenida Marqués de Sotelo, 4

---

El objeto de la presente solicitud de Modelo de Utilidad se refiere a un envase reforzado principalmente para frutas, cuyas características de novedad le confieren la cualidad de sportar a la función a que se destinan las siguientes ventajas:

5

•50178

126 SEP



a.-La indeformabilidad y resistencia de sus paredes permite apilar las cajas sin detrimento de su contenido.

b.-La fruta o producto envasado queda protegida contra golpes y presiones.

10

c.-Se puede determinar orificios tanto de ventilación como para manejo, los cuales presentan alta resistencia y resultan prácticamente indeformables.

15

En el adjunto plano se ha representado una realización del Modelo que se da a título de ejemplo y sin carácter limitativo alguno.

20

Como puede apreciarse el envase consiste en una caja de cartón a la que, adosadas interior o exteriormente a sus paredes van unos refuerzos (1) y (2) constituidos de chapas de metal, madera o cartón en forma tal que constituyen un revestimiento interior completo formado por láminas independientes para cada pared o bien constituyendo unidades por pares e incluso por forro completo, pudiendo ir también reforzado el fondo en la misma forma, yendo estos refuerzos fijos por grapas, pegado o cualquier otro medio adecuado.

25

Este Modelo es realizable en cualesquiera formas, tamaños y materiales adecuados, siendo susceptible de toda clase de modificaciones de detalle que no alteren su fundamento.

== N O T A ==

30

Los puntos de invención propia y nueva que se presentan para que sean objeto de este Modelo de Utilidad, por veinte años en España, son los siguientes:

35

1º.-Envase reforzado, principalmente para frutas, caracterizado porque consiste en una caja de cartón, adosados y engrapados o pegados, cuyas paredes laterales, exterior o interiormente y por superficies unitarias o por conjuntos, se dispo-

•50178

26



nen refuerzos constituidos por láminas resistentes de pequeño espesor que arman el envase y son susceptibles de servir de base a la aplicación de orificios tanto de ventilación como de asidero.

40

2º.-ENVASE REFORZADO, PRINCIPALMENTE PARA FRUTAS.

Del y como se ha descrito en la memoria que antecede, representado en el plano que se acompaña y para los fines que se han especificado.

Consta la presente memoria de tres hojas escritas a máquina por una sola cara.

Madrid, 26 de Septiembre de 1955

• 50178

126 S



Escala Variable

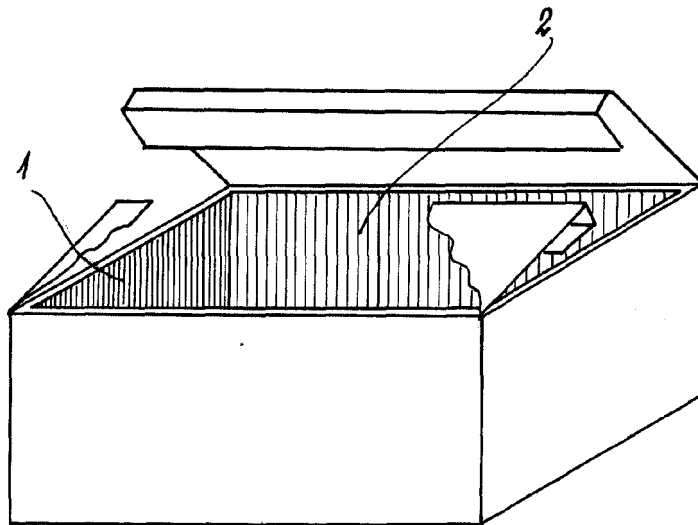

*Solmar S.L.*