



498623

M O D E L O
D E
U T I L I D A D

para "VISERA BASCULANTE", a favor de DON EDUARDO CARRERAS BARGALLÓ y DON MARIANO RAMIS RIERA, residentes en BARCELONA, calle Carlos I El Emperador, nº 133.

. = .

MEMORIA DESCRIPTIVA

El presente modelo de utilidad se refiere a una visera basculante para automóviles y vehículos similares, la cual se caracteriza porque lleva fijadas en sus extremos laterales, sendas piezas articuladas a un soporte fijable a la carrocería del vehículo, y unidas además a estos soporte mediante un dispositivo de ajuste que permite bascular el plano de la visera y fijarlo en cualquier posición angular deseada.

Para facilitar la explicación se acompaña a la presente memoria una lámina de dibujos en la que se ha representado una realización que se cita a título de ejemplo no limitativo.



49862

En los dibujos:

La figura es una vista lateral de uno de los conjuntos de soporte de la visera.

5. La pieza 10, es un perfil angular cuya ala 11 tiene taladros 12 para su fijación a la carrocería del vehículo, mientras que la otra ala 13 tiene dos taladros cerca de sus extremos, donde se montan los tornillos 14 para la fijación de la pieza intermedia 15. Esta, a su vez, tiene un taladro cerca de su extremo superior, en el que está dispuesto el pivote 16 que sirve de punto de basculamiento para las piezas 17 a las que se fija el marco 18 de la visera, o ésta directamente, por cualquier procedimiento conocido. Como se comprende cada uno de estos mecanismos se encuentra montado a un lado respectivo de la visera.

10. La pieza 17 es doble, o sea que presenta una lámina a cada lado de la pieza intermedia, rodeando a ésta a modo de petaca. La primera lleva cerca de su extremo inferior un taladro en el que está montado un tornillo 19 provisto de correspondiente tuerca de apriete 20 situada exteriormente. La pieza 15 tiene una ranura colisa 21, curvada con centro en 16, por la cual pasa el tornillo 19. El apretamiento de este tornillo mediante la tuerca descrita, aplica las dos láminas de la pieza 17 contra la pieza intermedia, fijando el conjunto en la posición relativa deseada.

20. El modelo, en su esencialidad, puede ser desarrollado en otras variantes que difieran en detalle de la indicada y a las cuales alcanzará igualmente la protección que se recaba. Podrá, pues, ser construido en cualquier forma y tamaño, con los materiales más adecuados, por quedar todo ello comprendido en el espíritu de las reivindicaciones.

49862

- 3 -



N O T A

Descrito el objeto y utilidad del modelo, lo que se declara no divulgado ni practicado en España, comprende las siguientes reivindicaciones:

5. 1. Visera basculante, para automóviles y vehículos similares, caracterizada porque lleva fijada en sus extremos laterales sendas piezas articuladas a un soporte fijable a la carrocería del vehículo, y unidas además a estos soportes mediante un dispositivo de ajuste que permite bascular el plano de la visera y fijarlo en cualquier posición angular deseada.
10. 2. Visera según la reivindicación 1 caracterizada porque comprende una escuadra fijable por una de sus alas a la carrocería, la cual lleva unida a la otra ala la pieza intermedia, sobre la que se aplica a modo de petaca basculante la pieza fija al marco o a la visera.
15. 3. Visera basculante.
Según se describe y reivindica en la presente memoria descriptiva que consta de tres hojas, foliadas y escritas a máquina por una sola cara, acompañadas de una lámina de dibujos.

Madrid, - 3 SEP. 1955

EDUARDO CARRERAS BARGALLÓ - MARIANO RAMIS RIERA.

p.a.



JAIME ISERN
P. P.

Dn. Eduardo Carreras Bargallo
Dn. Mariano Ramis Riera

Hoja única

49862

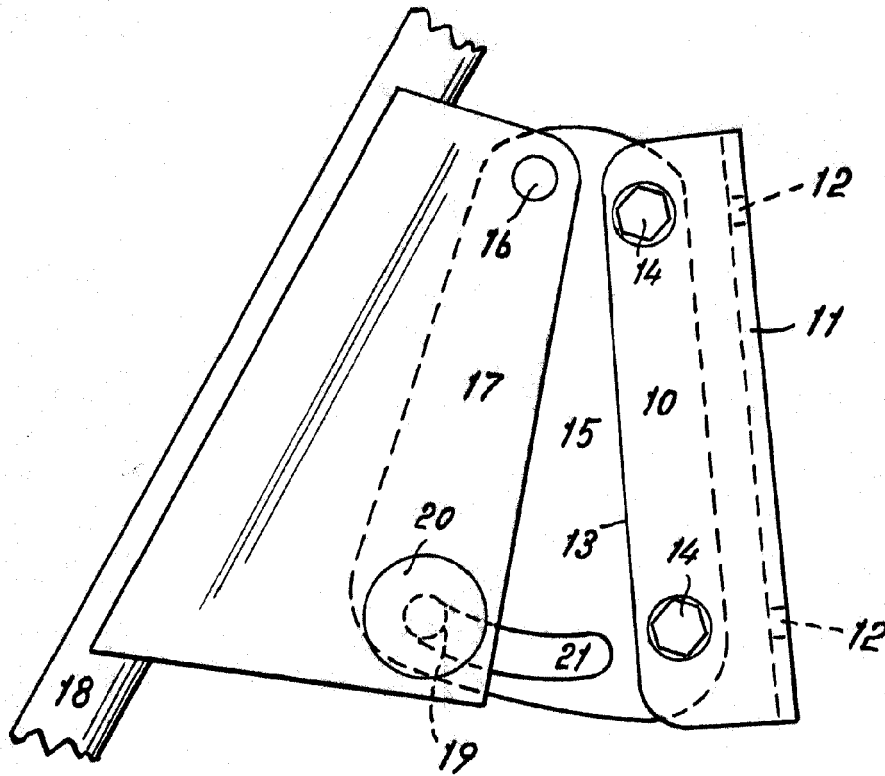
• 3 S



Madrid, • 3 SEP. 1955
p.p. Jaime Isern