

49798

18



MODELO DE UTILIDAD

por "Un pulverizador".

a favor de Don José M^a LAYRET PONS, de nacionalidad española,
domiciliado en Mataró, Melchor de Palau, nº 16.

MEMORIA DESCRIPTIVA

5

El pulverizador objeto del presente modelo de
utilidad, queda definido por sus particularidades consti-
tutivas que, aparte de ser de sencilla construcción, le co-
munican gran eficiencia práctica.

10

En la hoja de dibujos que acompaña a la presente
memoria, aparece representado el pulverizador que nos ocu-
pa, mostrándole de lado y en semicorte longitudinal, su

49798



figura única.

Constituye el pulverizador de referencia, un cuerpo tubular 1 que en su extremo inferior presenta un estrangulamiento 2 al que va solidarizado el tubo de aspiración 3 cuyo extremo superior alojado en el interior de la estrangulación 2 es asiento de una bola-válvula de cierre 4 sobre la que actúa un muelle en espiral 5 que estando alojado en el interior del cuerpo 1, tiene su otro extremo actuando contra un pistón 6, preferentemente de material plástico flexible, solidarizado al extremo inferior de una caña porta-válvulas deslizable 7 que queda retenida en su posición límite superior, por la acción de tope que ejerce una pieza de unión 8 acoplada al extremo superior del cuerpo 1, viniendo rematada la referida caña deslizable 7 por un cabezal 9 que es portador de otra bola de cierre 10 de una válvula 11 superior, frente a la que va acoplada una tapa 12 con taladra calibrado de pulverización. Solidarizado al extremo superior del cuerpo 1, existe un tapón 13 por el que el pulverizador se adapta al envase o botella.

La presión intermitente sobre el cabezal 9 venciendo la resistencia del muelle 5, determina el movimiento alternativo de la caña 7 dando lugar a que se cierre la válvula 4 al descender obligando a que el líquido contenido en el cuerpo 1 salga pulverizado por el agujero calibrado de la tapa 12, y a que cierre la válvula 10-11 al ascender, ejerciendo el pistón 6 succión de líquido, abriéndose la válvula 4.

En la ejecución práctica del modelo según queda descrito, podrán variar todos aquellos detalles constructivos y configurativos que por su índole no afecten a la for



49798

ma de llevar a cabo su función el pulverizador de referencia.

N O T A

5 Se reivindica como objeto del presente modelo de utilidad:

10 19.- Un pulverizador caracterizado por el hecho de constituirle un cuerpo tubular (1) que en su extremo inferior presenta un estrangulamiento (2) al que va solidarizado el tubo de aspiración (3) cuyo extremo superior es asiento de una válvula de bola (4) sobre la que actúa un muelle en espiral (5) que estando alojado en el interior del cuerpo (1) tiene su otro extremo actuando contra un pistón (6) solidarizado al extremo de una caña porta-válvulas deslizante (7) que queda retenida en su posición límite superior por la acción de tope que ejerce una pieza de unión (8) acoplada al extremo superior del cuerpo referido, viniendo rematada la referida caña deslizante (7) por un cabezal (9) que es portador de otra bola (10) de cierre de una válvula superior (11) frente a la que va emplazada una tapa (12) con tala

15

20

49798

18



dro calibrado de pulverización, existiendo solidarizado al extremo superior del mencionado cuerpo (1), un tapón (13) por el que el pulverizador se adapta al envase o botella.

5

22:- UN PULVERIZADOR.

Y todo cuanto afecte a la esencialidad de lo mostrado en los adjuntos dibujos y descrito en la presente memoria que consta de cuatro hojas foliadas y mecanografiadas por una sola cara.

Barcelona, 18 agosto 1.955.

JOSE M^e LAYRET PONS

p/a

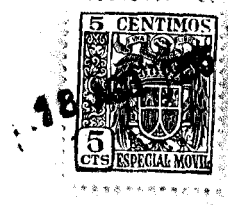
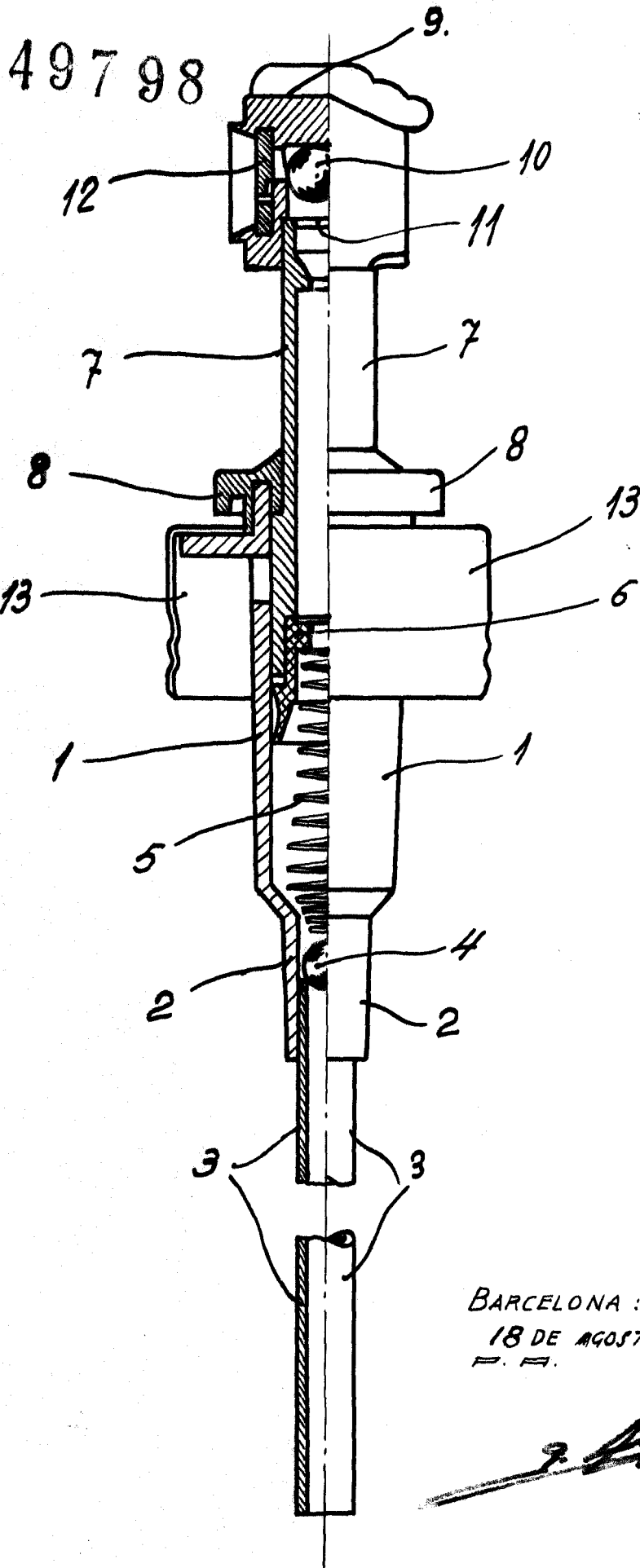

BARCELONA :
18 DE AGOSTO DE 1955.
P. P.

ESCALA VARIABLE