

49778

MODELO DE UTILIDAD

MEMORIA DESCRIPTIVA

Sobre:

"UN NUEVO SOBRE PROVISTO DE ADHESIVO QUE NO NECESITA HUMEDECERSE"

-----  
Solicitante: DON JOSÉ MALVAR DE LOS REYES, de nacionalidad española, residente en Madrid, Plaza Dos de Mayo, 9.-  
-----

49778



MODELO DE UTILIDAD

M E M O R I A   D E S C R I P T I V A

S o b r e :

"UN NUEVO SOBRE PROVISTO DE ADHESIVO QUE NO NECESITA HUMEDECERSE"

Solicitante: DON JOSÉ MALVAR DE LOS REYES, de nacionalidad española, residente en Madrid, Plaza Dos de Mayo, 9.-

Los sobres que se tienen que cerrar mediante pegamento, hasta la fecha tienen un adhesivo seco sin fuerza adhesiva pero que adquiere la fuerza adhesiva al humedecerse. Esto es lo mundialmente conocido y, por lo tanto, es siempre necesario humedecer las fajas de adhesivo.

5

Con gran frecuencia y ante todo cuando no se trata de mu-



10

chos sobres en la correspondencia comercial, se emplea la saliva y la lengua, lo cual es del todo antihigiénico, puesto que se presta a la transmisión de enfermedades por los microbios que puedan estar dentro de la masa adhesiva. Lo correcto será en todo caso emplear una esponjita u otros medios igualmente conocidos.

15

Con el nuevo sobre que es objeto del presente Modelo de Utilidad se evitan todos estos inconvenientes, puesto que están provistos de un adhesivo que no exige humedecerse y que tiene la característica que no se adhiere en seco a otra superficie seca. Si una superficie o faja está cubierta de una fina capa del nuevo adhesivo y se pone en contacto con otra superficie seca, sin adhesivo, las dos superficies no se unen por pegamento, pero si se unen dos superficies, ambas provistas de una fina capa de adhesivo aun en estado seco, se unen entre si fuertemente.

20

25

De estas características especiales, que ante todo tienen el latex de caucho natural y algunos latices artificiales, se aprovecha la confección del sobre que debe tener unas solapas de forma especial para que los sobres se puedan guardar y almacenar sin que se efectue la adhesión y, sin embargo, en el momento deseado sea facil cerrar eficazmente el sobre sin empleo de humedad alguna.

30

35

Los dibujos adjuntos ilustran el invento mostrando un sobre en las tres fases de manipulación en que se puede encontrar. Fig. 1 representa un sobre en estado de almacenamiento sin posibilidad de cierre por pegamento. Fig. 2 muestra el momento en que las dos solapas se han levantado enseñando las dos caras provistas de pegamento, y figura 3 muestra el sobre cerrado por pegamento en seco.



49778

40 En las tres figuras 1 es el sobre, 2 es la solapa superior y 3 es una solapa inferior auxiliar. En figura 1 las dos solapas se ven desde fuera con sus caras secas sin pegamento. En figura 2 se ven las dos solapas levantadas con las superficies engomadas 2a y 3a y en figura 3 se ve como queda el sobre en estado de cerrado definitivamente.

45 Tal como se encuentra en figura 1 se pueden almacenar y empaquetar los sobres, puesto que sus caras engomadas descansan sobre superficies secas de papel solamente. En figura 2 se ve como la solapa superior esta levantada y la solapa inferior que estaba doblada hacia abajo, ahora está doblada hacia arriba en tal forma que cuando se abate la solapa superior, las dos caras engomadas 2a y 3a llegan a tocarse y a pegarse entre si energicamente con la sola presión de los dedos sin humectación de ninguna clase.

50 Los sobres naturalmente pueden tener varios tamaños ya que este no es objeto de la solicitud de protección sino las dos solapas en-gomadas por una sola cara, cuyas solapas pueden tener diferente ancho y largo según el tamaño de los sobres. Estos sobres podran ser de papel, cartón o de tejido sin que por ello varíe la idea fundamental del invento que no se limita a una sola clase de materia primera para la confección de sobres, sino comprende toda clase de sobres que deben cerrarse mediante pegamento.

55 N O T A

60 El Invento por el cual se solicita Modelo de Utilidad, por 20 años en España, sus Colonias y Protectorado, debera recaer sobre "UN NUEVO SOBRE PROVISTO DE ADHESIVO QUE NO NECESITA HUMEDECERSE" de acuerdo con las siguientes,

65 R E I V I N D I C A C I O N E S

1º.- Un nuevo sobre provisto de adhesivo que no necesi-



49778

70

ta humedecerse caracterizado por tener dos solapas engomadas por una sola cara con un producto adhesivo que en estado seco no se adhiere a otra cara seca, pero que se adhiere en seco a otra cara provista igualmente del mismo adhesivo característico.

75

2ª.- Un nuevo sobre provisto de adhesivo que no necesita humedecerse según las reivindicación 1ª, caracterizado porque las dos solapas pueden doblarse sobre el sobre sin encontrar con su capa engomada otra capa engomada en cuyo caso no habrá adhesión y en cuyo caso varios sobres se pueden superponer con fines de almacenamiento sin cerrarse.

80

3ª.- Un nuevo sobre provisto de adhesivo que no necesita humedecerse según 1ª y 2ª reivindicación, caracterizado porque las dos solapas se pueden doblar en tal forma que sus dos superficies engomadas lleguen en contacto en cuyo caso se unen por presión en seco sin empleo de humedad y se cierra el sobre.

85

4ª.- "UN NUEVO SOBRE PROVISTO DE ADHESIVO QUE NO NECESITA HUMEDECERSE".

Según queda substancialmente descrito en la presente memoria que consta de cuatro páginas escritas a máquina por una sola cara acompañada de una hoja de dibujos.

Madrid, 27 de agosto de 1955.

JOSÉ MALVAR DE LOS REYES,

P.P.

FRANCISCO GARCIA CABRERIZO

P.P.



Fig. 1

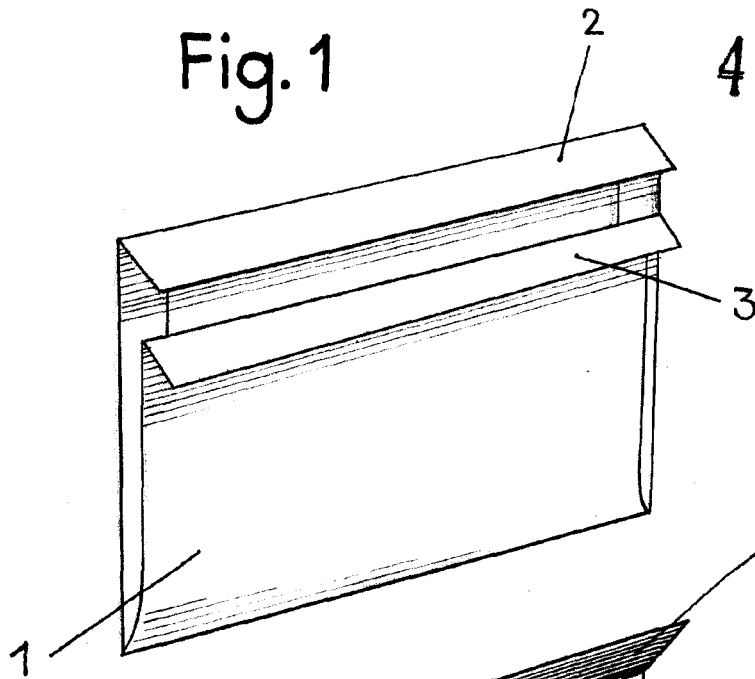

49778

Fig. 2

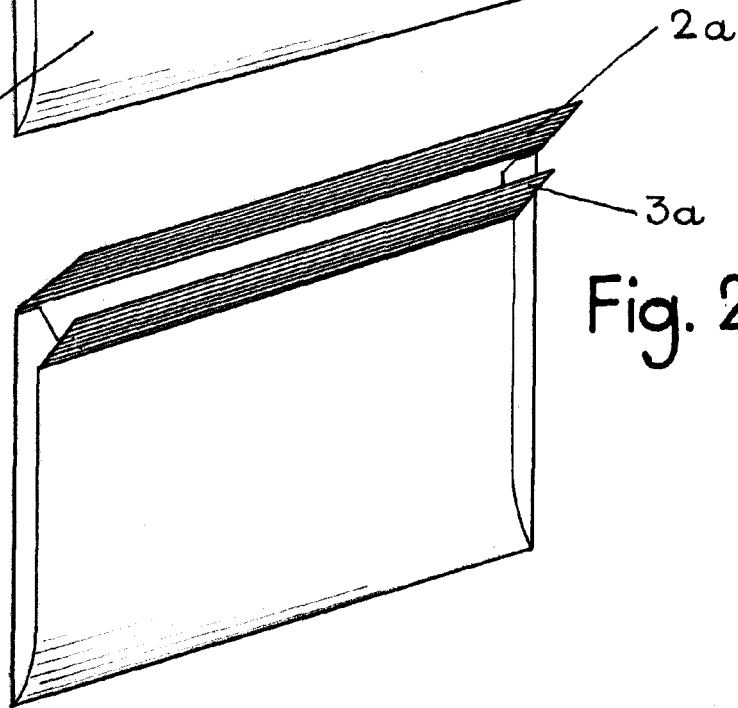
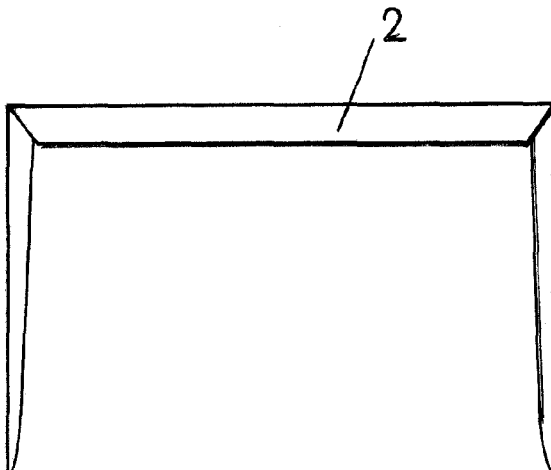

Fig. 3



MADRID, 27 AGOSTO, 1955  
JOSE MALVAR DE LOS REYES  
P.P.

FRANCISCO GARCIA CARRERIZO  
P.P.  
*F. Garcia Carrerizo*