



49692

M O D E L O
D E
U T I L I D A D

para "UN CIERRE PERFECCIONADO PARA ENVASES DE BOCA ANCHA",
a favor de DON FRANCISCO DEDEU ABELLÓ, domiciliado en BAR-
CELONA, Pasaje Iglesias, nº 17 y 19.

- . -

MEMORIA DESCRIPTIVA

El presente modelo de utilidad se refiere a un cierre perfeccionado para envases de boca ancha.

Se caracteriza el presente modelo, por estar constituido por una cápsula de diámetro adecuado a la boca del envase y en la cual cápsula se ha previsto en la superficie lateral un bordón en relieve que da lugar a un canal interna que circunda todo el contorno de la cápsula.

El borde inferior de este contorno, lleva una aleta con retura iniciada, la que queda dirigida hacia el centro del bordón, para que siempre este bordón, defina la lí-

49692 23



nea de desgarro o rotura.

Como elemento obturador se dispone un aro tubular de goma o plástico en posición coincidente con la superficie lateral interna de la cápsula.

5. El envase lleva en su embocadura un resorte exterior cilíndrico sea de superficie paralela al contorno interno del borde de la cápsula.

10. Al colocar esta cápsula sobre la embocadura y volver su borde inferior bajo el escalón del resalte citado, se logra una deformación de la goma, que además de ocasionar la obturación hace un ajuste expansivo radial, debido a la presencia del canal interior del bordón, siendo por ello un cierre ajustado y absolutamente hermético.

15. Con el fin de facilitar la explicación, se acompaña a la presente memoria una lámina de dibujos en la que se ha representado un caso de realización que se cita a título de ejemplo.

En el dibujo:

20. la figura 1, indica en sección diametral alzada, la cápsula de cierre que se describe.

la figura 2, indica en detalle la vista exterior y la aleta de desgarro.

la figura 3, manifiesta en detalle la obturación lograda.

25. Consiste el modelo en una cápsula 1, en la cual la superficie lateral 2, lleva el bordón 3 que por el reverso da lugar a una canal 4. En esta superficie lateral se dispone el cuerpo anular 5 de material plástico, goma u otro para obturación.

30. La superficie lateral 2 lleva una aleta 6 con des-

49692

23



garro iniciado 7 que se dirige hacia el bordón 3, para que éste sirva como línea de retura.

El recipiente 8 lleva en su embocadura un borde exterior 9, cilíndrico en escalón.

La obturación 5 al ser colocada la cápsula, según indica la figura 3, se deforma y llena el vacío de la canal 4, ajustándose contra el resalte 9.

El modelo, dentro de su esencialidad, puede ser llevado a la práctica en otras formas de realización que difieran en detalle de la indicada a título de ejemplo en la descripción, a las cuales alcanzará igualmente la protección que se recaba. Podrá, pues, construirse en cualquier forma y tamaño, con los materiales más adecuados por quedar todo ello comprendido en el espíritu de las reivindicaciones.

N O T A

Descrito el objeto y utilidad de la invención, lo que se declara como no divulgado ni practicado en España, comprende las siguientes reivindicaciones:

1. Un cierre perfeccionado para envases de boca ancha, caracterizado por estar constituido por una cápsula del diámetro de la embocadura y que en su superficie lateral exterior lleva en relieve un bordón que en el interior forma canal, comprendiendo adosada a esta superficie lateral interior un aro cilíndrico de material plástico, goma u otro.

49892

23 AGO

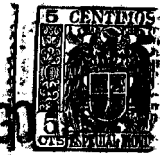

2. Un cierre perfeccionado, según la anterior reivindicación, en el que, la superficie lateral de la cápsula, lleva una aleta con rasgado iniciado, el cual rasgado muere en el bordón antes mencionado.

5.

3. Un cierre perfeccionado, según las reivindicaciones 1 y 2, en el que el borde de la embocadura del envase, lleva al exterior un conterno saliente de forma cilíndrica y constituyendo escalón en su parte inferior, para el rebordado de la parte lateral del cierre.

10.

4. Un cierre perfeccionado para envases de boca ancha.

Según se describe y reivindica en la presente memoria descriptiva, que consta de cuatro hojas foliadas y mecanografiadas por una sola cara, acompañadas de una lámina de dibujos.

15.

Madrid, a 23 AGO 1955

FRANCISCO DEDEU ABELLÓ

P. a.

JAIME ISERN

P. P.

49692

Fig. 1

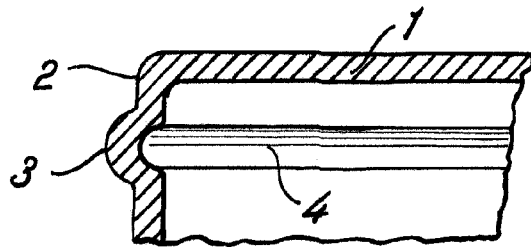

23 AGO



Fig. 2

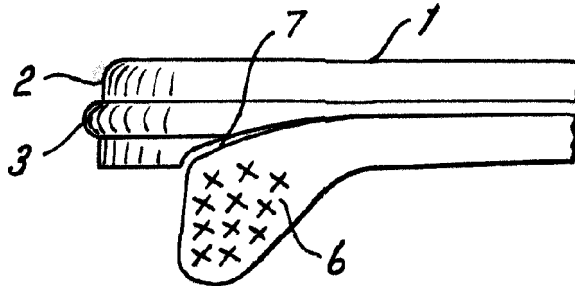
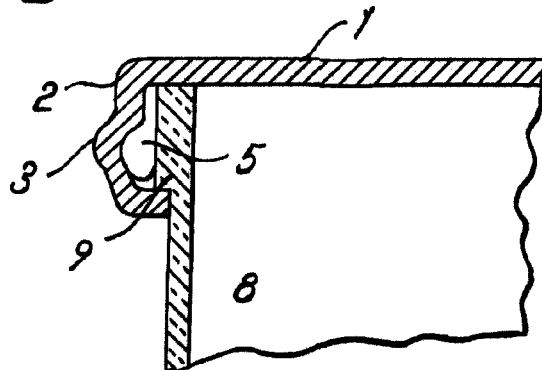

Fig. 3



Madrid, 23 AGO 1955
pp. Jaime Isern
Jaime Isern