



49600

MODELO DE UTILIDAD

a favor de

FABRICACIÓN DE ENVASES METALICOS, S. A. - domiciliada
en Ronda de San Pedro, nº 22 - BARCELONA .

por:

" Cuerpos para bidones o envases metálicos. "

-----:oOo:-----

Descripción

El presente registro se refiere a la fabricación de bidones o envases de plancha metálica y tiene por objeto la fabricación de cuerpos para bidones con características especiales que los hacen extremadamente resistentes a la vez que permiten emplear plancha relativamen-



te delgada, pudiendo completarse los envases mediante la aplicación de un fondo y una tapa de cualquier tipo o sistema conocido.

5 Los cuerpos según el presente registro, se caracterizan esencialmente por ser cuerpos cilindricos formados por plancha curvada y sddada según una generatriz, presentando dicho cuerpo en su región central y en dos zonas transversales equidistantes del plano transversal medio, dos nervios o bordones obtenidos por embutido de la plan-
10 cha del bidón, desde la parte interior del cuerpo hacia afuera, formando estos nervios un pliegue de la propia plancha que sobresale de la superficie cilindrica del cuerpo del bidón y constituyen dos aros o anillos externos de rodadura, y además, por la disposición en las zo-
15 nas extremas superior e inferior del cuerpo, o sea a una cierta distancia de los mencionados bordones de rodadura de otros dos bordones similares curvados y embutidos hacia adentro, que constituyen sendos nervios circulares
20 próximos al fondo y a la tapa, para refuerzo de estas regiones del bidón.

Esta formación de bordones en la propia plancha por expansión desde el interior, se obtiene por moldeado de la plancha por medio de órganos adecuados dispuestos en el interior del cuerpo y que naturalmente producen un
25 acortamiento de la longitud inicial del cuerpo del bidón, por lo cual, se comprenderá que el cilindro de plancha metálica destinado a formar el cuerpo, ha de tener una longitud algo superior a la que corresponda a los cuerpos de bidones usuales conocidos hasta ahora.

30 La parte de plancha comprendida entre los bordones centrales o entre éstos y los extremos del cuerpo, puede proveerse de otras ondulaciones mas pequeñas en número



variable que contribuyen a una mayor resistencia del conjunto del bidón.

5 En el plano adjunto y unicamente a título de ejemplo se representa una forma preferida de ejecución de un cuerpo de bidón metálico con los perfeccionamientos objeto de este registro de modelo de utilidad.

La figura 1, es una vista exterior de dicho cuerpo, desprovisto de las tapas usuales que cierran el bidón.

10 La figura 2, es una sección diametral, correspondiente a la vista de la figura 1.

Según se ha indicado, el cuerpo del bidón está formado por un cilindro de plancha metálica -10- en el que se ha practicado transversalmente, en dos zonas o planos paralelos al plano central del bidón y separados entre sí a distancia conveniente, dos bordones embutidos -11-, cuya sección forma una canal abierta hacia el interior y una arista redondeada saliente hacia el exterior, que se proyecta en la magnitud conveniente para constituir dos aros de rodadura centrales, sin solución de continuidad, para el manejo y transporte del bidón en la forma usual.

20 Hacia los extremos del cuerpo del bidón, y de modo que queden a una cierta distancia de las bases o tapas, se forman también dos bordones circulares -12- salientes hacia adentro, tal como se representa en las propias figuras 1 y 2. Estos bordones constituyen unicamente un refuerzo de las zonas extremas del bidón.

25 El cuerpo así formado es extraordinariamente resistente permitiendo emplear plancha más delgada que la usada ordinariamente; sobre los extremos o bocas de dicho cuerpo se montan las tapas de cierre por agrafado, rebordado, soldadura o por medio de cualquier sistema que



49600

convenga.

La descripción que antecede se refiere únicamente a una forma preferida de construcción de cuerpos reforzados para bidones o envases metálicos, y se comprenderá que pueden introducirse todas aquellas variaciones de detalle o de ejecución que no alteren las características esenciales, las cuales se resumen a continuación.

-----: N O T A :-----

Se reivindica como objeto de este modelo de utilidad:

1.- Cuerpos para bidones o envases metálicos, caracterizados esencialmente por presentar forma cilíndrica y estar provistos en la parte central del bidón y en dos zonas transversales simétricas, de sendos nervios o bordones salientes hacia afuera formados por unos pliegues u ondulaciones obtenidos por expansión de la plancha por medio de útiles apropiados, y constituyendo estos bordones o nervios, dos arcos o anillos externos de rodadura, y además, por la disposición, en las zonas extremas superior e inferior del cuerpo, o sea a una cierta distancia de los mencionados bordones de rodadura, de otros dos bordones circulares similares, embutidos hacia adentro, que constituyen sendos nervios próximos al fondo y a la tapa, para refuerzo de estas regiones del bidón.

2.- Cuerpos para bidones o envases metálicos.

Esta memoria consta de cuatro páginas escritas por una sola cara.

MADRID, 16 AGO. 1955

P. A.



H 9600

49600

Fig. 1

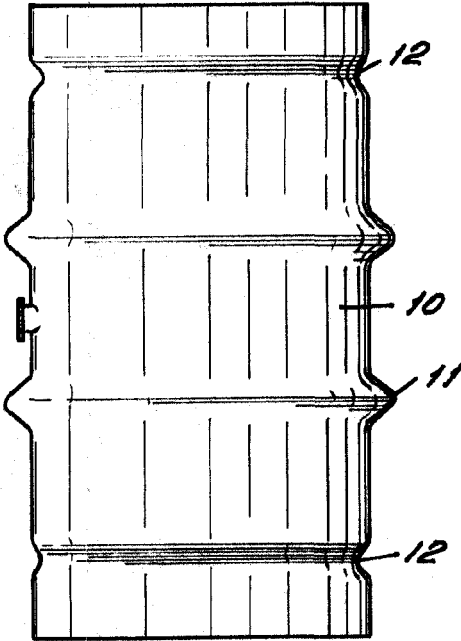
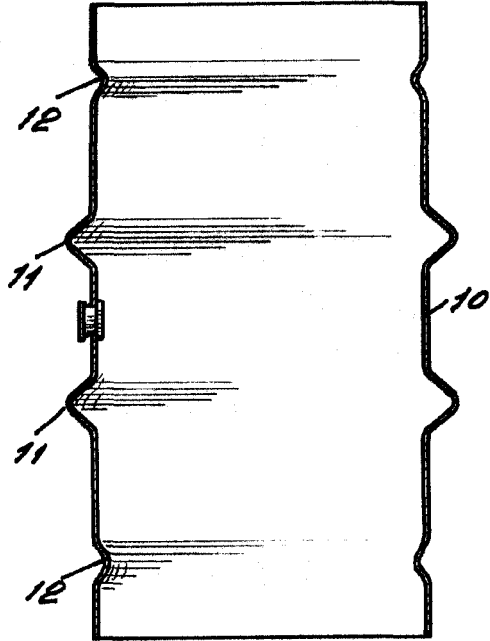

Fig. 2



Handwritten signature