

49283



MODELO DE UTILIDAD

por veinte años

en ESPAÑA

a favor de Don Esteban Albaina Uriarte, domiciliado en Bilbao, calle Fernandez del Campo, número 8 - 1ª

p o r

" UN TOHALLERO PERFECCIONADO "

MEMORIA DESCRIPTIVA

El presente registro merece el privilegio de ser incluido en la modalidad de Modelo de Utilidad, toda vez que su finalidad reporta una serie de ventajas practicas con arreglo a lo preceptuado en el artículo 171 del vigente Estatuto Ley de Propiedad Industrial.

Como su enunciado indica consiste la esencialidad del presente registro de Modelo de Utilidad en un tohallero perfeccionado con arreglo a la descripción detallada que del mismo se realiza, debiendo interpretarse siempre este concepto en su más amplio sentido y nunca en limitativo.

Para mejor comprensión del mismo, se adjunta una hoja

49288



de planos en la que a título de ejemplo, se representan todas y cada una de las partes que lo componen y relación que guardan entre sí.

15           Figura 1a.- Representa una vista en alzado del conjunto totalmente montado y apto para su empleo.

Figura 2a.- Muestra un corte en sección longitudinal, mostrando su despiece.

-1- Carcasa exterior de forma circular.

20           Presenta en su periferia y en sentido equidistante, tres puntos de apoyo o fijación a su base, constituido por salientes perforados para su atornillado. Sus dimensiones serán variables. En su parte frontal, presenta un cajeadado, con rebordes de configuración y resistencia. Esta carcasa  
25 será preferiblemente fabricada en material plástico.

-2- Fijador de toallas propiamente dicho, el cual está constituido por una plancha circular de goma o plástico flexible adaptado sobre el cajeadado central y circular de la estructura superior -1-.

30           -3- Carcasa interior, alojada en la referenciada -1-, de menor dimensión que su correspondiente. Va asimismo fabricada con material plástico. Su eje de figura corresponde a la estructuración externa.

En su parte central, presenta dos aberturas cruzadas

35 -4-, formadas por cortes de anchura y longitud adecuada, que se cortan precisamente en el centro del fijador perpendicularmente entre sí.

Fijado todo el conjunto sobre su base y acoplado sobre el muro, sea cualesquiera su posición, tanto vertical, horizontal, inclinada, etc., la toalla se introduce por uno  
40



de sus extremos en los cortes, bajo cuya presión y originado por la propia elasticidad y flexibilidad de la goma, los cortes practicados se abren permitiendo el paso del paño secador.

45 En todos los casos quedará siempre firmemente sujeta la tohalla, ya que al recuperar su posición original los sectores angulares de goma, presionan sobre el extremo introducido con total imposibilidad de soltarse por sus propios medios.

50 La extracción es sumamente sencilla, ya que basta con tirar ligeramente de una extremidad o punta del paño o tohalla para que esta salga, con imposibilidad de desgarre.

Este tohallero, reporta las siguientes ventajas:

- 1.- Presentación estética
- 55 2.- Coste económico
- 3.- Fijación segura de la tohalla o paño
- 4.- fácilmente instalable
- 5.- poco peso
- 6.- Altamente higiénico
- 60 7.- Imposibilidad de desgarre de los tejidos.
- 8.- Aloja la tohalla en cualquier postura, pliegue o configuración
- 9.- De una gran duración
- 10.- Susceptible de colocación indistinta, tanto vertical, horizontal o inclinada
- 65 11.- Adaptable a cuartos de baño, camerinos, vagones, camiones, etc.
- 12.- Fuerte y resistente.

70 Describas suficientemente las partes que forman este Modelo de Utilidad, su uso y ventajas se hace constar expresamente



49283

samente que cualquier modificación que se introduzca, tanto en forma, dimensiones o clase de material empleado, se considerará incluida dentro del presente registro siempre y cuando que no altere o modifique esencialmente su función característica.

75

N O T A

Se reivindica como objeto de este Modelo de Utilidad:

1.- Un tohallero perfeccionado, caracterizado por la constitución de una carcasa de plástico, de forma circular con rebordes de configuración y resistencia, en cuya parte central se ha practicado un cajeadado circular. Esta carcasa lleva en su periferia y en sentido equidistante tres puntos de apoyo para la fijación de unas patillas perforadas para la contención de tornillos.

80

2.- Un tohallero perfeccionado, según la anterior reivindicación, caracterizado por la formación de una carcasa interior alojada en la estructura principal de idéntica configuración, pero de menores dimensiones y cuyo eje de figura corresponde a su cobertura.

85

3.- Un tohallero perfeccionado, según las anteriores reivindicaciones, caracterizado por la adaptación de una plancha circular de goma, que en su parte central y en sentido perpendicular, presenta dos cortes cruzados para la contención de un extremo de la tohalla, por efecto de su propia elasticidad, recuperando su normal configuración al ser extraída la prenda.

90  
95

4.- Un tohallero perfeccionado, de conformidad en un todo en lo esencial y fines industriales a lo descrito en la precedente Memoria, y gráficamente representado en las

49283 -- 5 --



figuras del adjunto plano, para su mejor comprensión.

Esta memoria consta de cinco hojas, escritas o mecanografiadas por una sola de sus caras, a doble espacio, en 99 líneas.

Madrid, 27 de Julio de 1955

Por autorización del interesado.

*Jos. Lopez*  
*p. p.*  
*[Signature]*

49288

FIG.1

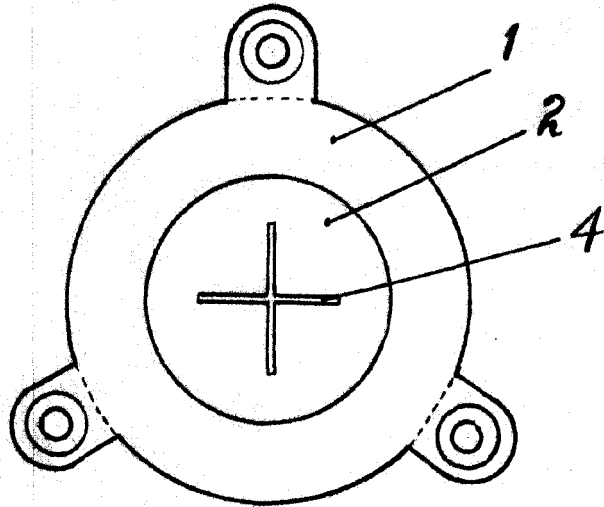
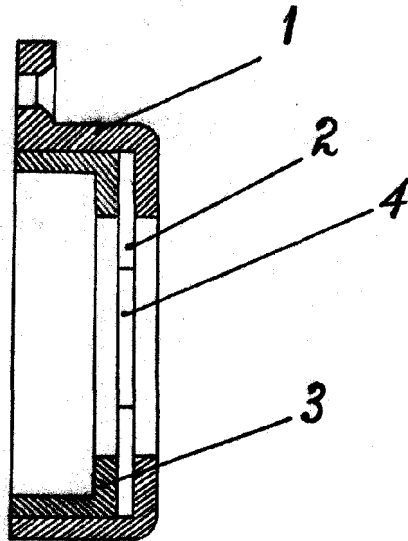

FIG.2



ESCALA VARIABLE  
MADRID JULIO 1955

P.A.

*Handwritten text at the bottom of the page, possibly a name or date.*