



MODELO DE UTILIDAD

MEMORIA DESCRIPTIVA

sobre:

"MUEBLE COMBINADO PARA SECAR Y VENDER PALOMITAS DE MAIZ".

Solicitantes: PRODUCCION Y TRANSFORMACIONES AGRICOLAS,
S.A., entidad española, residente en:
Concha, nº 14, ARANJUEZ (Madrid).

El presente Modelo de Utilidad se refiere a un mueble combinado, para secar y vender palomitas de maíz.

5. En los dibujos adjuntos, a título de ejemplo no limitativo, se ilustra una forma de ejecución del invento, y en ellos.

La figura 1, es una vista en perspectiva del conjunto del mueble, y

10. La figura 2, es una sección vertical, de los elementos laterales.



Con referencia a dichos dibujos, el mueble consta de dos cuerpos laterales similares, 1 y 2, y de un cuerpo o elemento central, 3. Este cuerpo o elemento central, es una mesita que comprende un tablero, 4, dispuesto en el fondo de su parte superior, 5, que sirve de mostrador para la venta de los correspondientes productos; dos cajones 6 y 7, dispuestos bajo dicho mostrador, y las correspondientes patas de sustentación, 8, estando unidas o reforzadas las dos anteriores por el travesaño, 9.

Acoplados lateralmente a dicho cuerpo o elemento central, se disponen los dos cuerpos laterales antes citados, que son idénticos, y que presentan en su parte superior una doble vitrina o láminas de cristal, 10, formando entre ellas un espacio hueco, 11, destinado a la exhibición de los productos a vender al público consumidor. Estos cuerpos laterales están huecos y presentan exteriormente cajones figurados, 12 y 13, los cuales están interiormente separados mediante rejillas, 14 y 15, disponiéndose otra rejilla 16, para formar la parte superior de ambos cuerpos laterales. En la parte inferior de los cuerpos laterales a que nos estamos refiriendo, se dispone un cajón o recipiente, 17, con dos entradas de aire 18, y en el cual se sitúa el ventilador, 19, y la correspondiente resistencia, 20, elementos éstos que sirven al objeto de secar las palomitas de maíz que se exhiben en el mueble, para la venta al público.

Todos y cada uno de los tres cuerpos que forman el presente modelo, como las distintas partes de los



mismos, serán fabricados por separado y con independencia unos de otros, para facilitar dicha fabricación y economía correspondiente a tal fabricación en serie.

45. Es fácilmente comprensible que podrán variar los materiales, tamaños y proporciones en este modelo, puesto que estas accesoriedades quedan comprendidas en la invención, al no alterar su esencialidad.

- N O T A -

50. Descrita suficientemente la naturaleza del invento, así como la manera de realizarlo en la práctica, debe hacerse constar que las disposiciones anteriormente indicadas, son susceptibles de modificaciones de detalle, en cuanto no alteren su principio fundamental, siendo lo que constituye la esencia del referido invento y por lo que se solicita Modelo de Utilidad por 20 años en España: "MUEBLE COMBINADO PARA SECAR Y VENDER PALOMITAS DE MAIZ"; caracterizándose por lo siguiente:

60. 1º - Mueble combinado para secar y vender palomitas de maíz, caracterizándose porque consta de un cuerpo o elemento central y dos cuerpos laterales idénticos, que se fabrican por separado, para su posterior acoplamiento.

65. 2º - Mueble, según lo especificado en la reivindicación precedente, caracterizándose porque el cuerpo central es una mesita con un tablero dispuesto en el fondo de su parte superior, sirviendo esta parte superior de mostrador, disponiéndose dos cajones bajo dicho mostrador y las correspondientes patas de sustentación, estando unidas o reforzadas las dos anteriores por un travesaño.

70.



75.

3º - Mueble, según lo especificado en las reivindicaciones anteriores, caracterizándose porque los cuerpos laterales presentan en su parte superior una doble vitrina o láminas de cristal formando entre sí un espacio hueco, estando huecos estos cuerpos laterales, que presentan exteriormente cajones figurados, y que interiormente están separados mediante dos rejillas, existiendo otra rejilla para formar la parte superior de ambos elementos laterales.

80.

4º - Mueble, según lo especificado en las reivindicaciones anteriores, caracterizándose porque en la parte inferior de ambos cuerpos laterales existe un cajón o recipiente, con dos entradas de aire y para alojamiento del ventilador y correspondiente resistencia, elementos que sirven para el secado de los productos a vender.

85.

5º - Mueble combinado para secar y vender palomitas de maíz; tal y como queda substancialmente descrito en la presente Memoria e ilustrado en los dibujos que se acompañan.

90.

Esta Memoria consta de cuatro hojas, escritas a máquina por una sola de sus caras.

Madrid, 22 de Julio de 1955

PRODUCCION Y TRANSFORMACIONES AGRICOLAS

S. A.,

J. GÓMEZ ACEBO Y MODET
S. A.

FIG. 1

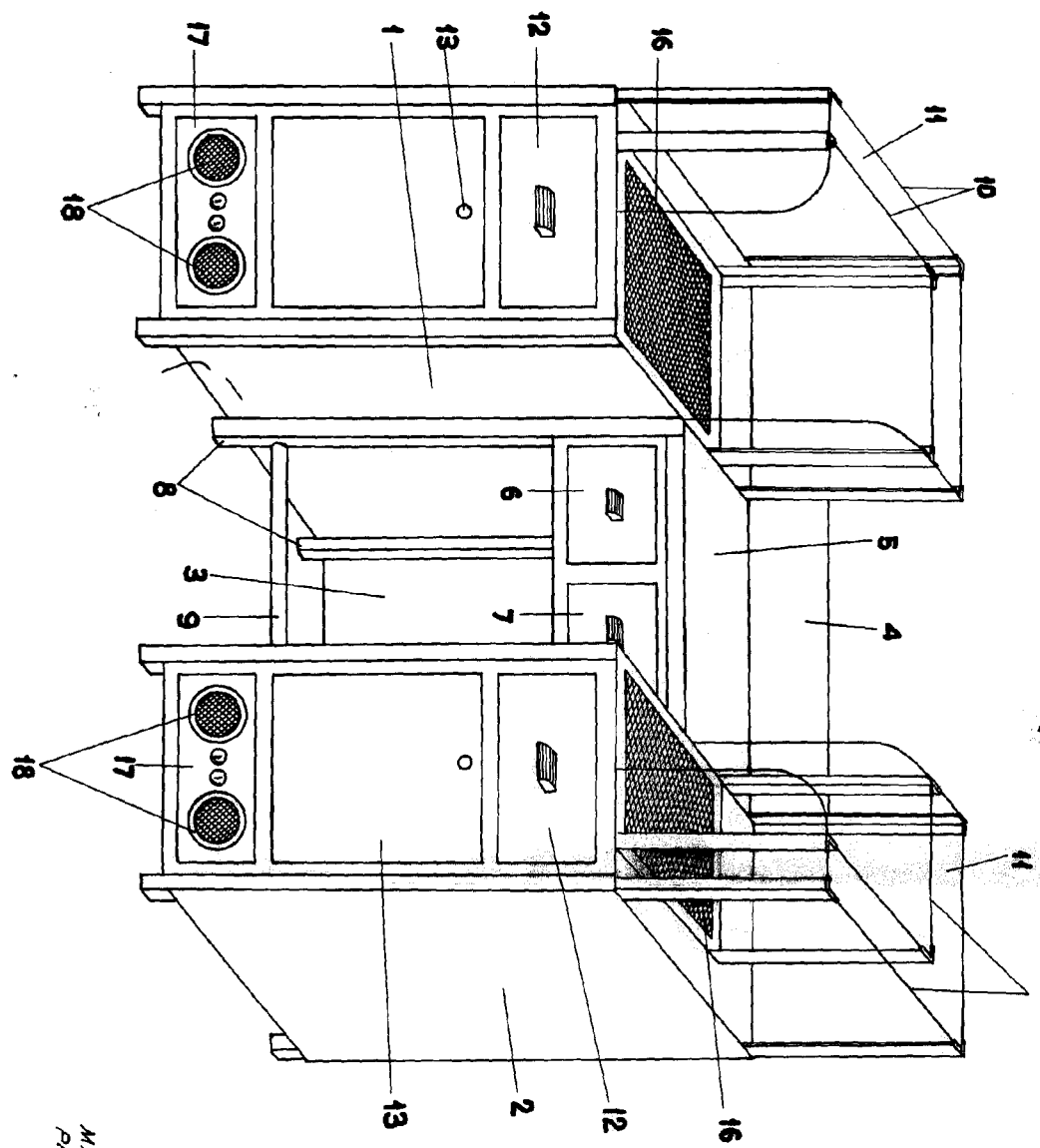
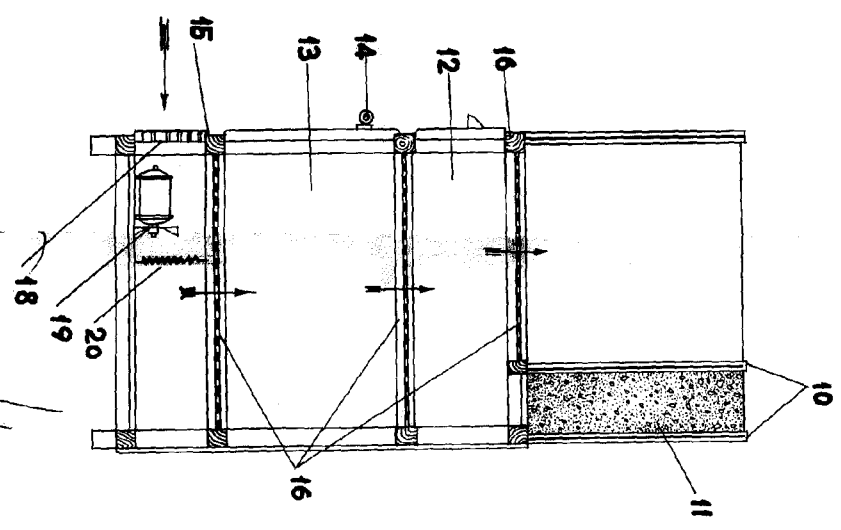

FIG. 2



MADRID DE 22 JUL 1955 1955
PRODUCCION Y TRANSFORMACIONES
AGRICOLAS. SA.
P. GARCIA MARTIN