

49236

49236



49236

Memoria Descriptiva del Modelo de Utilidad que, por veinte años en España, solicita Don Alejandro Calvo Manzano, de nacionalidad española, residente en Barajas (Madrid) calle de Saturno, número 6, para: "RECEPTOR DE VEHÍCULOS, DOTADO DE MEDIOS DE CONEXIÓN DIRECTA".

--ooOoo--

Son conocidas, principalmente tratándose de motocicletas exentas de baterías, las dificultades existentes para dotarlas de aparatos receptores de



radio; dificultades originadas porque sus elementos generadores de energía eléctrica, creados esencialmente para la escueta finalidad de su más eficiente funcionamiento, no están dotados del preciso voltaje, intensidad y carácter adecuado de corriente.

El solicitante, ha logrado la construcción de un receptor de radio de las características precisas a su determinada aplicación, dotado de medios de conexión directa al plato magnético, independientemente de permitir igualmente su conexión a la red normal o usual doméstica, sobre cuyo objeto, por ser nuevo y de su propia invención, solicita que se le garantice en su propiedad y explotación exclusiva, mediante la concesión de Modelo de Utilidad.

Y al objeto de ilustrar suficientemente esta invención, se acompaña una hoja de planos en la que su Fig. I, representa el receptor en su parte interna en la que se advierte -1-, además de las piezas integrantes comunes de esta clase de aparatos, un transformador para la inversión de corriente en la tensión precisa, fluído que, seguidamente, pasa al receptor propiamente dicho. Inicialmente, la corriente se toma directamente del plato magnético a la reducida intensidad que la produce.

Esta disposición de medios, permite aprovechar la corriente producida por el plato magnético, invertirla y elevarla a la tensión necesaria, sin que para ello haya de proveerse al vehículo de baterías o elementos complementarios cualesquiera, consiguiéndose una perfecta audición. Con independencia de



35 la toma de corriente del plato magnético, existe otra destinada a su conexión sobre la red ordinaria doméstica, por lo que éste receptor puede ser utilizado indistintamente fijo o móvil.

Finalmente, en la Fig. II, se representa en
40 -1- el propio aparato receptor en el que -2-3- corresponden, respectivamente, a las salidas del altavoz -2'- orientable y antena -3'- que ocupan lugares del manillar estéticamente adecuados del vehículo de su aplicación.

45 Son diversas las ventajas conseguidas con la ubicación del altavoz -2'- al margen del receptor -1-, destacando entre ellas las muy notables de lograrse una audición enteramente perfecta, orientable y susceptible de afrontar sin desperfecto los
50 riesgos de temporales de aguas, vientos, etc., circunstancia ésta igualmente aplicable al receptor propiamente dicho.

Este es, pues, el objeto del presente Modelo de Utilidad, cuyos fundamentos pueden ser variables
55 en su instalación, disposición, montaje, volumen y situación, siempre que ello no altere, cambie o modifique su naturaleza.

--ooOoo--

NOTA. - Se reivindica la propiedad de este Modelo de Utilidad:

60 1) - Receptor de vehículos, dotado de medios de conexión directa, caracterizado por la existencia a la salida de la toma de corriente del plato magné -



de aquéllos, alojado precisamente en el propio receptor, de un transformador para la inversión de corriente en la tensión precisa, fluido que, seguidamente, pasa al receptor propiamente dicho. Independientemente, al margen del transformador, existe una nueva toma de corriente para la conexión voluntaria del receptor a la red ordinaria.

2) - Receptor de vehículos, dotado de medios de conexión directa, según 1ª reivindicación, caracterizado porque en la instalación del receptor, parten del mismo dos salidas que, respectivamente, corresponden al altavoz orientable y antena telescópica, cuyos elementos ocupan lugares estéticamente adecuados del manillar del vehículo.

3) - "RECEPTOR DE VEHÍCULOS, DOTADO DE MEDIOS DE CONEXIÓN DIRECTA".

Esta Memoria Descriptiva, consta de cuatro hojas foliadas y mecanografiadas por una sola cara y de una hoja de planos.

Madrid, 21 JUL. 1955

C. ALCONAZ

[Handwritten signature]

FIG. I 49286

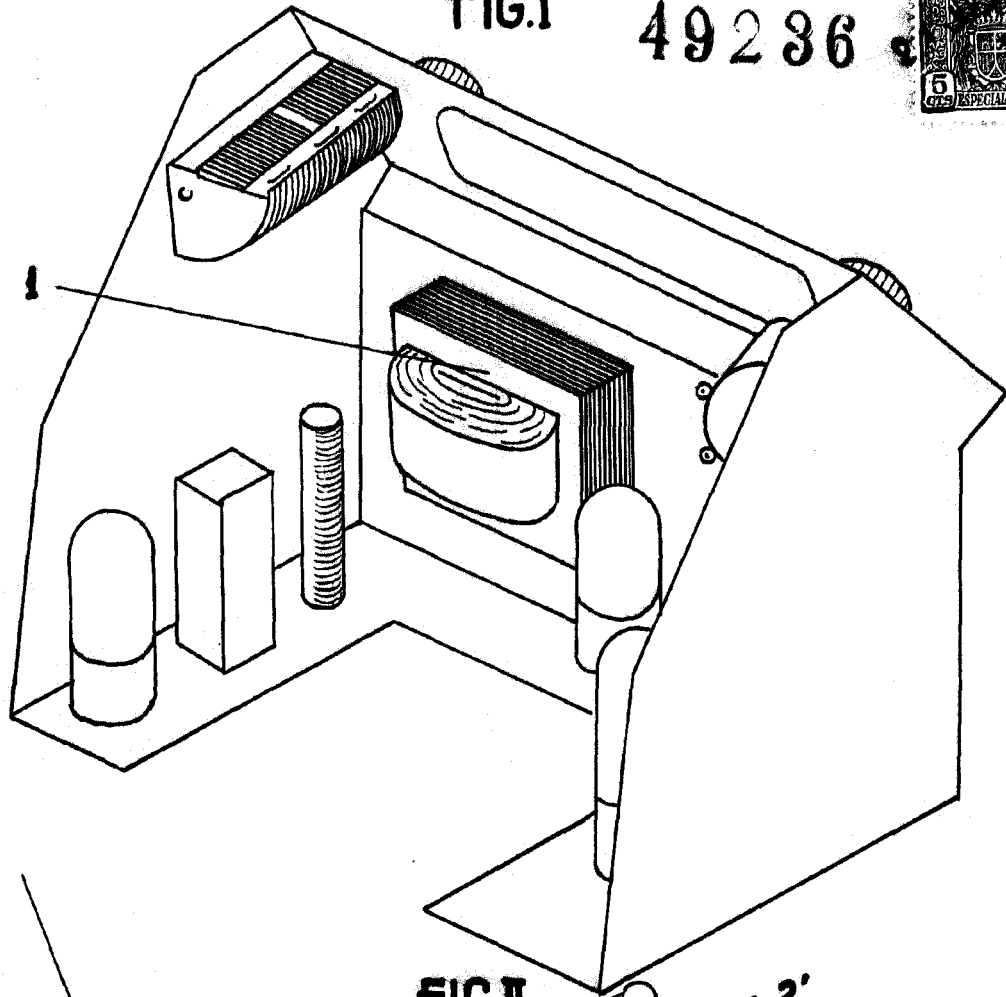
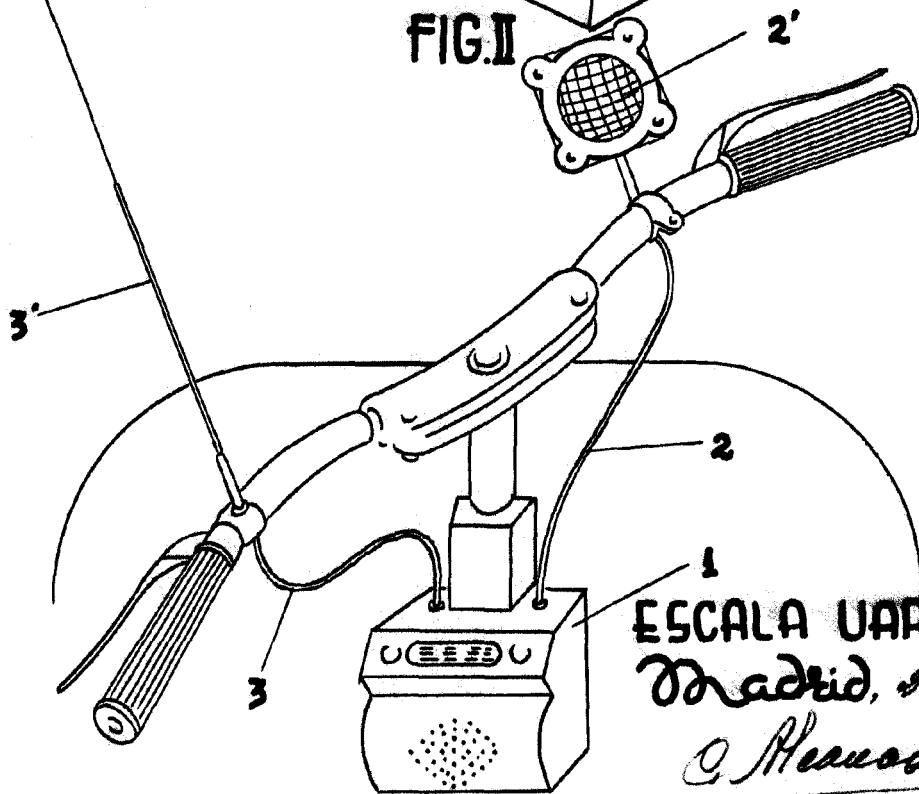

FIG. II



ESCALA VARIABLE

Madrid, 21 Julio 1955.

A. Marrano

Alejandro Calvo