

49059



REGISTRO
DE
MODELO DE UTILIDAD

por "Un juego de bisagras de articulación rotular" - -
a favor de Don Sergio FERRER IRLES, de nacionalidad
española, domiciliado en BARCELONA, Ronda de San An-
tonio, nº 33.

MEMORIA DESCRIPTIVA

La presente memoria descriptiva se refiere al re-
gistro de un modelo de utilidad constituido por un jue-
go de bisagras de tipo rotular especialmente destinado a
articular las tapas al cuerpo de los estuches o cajas de
5 un modo desmontable.

Está caracterizado esencialmente el modelo de juego
de bisagras que se registra por el hecho de estar consti-
tuída cada bisagra por un elemento provisto de dos brazos
dotados de bolas o de manguitos, que quedan situados coaxil
10 mente, y de otro elemento provisto de un brazo que presenta,
en alternancia, según el caso, un manguito o una bola que que



de situado, también respectivamente, entre las dos bolas o entre los dos manguitos de que están provistos los brazos del otro elemento, quedando establecida la articulación, gracias a que resulta posible que gire un manguito entre 5 dos bolas o una bola entre dos manguitos, coaxilmente dispuestos en la bisagra.

La articulación establecida por quedar un manguito prisionero, coaxilmente entre dos bolas o una bola prisionera coaxilmente entre dos manguitos permite que pueden 10 girar los elementos de la bisagra uno respecto al otro sin desprenderse durante el funcionamiento normal de la articulación, quedando no obstante la posibilidad de separar los elementos articulados mediante un reducido esfuerzo debidamente ejercido.

15 La descripción de un caso de ejecución práctica de un juego de bisagras del tipo rotular que constituye el modelo, aplicado a la articulación del fondo y la tapa de un estuche, representado a título de ejemplo en el dibujo adjunto, permitirá hacerse perfecto cargo de cuál es 20 la estructuración esencial de tal tipo de bisagras.

En el dibujo se ve claramente como el estuche 1 de forma paralelepípedica, representado en perspectiva, tiene fijadas a las paredes de su cuerpo o fondo 1' y de su tapa 1'', unas pequeñas placas 2, 2' de las cuales emergen 25 respectivamente dos brazos 3, 3 terminados en bolas 4, 4 y un brazo 5 terminado en un elemento tubular 6. Este elemento tubular 6 es capaz de colocarse gracias a la elasticidad del material empleado en la constitución de las dos



partes de cada bisagra, forzadamente entre las dos bolas 4
en cada bisagra produciéndose gracias a ello la articula-
ción mutua de los dos partes del estuche.

En el dibujo se ha supuesto que tanto en el cuerpo 1'
5 como en la tapa 1'' del estuche una de las bisagras tiene
situada en él la placa provista de brazos con bolas y la
otra la placa provista del brazo con manguito porque esta
alternancia facilita la separación de un elemento de otro
si se quiere soltar la tapa del fondo de la caja, pero co-
10 mo es natural podrán disponerse en la tapa o en el fondo
de la caja las dos placas provistas de brazos con bolas y
en el fondo o en la tapa, respectivamente, las dos placas
provistas del brazo con manguito.

Como se comprende, en cada articulación de partes de
15 un objeto realizado con bisagras del tipo que constituye
el modelo podrán usarse éstas en número variable según lo
exija la longitud de tal articulación.

Se comprende también que igual género de articulación
podrá obtenerse si se establece la colocación de la bola
20 de articulación entre dos manguitos unidos a los respecti-
vos brazos de las placas constituyentes de cada bisagra.

Podrán ser variables sin que se altere la esenciali-
dad del modelo, las formas y las dimensiones de los ele-
mentos componentes de cada bisagra del tipo rotular que
25 constituye el modelo, las materias de que se fabriquen,
que serán preferiblemente del tipo conocido con el califi-
cativo de plásticos, los medios de moldeo o fabricación,
manual o mecánica de tales elementos y cuantas circunstan-



49059

- 4 -

cias puedan concurrir en la fabricación o en la utilización de las bisagras siempre que no alteren la esencialidad del modelo, por ser de carácter secundario, accidental o accesorio respecto a la misma.

N O T A

5 Por el registro de modelo de utilidad a que se refiere la presente memoria descriptiva se REIVINDICA la propiedad y la explotación exclusiva de:

1.- Un juego de bisagras de articulación de tipo rotular, esencialmente caracterizado por el hecho de estar
10 constituida cada bisagra por un elemento provisto de dos brazos dotados de bolas o de manguitos, que quedan situados coaxilmente, y de otro elemento provisto de un brazo que presenta en alternancia según el caso un manguito o una bola que
15 quede situado, también respectivamente, entre las dos bolas o entre los dos manguitos de que están provistos los brazos del otro elemento, quedando establecida la articulación, gracias a que resulta posible que gire un manguito entre dos bolas o una bola entre dos manguitos, coaxilmente dispuestos en la bisagra.

20 2.- "Un juego de bisagras de articulación rotular".

Consta



49059

- 5 -

Consta la presente memoria de cinco hojas foliadas,
escritas por una sola cara.

Barcelona, 2 de Julio de 1955.

P. p. de Don Sergio FERRER IRLES,

A handwritten signature in dark ink, consisting of a stylized, cursive name that appears to be "Sergio Ferrer Irles".

49059

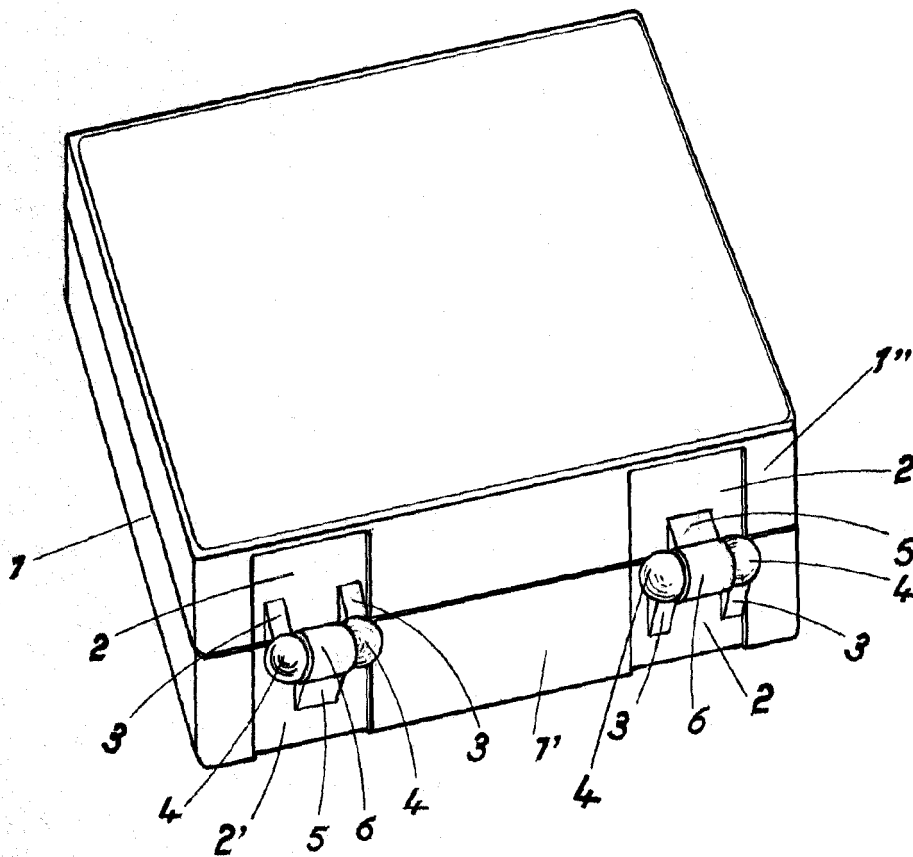

[Handwritten signature]