

49008

49008



REGISTRO
DE
MODELO DE UTILIDAD

por "Una caja de embalaje perfeccionada" - - - - -

a favor de Don Eugenio CANDELA CAMPMANY, de nacionalidad
española, domiciliado en BARCELONA, calle Fresser, nº 18.

MEMORIA DESCRIPTIVA

La presente memoria descriptiva se refiere al registro como modelo de utilidad de una caja de embalaje de madera, que presenta, gracias a la especial manera de estar estructurada, unas condiciones de inviolabilidad que no alcanzan
5 las cajas semejantes hasta ahora empleadas.

Está basada principalmente la estructuración especial de la caja que constituye el modelo en el deseo de lograr que pueda ser evitado que desolavando una de las tablas de la caja se pueda hacer cerrar la misma lo suficiente para establecer un boquete por el que se pueda manipular en la caja y extraer una parte de su contenido, reponiendo luego la tablilla
10 removida en su primitiva posición.

Caracteriza esencialmente a la caja de que se trata el



hecho de estar constituida de modo que presenta dos testeros, que se extiendan hasta los bordes de la caja cerrada, en la cara interna de los cuales están clavados regruesos de ma-
5 dera que permiten el clavado lateral a los mismos de las ta-
blas de la caja, de modo que los cantos extremos de estas que-
dan recubiertos por la orilla de dichos testeros y a tope con
éstos de modo que pueda obtenerse la consolidación de las pa-
redes de la caja al fondo y de la tapa a la caja por clavado
de dichos testeros a los referidos cantos extremos de las ta-
10 blas, a la vez que se clavan éstas por una línea inmediata
a los citados cantos extremos a los regruesos internos de ca-
da testero.

La descripción de un caso práctico de una de tales ca-
jas representado a título de ejemplo en el dibujo adjunto per-
15 mitirá hacerse perfecto cargo tanto de cual es la estructura-
ción esencial de la caja como de la manera que al ser utili-
zada resulta asegurada la inviolabilidad de la misma.

En la figura 1 del dibujo se representa la caja dada co-
mo ejemplo en sección longitudinal, por la línea A-B de la fi-
20 gura 2, que representa no obstante tan solo uno de los dos
testeros de la caja en el establecimiento de los cuales resi-
de propiamente la novedad y la utilidad de la caja.

Como puede verse en el dibujo, cada uno de los testeros 1
de la caja es de extensión tal que sus bordes paralelos 2 es-
25 tán separados entre sí lo mismo que lo están las superficies
externas de las paredes 3 de la caja y las del fondo 4 y la
tapa 5, los cuales gracias a ello quedan a tope de las ori-
llas 6 de dichos testeros y apoyados por su plano interno en



sulter especialmente indicadas para contener botellas.

Finalmente ha de hacerse constar que las cajas que se
fabriquen de acuerdo con el modelo podrán ser producidas
valiéndose de prácticas manuales o mecánicas, así como que
5 pueden adicionarse a las mismas refuerzos, precintos, cin-
chos u otros elementos de seguridad. Las cajas podrán que-
dar absolutamente cerradas o presentar orificios o ligeras
separaciones entre tabla y tabla que faciliten la ventila-
ción de los objetos embalados o el escurrimiento de líqu-
10 dos vertidos por rotura de envases en el interior de las
cajas.

N O T A

Por el registro de modelo de utilidad a que se refie-
re la presente memoria descriptiva se REIVINDICA la propie-
dad y la explotación exclusiva de:

15 1.- Una caja de embalaje perfeccionado, esencialmente
caracterizada por el hecho de estar constituida de modo
que presenta dos testeros, que se extiendan hasta los bor-
des de la caja cerrada, en la cara interna de los cuales es-
tán clavados regruesos de madera que permiten el clavado la-
20 teral a los mismos de las tablas de la caja, de modo que los
cantos extremos de estas quedan recubiertos por la orilla de
dichos testeros y a tope con estos de modo que pueda obtener-
se la consolidación de las paredes de la caja al fondo y de
la tapa a la caja por clavado de dichos testeros a los refe-
25 ridos cantos extremos de las tablas, a la vez que se clavan
estos por una línea inmediata a los citados cantos extremos



a los regresos internos de cada testero.

2.- "Una caja de embalaje perfeccionada".

Consta la presente memoria de cinco hojas foliadas, escritas por una sola cara.

Barcelona, 1º de Julio de 1955.

P. p. de Don Eugenio CANDELA CAMPANY,



49008

FIG.1

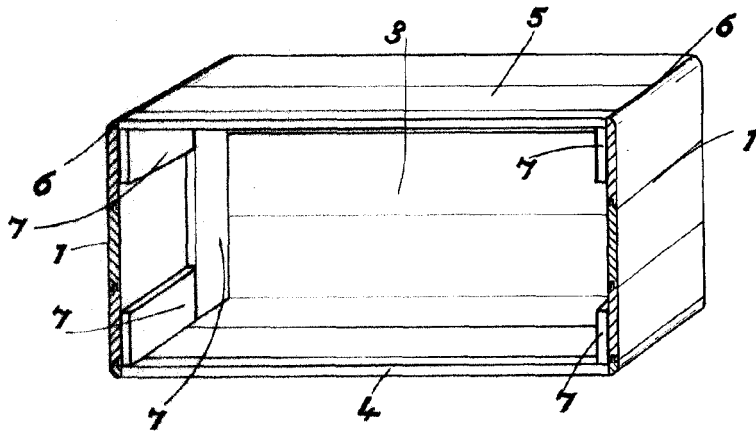
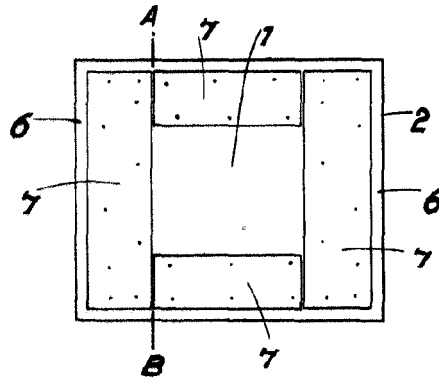

FIG.2



FORMA VARIABLE
DISEÑADO POR EUGENIO CANDELA CAMPANY