

49007

27



49007

MODELO DE UTILIDAD

por 20 años

por "UNA PROTECCION PARA MOTOCICLETAS", a favor de Don Ernesto Bayó Riba y Don Facundo Giner Sellés, de nacionalidad española, domiciliados en Barcelona, Correo Viejo, 4.

=====

MEMORIA DESCRIPTIVA

5 En este Modelo de utilidad se describe una protección para motocicletas adaptable a cualquier tipo de ellas, que reúne las características de proteger las piernas del motorista contra salpicaduras de aceite del motor, y evitar que la corriente de aire de directamente sobre ellas, proporciona una ventilación eficaz del motor y para caso de posible accidente tiene a lo largo de su perímetro exterior, una barra de acero con elementos de sujeción y unos estribos que substituyen a los de la moto.



10 Para la mejor comprensión de la descripción,
se adjuntan unos dibujos a título de ejemplo, ya que la
forma exacta de la plancha varia de acuerdo con los ti-
pos de motor, a los cuales se adapte.

15 En ellos, la protección es -1- pudiéndose ob-
servar en la fig. I sus particularidades y en la fig. II
su posición y colocación respecto la moto.

20 La barra de acero, que refuerza el contorno y
da rigidez al conjunto es -2- que por medio de una serie
de pestañas, aguanta la plancha -5-. En sus extremos in-
feriores tiene soldadas dos barras cortas y horizontales
-3- que debidamente forradas con goma o plástico consti-
tuyen los nuevos estribos en substitución de los propios
de la moto, que se quitan para afianzar en su eje, las
dos piezas -4- unidas a -3-, lo cual constituye un pri-
mer punto de fijación, completándose ésta con un torni-
lle y tuerca -6- soldado en el punto central más alto
de -2- el cual se sujeta a la dirección de la moto.

25 La plancha -5- presenta en su parte central,
una prolongación que envuelve al motor lateral y supe-
riormente, quedando la parte delantera despegada para
30 la entrada de aire, disponiendo además de los agujeros
y escotaduras necesarias para permitir el paso del cam-
bio de marcha , bujía, alcanzar el flotador del carbu-
rador, etc., siendo característica una tapa -7- coloca-
35 da a la altura del cárter con lo cual se evita una po-
sible salpicadura o roce con el mismo, frecuentemente
sucie de grasa, al mismo tiempo que por su naturaleza
de tapa, se puede hacer girar quedando entonces al des-
cubierto.



40 Todo cuanto no afecte, altere, cambie o modifi-
que la esencia de la protección descrita, será variable
a los efectos del actual Modelo.

N O T A .

45 Se reivindica como objeto de este registro por
Modelo de utilidad:

1 - Una protección para motocicletas, caracterizada por
estar constituida por una plancha que envuelve al motor
lateral y superiormente, prolongándose en su parte de-
lantera de modo que protege a las piernas de la corrien-
50 te de aire directa, y de manchas procedentes del motor,
disponiendo, además, de los agujeros y escotaduras nece-
sarias para permitir el paso del cambio de marcha, bujía
y demás elementos que sobresalgan o se precisen del mo-
tor.

55 2 -La propia protección para motocicletas de la reivin-
dicación anterior, caracterizada porque a lo largo del
borde exterior de la plancha hay una barra de acero, su-
jeta por una serie de pestañas, y en sus extremos infe-
riores tiene soldadas dos barras cortas horizontales que,
60 debidamente ferradas de goma o similar, constituyen los
estribos de la moto en substitución de los propios que
se quitan para efectuar la sujeción de la protección en
su eje, afianzando en él dos pequeñas piezas que están
unidas a los nuevos estribos, completándose la sujeción
65 con un tornillo soldado en el punto central más alto de
la barra de acero, que se atornilla con tuerca a la di-
rección de la moto.

3 - La propia protección para motocicletas de las rei-
vindicações anteriores, caracterizada porque dispone

49007

- 4 -

27



70 de una pequeña tapa frente al cárter, que evita rozaduras con el mismo, y que cuando interesa, se hace girar dejándolo al descubierto.

Sean cuales fueren las circunstancias que concurran en la esencialidad del Modelo de utilidad definido en las anteriores reivindicaciones, cual objeto es:
75 4 - "UNA PROTECCION PARA MOTOCICLETAS".

Consta la presente memoria de cuatro hojas foliadas, mecanografiadas por una sola cara y del dibujo adjunto.

80 Barcelona, veintisiete de junio de mil novecientos cincuenta y cinco.

P.A. de D. Ernesto Bayó Riba, y
D. Facundo Giner Sellés,

L. DURÁN
P. P.

49007

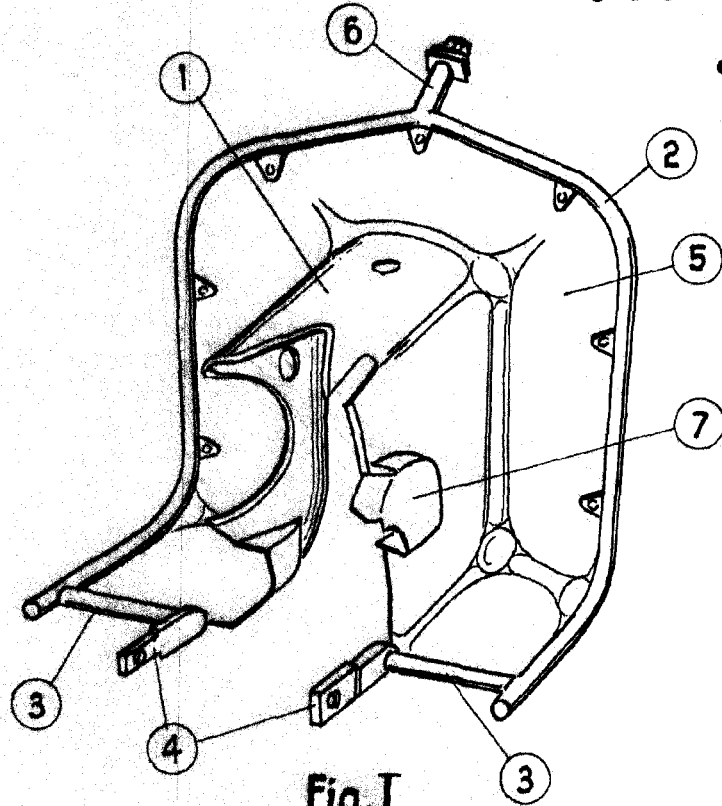

Fig. I

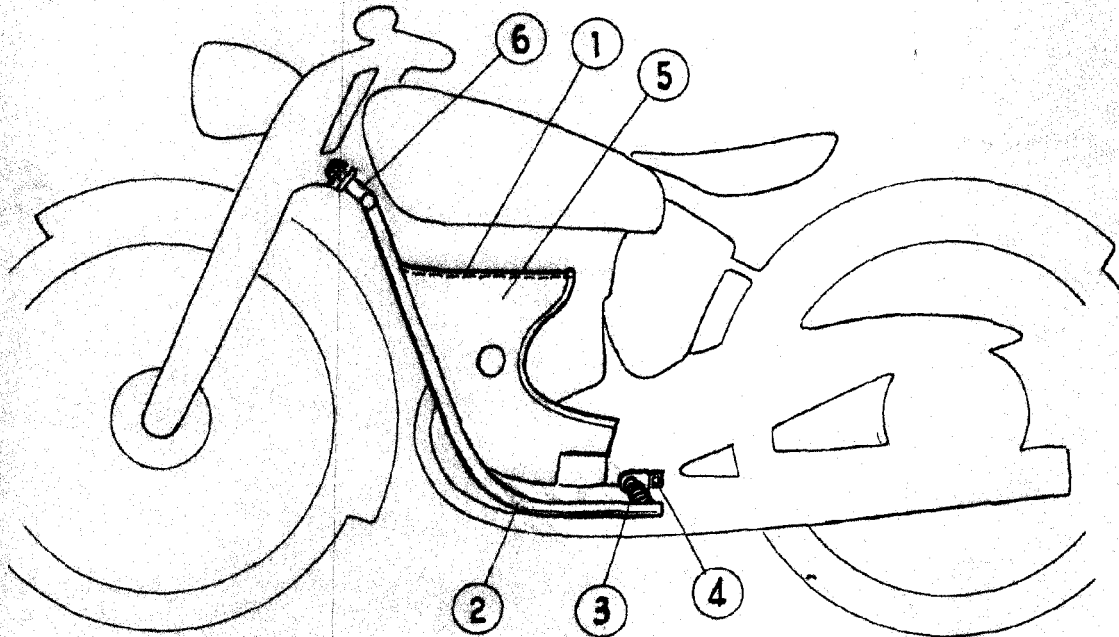

Fig. II

BARCELONA, 27 JUNIO DE 1955

L. DURÁN
P.P.

ESCALA VARIABLE