



48003=

MODELO DE UTILIDAD

por 20 años

por "UN ENVASADO ESPECIAL CON TAPA ANULAR PARA ROLLOS DE CINTA", a favor de D^a Amalia Rusiñol Cucurny, de nacionalidad española, domiciliada en Barcelona, Infanta Carlota, 130.

=====

MEMORIA DESCRIPTIVA

Este Modelo de utilidad describe un envasado especial, con tapa anular, propio para proteger los rollos de cinta; particularmente interesante para los rollos de cinta de celofán cubierta con adhesivo permanente, o sea de aquella que no precisa humectar con agua.

Como es sabido estas cintas con adhesivo permanente exigen, para su conservación a largo plazo, que



10. el grado de humedad relativa del adhesivo que cubre una de las caras del soporte, se mantenga constante, así como la del propio soporte; la capa adhesiva, por su parte, debe ser transparente y esta condición se pierde en cuanto el grado de humedad se altera en más o en menos. Los envasados para esta clase de cinta empacada en rollos deben pues ser muy herméticos, y si se utilizan cajas, éstas forzosamente resultan caras; si se utilizan envoltorios de papel celofán, aunque su confección se efectúe con gran esmero, es difícil que no quede algún pliegue más flojo por donde penetrará o saldrá la humedad, y siempre queda formada en el hueco interior del rollo una cámara de aire que actuará de elemento perturbador.

25. El envasado especial que aquí se describe, resuelve la cuestión en forma eficaz, elegante y muy económica. Adjuntamos para su descripción unos dibujos, cuyo valor es el de un simple ejemplo, ya que todo cuanto no afecte, altere, cambie o modifique la esencia del envasado que describimos, será variable a los efectos del actual Modelo.

30. Esencialmente, el nuevo envasado consistirá en el rollo de cinta -1- con su alma anular -5-, su etiqueta circular -3-, su envoltorio de papel celofán -2- y una simple tapa anular -4- de igual diámetro exterior -6- que el interior -7- del alma del rollo -1- menos el grueso prudencial de las vueltas o pliegues internos del empacado de papel celofán, y de un ancho -8- igual o levemente menor que el ancho -9- de cinta.

Esta tapa anular -4-, esencial, que puede ser de cartón, cierra y asegura los pliegues internos del en-



40. voltorio de celofán contra la cara interna del alma de la cinta, y, además de evitar su despliegue prematuro, impide la formación de bolsas de aire nocivas.

N O T A.

Se reivindica como objeto de este registro por

45. Modelo de utilidad:

1. - Un envasado especial con tapa anular para rollos de cinta, que se caracteriza porque el rollo de cinta, con su alma tubular y con su etiqueta circular de base, cubierto completamente por un envoltorio de papel celo

50. fán con sus bordes plegados hacia el interior del alma tubular, presenta estos pliegues internos asegurados y ceñidos a la cara interna de dicha alma, por la suave presión de un anillo circular cilíndrico de cartón, de diámetro externo igual al interno del alma del rollo

55. menos el espesor prudencial de los pliegues de celofán y de un ancho igual, o levemente menor que el ancho de la cinta.

Sean cuales fueren las circunstancias que concurren en la esencialidad del Modelo de utilidad definido en la anterior reivindicación, cual objeto es:

60.

2. - "UN ENVASADO ESPECIAL CON TAPA ANULAR PARA ROLLOS DE CINTA".

Consta la presente memoria de tres hojas foliadas, mecanografiadas por una sola cara y del dibujo adjunto.

65.

Barcelona, diez de junio de mil novecientos cincuenta y cinco.

P.A. de D^a Amalia Rusñol Cucurny,

L. DURÁN
P. P.

489930

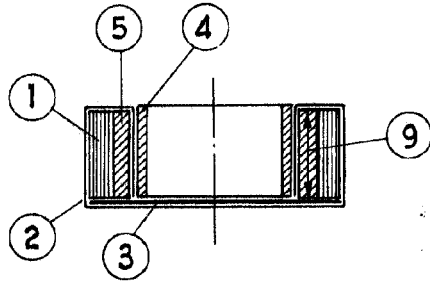

Fig. I

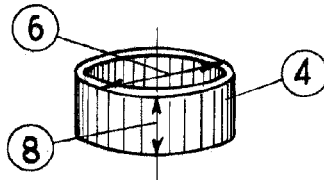

Fig. II

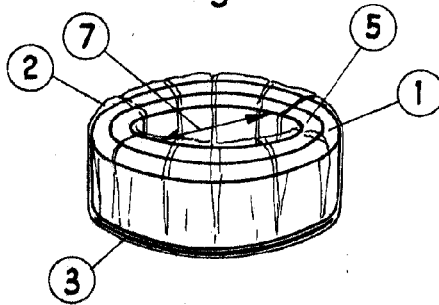

Fig. III

BARCELONA, 10 JUNIO DE 1955

L. DURAN

p.p.

ESCALA VARIABLE