

1000000



MEMORIA DESCRIPTIVA

=====

Correspondiente a la solicitud de registro de Modelo de Utilidad que, por veinte años, se solicita para España y sus Colonias, a favor de Don Benito MANSO ALONSO, de nacionalidad española, residente en San Sebastián (Guipúzcoa), Paseo de Colón número 7 - 5º,-----

p o r

" TOPE PERFECCIONADO PARA PUERTAS "

=====

Son conocidos topes de goma que limitan el recorrido de apertura de las puertas, para evitar que las mismas puedan dañar la pared o algún mueble u objeto que se encuentre en el área de su desplazamiento, pero estos topes, fijos al suelo, limitan el recorrido en la forma deseada, más no evitan el golpe de la puerta contra el tope mismo, lo que tie-



48983

10 ne por consecuencia que éste se desprenda fácilmente de su emplazamiento, a causa de los frecuentes golpes violentos que recibe, y la puerta sufre también, especialmente por la reacción que aquellos producen sobre las bisagras o pernios de giro, por lo que el uso de tales topes produce un rápido deterioro del suelo y de la puerta, que son de difícil reparación y que inutilizan el dispositivo.

15 Para evitar estos inconvenientes se ha ideado y realizado el tope perfeccionado para puertas que constituye el objeto de la presente Memoria descriptiva y mediante cuyo empleo se logra una parada eficaz del recorrido de la puerta, pero evitando su golpe violento contra el tope y, con ello, las consecuencias desagradables anteriormente apuntadas.

20 En los dibujos adjuntos se representa, como simple ejemplo y sin caracter limitativo, una de las posibles formas de realización.

25 La Fig. 1ª muestra lateralmente un tope colocado en dicha posición de funcionamiento.

Y la Fig. 2ª el mismo visto en planta.

30 El tope propiamente dicho consta de un cuerpo cilíndrico (1), provisto en su parte superior de un rebaje (2) para alojamiento de la cabeza del tornillo de fijación (3), de la longitud suficiente para asegurar una perfecta sujeción en el suelo (4), no diferenciando, por lo demás, de los ya conocidos.

35 Entre el cuerpo (1) y el suelo (4) se interpone una lámina acerada (Fig. 2ª) —en la que estriba el perfeccionamiento—, la cual se encuentra arqueada en su parte central (6), mientras que las dos extremas, de diferente longitud, quedan respecto al suelo en disposición paralela la más larga (7) y levemente oblicua la más corta (5) que está por



el extremo, redondeado, levantada algunos milímetros.

40

La sección (7) lleva una perforación central para paso del tornillò de fijación (3) y sus ángulos (8) están doblados hacia abajo, de tal manera que al apretar el tornillo (3) las puntas resultantes se incrustan en el suelo (4) impidiendo el desplazamiento en giro de la lámina desde la posición que se le ha dado al montarla.

45

Para su utilización se coloca la lámina sobre el piso en forma tal que la puerta al abrirse monte sobre ella, lo más perpendicularmente posible, se marca el lugar de colocación del tornillo y poniendo el tope sobre la lámina se procede a la fijación, presionando hasta que las puntas (8) se hayan introducido en el piso.

50

De esta manera, al abrir la puerta su canto inferior pasará por encima de la sección (5) de la lámina y será frenada por la sección curvada (6), en su movimiento limitado por el tope (1), pero sin que se produzca contra éste ningún choque violento, por fuerte que se haya abierto la puerta, ya que la sección (6) de la lámina absorberá toda la violencia.

55

Claro es que el ejemplo descrito y representado podrá ser variado en detalles secundarios de materia, forma y dimensiones, sin que tales cambios presupongan alteración de su fundamento según se deja expuesto.

60

#### N O T A

EN RESUMEN: El Modelo de Utilidad que, por veinte años, se solicita para España y sus Colonias, ha de recaer sobre las siguientes reivindicaciones:

65

1ª:- " TOPE PERFECCIONADO PARA PUERTAS ", que se caracteriza porque bajo el tope de caucho usual y presionando con el contra el suelo se coloca una lámina arqueada en su parte central y de cuyos extremos el más corto, está cortado en

70

48983

- 4 -



75

forma redondeada y queda algo oblicuo con relación al piso, mientras que el opuesto y más largo queda paralelo al pavimento y es el que queda comprendido entre éste y el tope de caucho, inmovilizándose en la posición conveniente merced a que su borde, cortado en línea recta, presenta dobladas sus puntas que, presionadas por el tope, se incrustan en el piso inmovilizando la lámina, la cual con su zona central curva, frenará el movimiento de la puerta, evitando el choque violento de esta contra el tope y sus inconvenientes -- consecuencias.

80

2ª:- Por último, se reivindica como objeto sobre el que ha de recaer el Modelo de Utilidad que, por veinte años, se solicita para España y sus Colonias, -----

p e r

85

" TOPE PERFECCIONADO PARA PUERTAS "

Todo conforme queda expresado en la presente Memoria descriptiva que consta de cuatro hojas escritas a máquina por una sólo cara y dibujos que se acompañan.

Madrid, - 6 JUL. 1955

P.A.,

48983

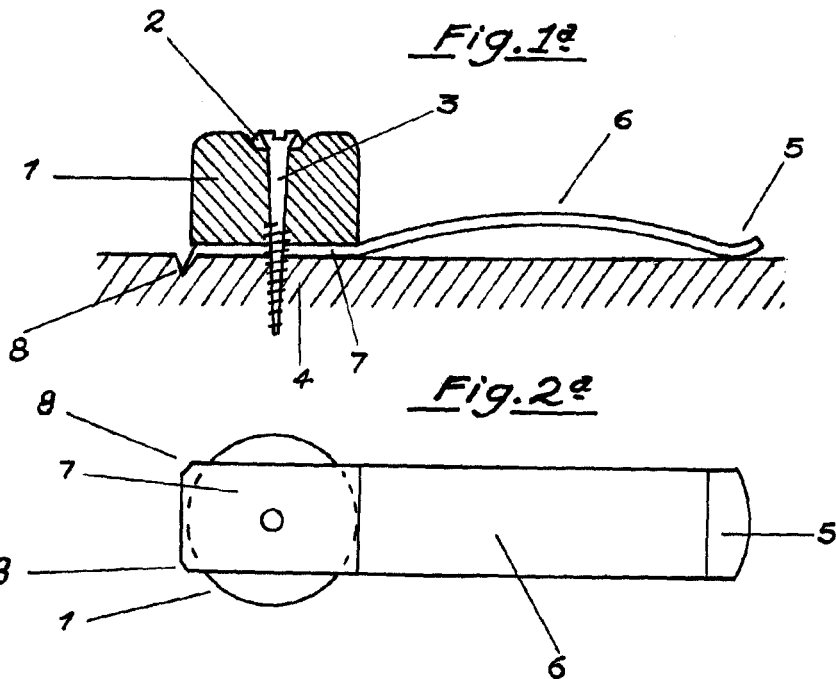

ESCALA VARIABLE

MADRID, - 6 JUL. 1955

P.A.

A handwritten signature in black ink, appearing to read 'Benito Manso Alonso', written over a large, faint star-shaped mark.