



JE.

48971

MODELO DE UTILIDAD

a favor de

Don SYLVIO MAURO - de nacionalidad francesa - domiciliado en AUBERVILLIERS (Seine, Francia), 85 bis, rue Heurtault

por

"Aparato para aplicar el mortero en las construcciones de albañilería".

Descripción.

El presente modelo de utilidad tiene por objeto un aparato destinado a reemplazar los utensilios empleados usualmente para aplicar la capa de mortero, al construir muros de ladrillos o de bloques. Este aparato es-



tá dispuesto para depositar automáticamente el espesor de mortero conveniente sobre una hilada de ladrillos o de bloques, y también, en su caso, para tapar automáticamente las juntas verticales.

5 A tal efecto, el aparato de este modelo se caracteriza por estar constituido por una caja sin fondo cuya anchura es la del muro que se trata de levantar, y una de cuyas caras transversales, al menos en parte de su anchura, está arreglada para dejar un paso de altura correspondiente al espesor de la capa de mortero que se quiere depositar, de tal modo que haciendo resbalar este aparato sobre la hilada de ladrillos o de bloques que acaba de colocarse, en la dirección opuesta a la de dicha cara, deja detrás la capa de mortero que se quiera; una com-  
10 puerta regulable delimita con preferencia la altura del paso referido. Según una forma de realización, se disponen dos compuertas regulables que delimitan dos pasos laterales, mientras que en la parte central del aparato no se dispone paso alguno para el mortero. Según otro  
15 modo de realización, una sola compuerta regulable sirve para los dos pasos laterales.

El aparato se completa, con preferencia, mediante dos alas laterales que lo prolongan hacia atrás, arregladas para abarcar, con pequeño juego los dos paramentos de  
25 la hilada, a fin de que no escurra lateralmente el mortero depositado; pueden disponerse otras dos alas laterales por delante del aparato, hacia abajo, a fin de abarcar también, con pequeño juego los dos paramentos de la hilada inferior, para guiar el aparato y tapar automáticamente  
30 las juntas verticales de esta hilada inferior.



El aparato puede completarse ventajosamente, sobre todo cuando tiene dos pasos laterales, mediante una pieza longitudinal dispuesta según el eje del aparato, que enlaza sus dos testeros o caras extremas, y tiene una sección en V o en U invertidas, cuyas alas terminan en los bordes interiores de los dos pasos citados, lo que facilita la distribución del mortero entre los dos pasos.

El dibujo adjunto muestra, a título de ejemplo, en perspectiva el aparato de este modelo de utilidad.

El aparato está constituido por una caja sin fondo, con dos costados longitudinales verticales -1-, un testero o costado transversal -2- inclinado hacia el interior, y otro testero -3- inclinado hacia el exterior; en la parte baja del testero -3- se disponen lateralmente pasos que unas compuertas regulables -4- pueden obturar parcialmente. Estas compuertas pueden regularse por medio de un ojal -5- y una tuerca de aletas -6-, y terminan en un borde -7- recortado a manera de dientes de sierra.

Los costados longitudinales -1- tienen prolongaciones -8- hacia atrás; están reforzados por una armadura -9- solidaria de las alas -10- previstas por delante del aparato y dirigidas hacia abajo para encuadrar la hilada de ladrillos o bloques que acaba de colocarse.

Unas empuñaduras de maniobra -11- y -12- se disponen ventajosamente delante y detrás; una pieza longitudinal central -13- divide el aparato en dos compartimientos iguales, cada uno de ellos correspondiente a uno de los pasos o aberturas reguladas por las compuertas -4-.

Se concibe que con tal aparato un obrero puede depositar muy rápidamente y sin pérdida de material el espesor conveniente de mortero sobre la hilada que acaba de



colocarse, tapando automáticamente las juntas verticales de dicha hilada.

5 Por lo demás, se entiende que este modo de realización que se deja descrito tiene carácter puramente informativo, y no limitativo. Se pueden tener aparatos diferentes para todos los espesores usuales de muro. Igualmente es posible pensar en utilizar el mismo aparato para estos distintos espesores, haciendo solidarios la armadura -9-, las prolongaciones hacia atrás -8- y los costados que se extienden hacia abajo, por cada lado, del borde interior de una placa horizontal que puede fijarse en posiciones diferentes, que corresponden a la anchura del muro que se levanta, con relación a la caja. La pieza longitudinal central que crea una zona en la que el aparato no deposita mortero, puede ser de anchura regulable, y es posible disponer un mecanismo para facilitar la evacuación del mortero.

N O T A  
=====

20 Se reivindica como objeto de este registro de modelo de utilidad.

1) Aparato para aplicar el mortero en las construcciones de albañilería, caracterizado porque está constituido por una caja sin fondo, cuya anchura es la del muro que interesa levantar, y uno de cuyos testeros está arreglado, al menos en parte de su anchura para dejar un paso de altura correspondiente al espesor de la capa de mortero que se quiere depositar.

2) Aparato según la reivindicación 1, caracterizado por comprender por lo menos una compuerta regulable que limita la altura del paso para la salida del mortero.



48971

- 5 -

3) Aparato según la reivindicación 1, caracterizado porque presenta dos alas laterales que se prolongan por la parte posterior y abarcan con pequeño juego los dos paramentos de la hilada que se ha de colocar.

5 4) Aparato según la reivindicación 1, caracterizado por presentar cerca de la parte anterior, dos alas laterales que se prolongan hacia abajo y abarcan con pequeño juego los dos paramentos de la hilada colocada ultimamente.

10 5) Aparato según la reivindicación 1, caracterizado porque la caja del aparato, destinada a contener el mortero, presenta una pieza longitudinal situada según el eje de la caja, que se prolonga hasta los dos testeros de la misma y tiene sección en forma de U o de V invertidas; terminando las alas de esta pieza en dos pasos para el mortero.

15 6) Aparato para aplicar el mortero en las construcciones de albañilería.

20 Esta memoria consta de cinco páginas escritas por una sola cara.

BARCELONA, 18 de Marzo de 1955.

P. A.

JOSÉ M. VILLIBAN  
P. A.





48971

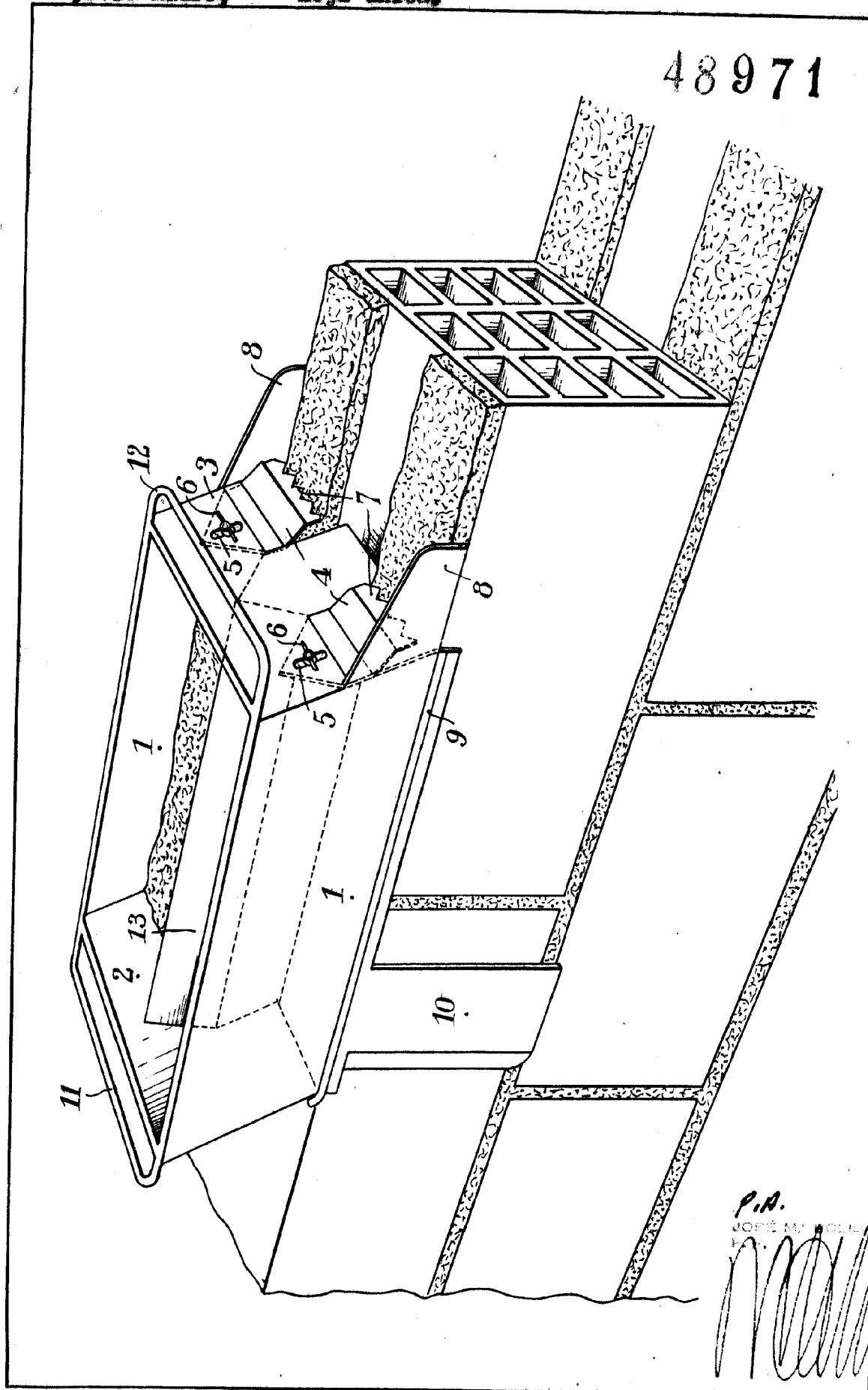

P.A.  
JOSE M. DEL...  
*[Handwritten signature]*