

P.O.

48895



Memoria Descriptiva

para

un Modelo de Utilidad
por veinte años en España

a favor de

la firma Birenola, S.A.

residente en

Bilbao, Camino de San Felicísimo, 9

por:

" DISCO DE FIELTRO PARA PULIR Y ABRILLANTAR TODA
CLASE DE MATERIALES ".



48895

5 El presente modelo de utilidad se refiere a un disco de fieltro, para pulir y abrillantar toda clase de materiales, que formen piezas de cualquier composición, cuyo disco substituye técnica y económicamente con ventaja a los discos de trapo, que hasta ahora vanian utilizándose para tal fin.

10 El disco a que nos referimos, está constituido por la superposición de varios independientes de pequeño espesor, unidos en su parte central por costuras circulares, cuyo número será el que en cada caso desee el consumidor, Es decir, el disco reivindicado tiene un disco central, macizo, formado por las partes superpuestas y cosidas de los distintos discos, y piezas anulares, que quedan libres a partir del contorno de la costura de mayor diámetro.

15 El conjunto así formado puede ir, según la conveniencia o exigencia del usuario, seco, es decir, el fieltro solo o impregnado de la pasta adecuada para realizar el pulido o abrillantado de que se trate.

20 El disco cuyo modelo se reivindica se establece de fieltro de lana y tiene sobre los conocidos las siguientes principales ventajas:

- es de mayor duración que los similares de trapo comunmente empleados, pudiendo tal duración ser incluso cuatro cientos veces mayor.

25 - el consumo de pastas de pulimento y abrillantado, utilizadas en tales trabajos, es un 90% inferior al corriente.

- no hay lugar a que se produzcan los peligrosos accidentes a que dá lugar la desintegración de los discos de trapo usuales, compuestos de tejidos viejos y endeables.

48895

1 JUL



5 - tambien se evitan las posibles infecciones, a que puede dar lugar el constante desprendimiento de partículas de trapo que se deshilan, cuyos trapos suelen proceder de desperdicios de trajes viejos e inservibles, lo que hace mas higienico el empleo de los discos a que nos referimos.

- se consigue un pulido y abrillantado perfecto, sin las rayas que suelen producir los hilos desprendidos de los trapos viejos.

10 - si es necesario emplear substancias para el pulido y abrillantado, van impregnadas en el disco, con lo que se elimina la ulterior manipulacion de tales pastas.

15 Los discos de fieltro del modelo que se reivindica, pueden construirse de las dimensiones totales que en cada caso sean pertinentes, y con las hojas que le forman del espesor que se estime conveniente, pudiendo ir o no impregnados de las substancias mencionadas segun el trabajo a realizar; sin que tales variaciones, asi como las que puedan hacerse en los detalles de su presentacion, afecten a la esencialidad reivindicada, por lo que los que se construyan con cualquiera de esas modificaciones, con las caracteristicas generales reseñadas, no serán 20 sino variantes, igualmente comprendidas y protegidas por el presente registro.

25 En esta idea, las adjuntas figuras corresponden unicamente a una forma de ejecucion, sin caracter alguno limitativo, que se presenta a titulo de ejemplo de realizacion, para concretar cuanto se dice en esta memoria descriptiva.

La fig. 1 corresponde a la vista de conjunto del bloque de fieltro, del que se obtienen por cortado las hojas empleadas para obtener el disco cuyo modelo se reivindica.

48895



La fig. 2 representa la sección diametral de esas hojas superpuestas.

La fig. 3 detalla en perspectiva la forma de una de las hojas.

La fig. 4 ilustra la vista de un disco establecido de acuerdo con lo que venimos indicando.

Con referencia a tales figuras y a los numeros que sobre ellas designan las distintas partes y detalles de los elementos representados, que interesan a los fines de esta memoria, la descripción de los mismos es como sigue:

Se parte del bloque 1 de fieltro, que se corta por sus laterales 2, para dar lugar a las hojas circulares 4, que superpuestas forman el disco; uniéndose en su parte central por el cosido circular 5, que hace del conjunto un bloque.

El apriete que tal casido dá a unas hojas con otras, hace que formado el conjunto no quede entre ellas mas separación que la de los cortes 3.

Como se ha indicado, si el trabajo a realizar con el disco lo aconseja, éste lleva una capa 6 de impregnación, de la substancia adecuada para el pulido o abrillantado a realizar

48895

1 JUL 1955



N O T A

El presente modelo de utilidad comprende las siguientes reivindicaciones:

5
10
1.- Disco de fieltro para pulir y abrillantar toda clase de materiales, caracterizado porque está constituido por la superposición de varias hojas circulares independientes, de pequeño espesor, unidas en su parte central por costuras, de modo que se forma un macizo central, que se prolonga en todo su contorno por piezas anulares; yendo el conjunto, si procede, impregnado a la substancia adecuada para el pulido y abrillan-

15
tado del material que se desee.
2.- Disco de fieltro para pulir y abrillantar toda clase de materiales.

Segun se describe y reivindica en la presente memoria descriptiva y se ilustra con los planos que a la misma se acompañan.

Consta la presente memoria de cinco hojas foliadas y escritas a máquina por una sola de sus caras.

Madrid, a 1 de Julio de 1955



FIG. 1

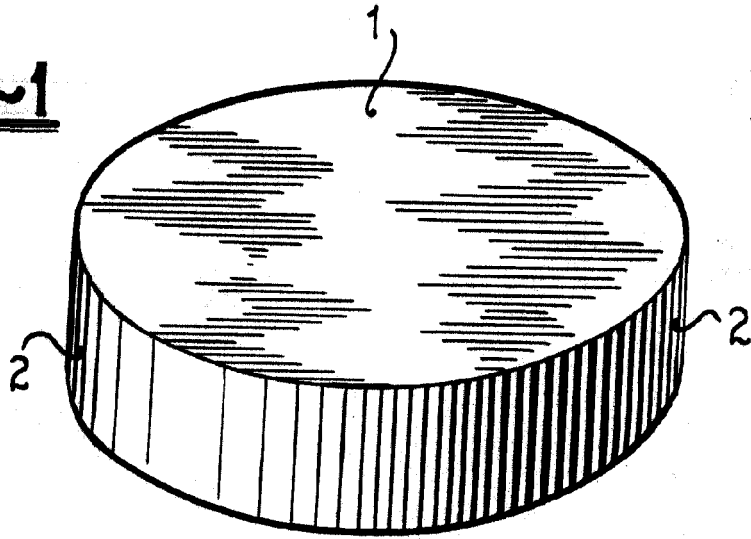

FIG. 2

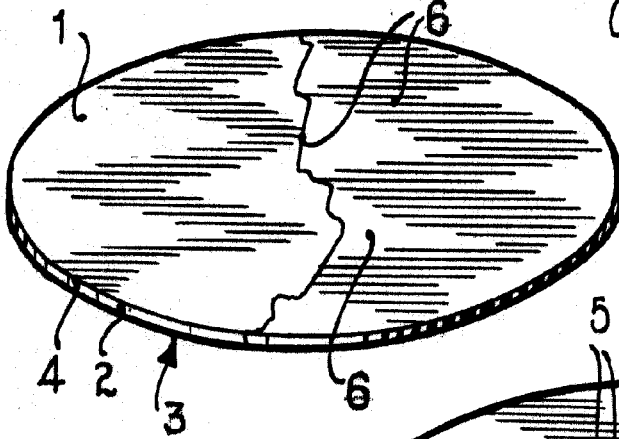
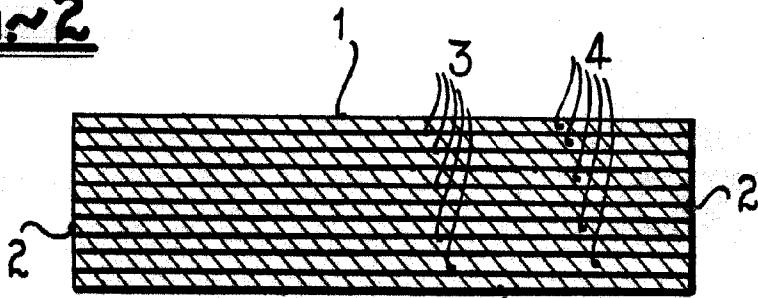
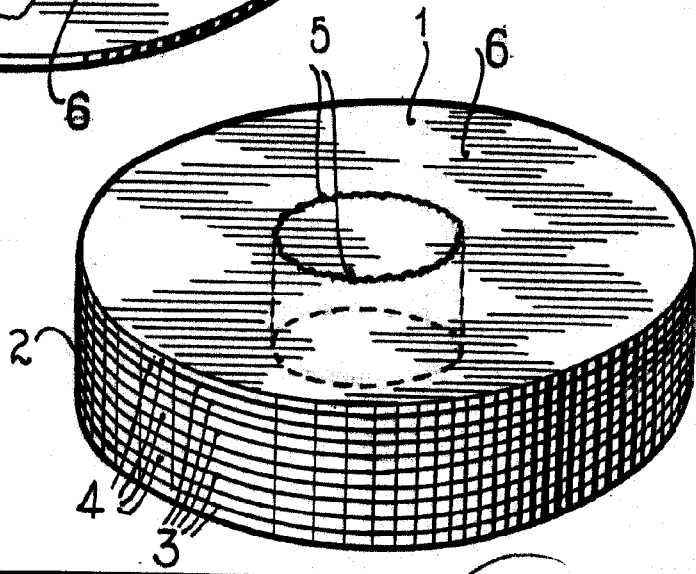

FIG. 3

FIG. 4



Almeida