



48894

*Memoria Descriptiva*

*para*

un Modelo de Utilidad  
por veinte años en España

*a favor de*

la firma, Birenola S.A.  
(sociedad española)

*residente en*

Bilbao, Camino de San Felicísimo. 9

*por:*

"DISCO DE FIELTRO PARA PULIR Y ABRILLANTAR TODA CLASE  
DE MATERIALES"

=====



48894

5 El presente modelo de utilidad se refiere a un disco de fieltro, para pulir y abrillantar toda clase de materiales formando piezas de cualquier composición, que substituye ventajosamente, desde los puntos de vista técnico y económico, a los discos de trapo que hasta ahora venían utilizándose para tal fin.

10 El disco cuyo modelo se reivindica está constituido por un núcleo central, que se prolonga en su contorno según piezas anulares, unidas entre sí por dicho núcleo, y obtenidas cortando en rodajas, por así decirlo, una pieza de fieltro, del diámetro total que se desea para el conjunto del disco así formado, y de altura o espesor igual a la de tal núcleo central.

15 La pieza así constituida, carece naturalmente de costuras o pegamento alguno, reduciéndose sencillamente a un macizo compacto de fieltro en el centro, prolongando a todo su alrededor en hojas sueltas del mismo espesor, obtenidas por corte como se ha indicado, de modo que son perfectamente regulares, siendo, usualmente a lo máximo el espesor de esas hojas de 2 mm.

20 Si procede, por la clase de trabajo a realizar, el disco, constituido como se ha dicho, llevará una impregnación especial de pastas para el pulido y abrillantado, que hará innecesaria la utilización de las mismas, en la forma que se venían haciendo hasta ahora; es decir, adhiriéndolas directamente a mano desde una pastilla al disco.

25 El conjunto así formado puede fabricarse del diámetro total y espesor que en cada caso se desee, de acuerdo con las necesidades de los usuarios, utilizando como primera mate-



48894

ria fieltro de lana, y presenta las siguientes ventajas esenciales:

5 - su duración puede ser cuatrocientas veces superior a la de los elementos similares de trapo comunmente empleados.

- el consumo de pastas de pulimento y abrillantado utilizadas en tal trabajo es inferior en un 90% al corriente.

10 - se elimina totalmente el peligro de los accidentes ahora frecuentes, como consecuencia de la desintegración de los discos de trapo, compuestos de tejidos usados y endebles.

15 - su empleo es mucho más higiénico, ya que se evitan las posibles infecciones, por el constante desprendimiento de partículas de trapo que se deshila, y que además suele proceder de los desperdicios de trajes usados e inservibles.

- utilizando el disco que se reivindica se consigue un pulido y abrillantado perfecto, sin raya alguna, como las que actualmente quedan producidas por los hilos desprendidos de trapos viejos.

20 - eliminación total de la manipulación de pastas para el pulido y abrillantado, cuando sean necesarias, que iran previamente impregnadas en el disco.

25 Dentro de las reivindicaciones que se establecen, como se ha indicado, pueden construirse discos de las dimensiones totales que interesen, con sus piezas anulares del espesor y vuelo que en cada caso se desee, impregnados o nó de substancia adecuada, sin que tales variaciones, asi como las que puedan hacerse en detalles de presentación afecten a la esencialidad reivindicada, por lo que los discos destinados al pulido y



48894

abrillantado que se construyan con las características reseñadas, y cualquiera de esas modificaciones, no serán sino variantes igualmente comprendidas y protegidas por el presente registro.

5

En esta idea las adjuntas figuras corresponden únicamente a una forma de ejecución, sin carácter alguno limitativo, que se presenta a título de ejemplo de realización, para concretar cuanto se dice en esta memoria descriptiva.

10

La figura 1 muestra la vista de conjunto del bloque de fieltro, de que se parte para obtener el disco cuyo modelo se reivindica.

La figura 2 detalla la sección diametral del disco ya establecido.

15

La figura 3 se refiere a la vista del conjunto de un disco ya fabricado impregnado de substancia para el pulido y abrillantado.

20

Con referencia a tales figuras y a los números que sobre ellas designan las partes y detalles de los elementos representados, que interesan a los fines de esta memoria, la descripción del disco es como sigue:

25

Se parte del bloque de fieltro 1, en cuyos laterales 2 se practican los cortes 3, mediante útil apropiado, dejando el núcleo central 5 que se desee, para formar las piezas anulares o rodajas 4, con las pequeñas separaciones entre ellas a que dan lugar los cortes efectuados.

Esas piezas anulares llegan, por su parte interior hasta el contorno 6 del núcleo central 5.

El disco constituido como venimos diciendo puede llevar, si procede, la capa 7 de impregnación de una pasta adecuada para el pulido y abrillantado.



48894

N O T A

---

El presente modelo de utilidad comprende las siguientes reivindicaciones.

1.- Disco de fieltro para pulir y abrillantar toda clase de materiales, caracterizado porque está constituido por un núcleo central, que se prolonga en su contorno según piezas anulares, unidas entre sí por dicho núcleo, y obtenidas cortándolas en el bloque cilíndrico de fieltro de que se parte para obtener el disco formado por el núcleo y las piezas anulares; yendo el conjunto, si procede, impregnado de la substancia adecuada para el pulido y abrillantado del material que se desee.

2.- Disco de fieltro para pulir y abrillantar toda clase de materiales.

Según se describe y reivindica en la presente memoria descriptiva y se ilustra con los planos reglamentarios que a la misma se acompañan.

Consta la presente memoria de cinco hojas foliadas y escritas a máquina por una sola de sus caras.

Madrid, a 1<sup>o</sup> de Julio de 1955.



FIG. 1

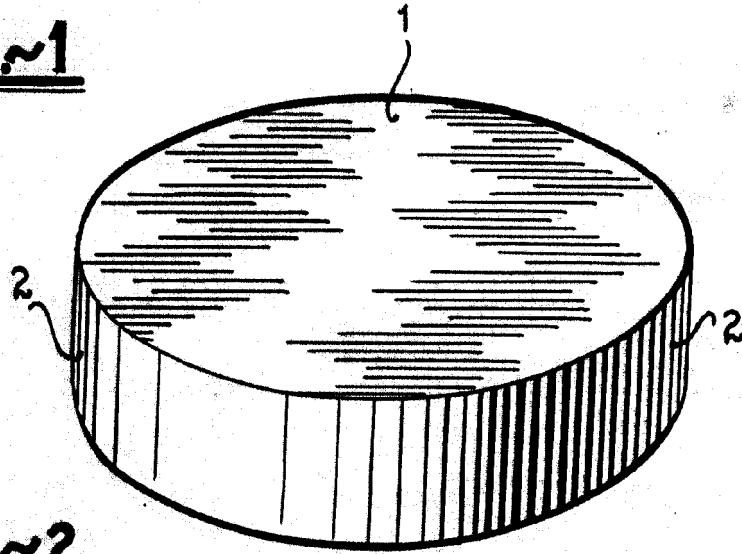

FIG. 2

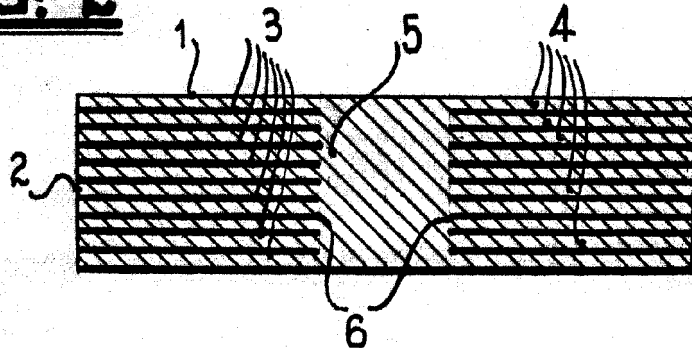
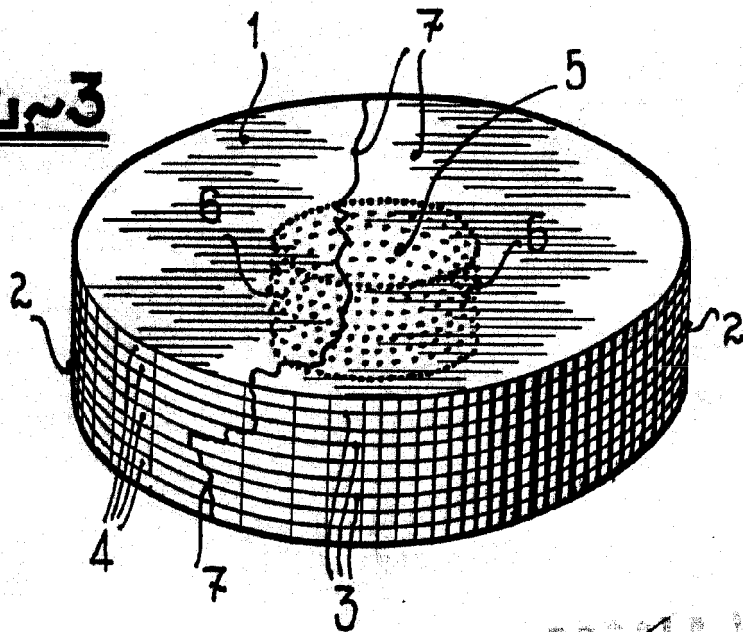

FIG. 3



ESTABLECIMIENTO  
*[Signature]*