

48699-



MODELO DE UTILIDAD

por 20 años

en España, a favor de D. Eduardo BLANCHARD CASTILLO,
de nacionalidad española, domiciliado en Zaragoza,
Pl. Asso nº 1-3, por:
"MARMITA PERFECCIONADA".

MEMORIA - DESCRIPTIVA

El actual Modelo, guarda relación con una marmita perfeccionada que comprende un recipiente de planta sensiblemente rectangular y una tapa provista de dos asas solidarias.

5.-

Un detalle mejorado del actual modelo, está formado por unas depresiones laterales producidas sobre el cuerpo del recipiente en dos de sus lados opuestos.

10.-

Esta especial disposición proporciona gran utilidad por cuanto que una marmita mejorada puede instalarse en el interior de otros recintos ocupando espacios mínimos, por ejemplo en el interior de las cámaras fri-

48699

-2-

16



gorificas, sin que las asas ocupen espacios innecesarios. Asimismo esta mejora permite almacenar diversas marmitas formando pilas sin que existan salientes que dificulten esta forma de almacenaje.

- 5.- Otro detalle del mismo modelo incluye una tapa de cobertura para el cuerpo o recipiente que forma la marmita, cuya tapa está provista de dos solapas laterales en forma de asidero. Estas solapas, permiten quitar la tapa con gran facilidad sin peligro a verter el contenido de la marmita.

- 10.- Estos detalles, constituyen un mejoramiento en las condiciones de trabajo de las marmitas que las hacen más utiles y manejables y permite su almacenaje con mayor facilidad, detalle este de suma importancia, debido a que los actuales utiles de esta naturaleza están desprovistos de asas, en unos casos, y, naturalmente se manejan con dificultad cuando posean asas, estas impiden alojarlas comodamente en el interior de los recintos de refrigeración por dificultar su acoplamiento las asas.

- 15.-
- 20.- Expuestas las ventajas y utilidad del modelo de marmita que aquí se recomienda, a continuación se describen y especifican sus características más importantes. El actual modelo, entre otros, persigue los siguientes objetivos:

- 25.- Crear una marmita perfeccionada en sus características de diseño y organización, que proporciona beneficios en relación con los recipientes similares has-

48699



- 5.- ta ahora conocidos; constituir dicho recipiente mediante dos únicas piezas, caja y tapa, obtenidas por moldeo de resinas artificiales; dotar al cuerpo de la caja de dos asideros, constituidos por depresiones de especial configuración; preveer en la tapa la disposición de dos orejetas solidarias o adicionadas que constituyen respectivamente otros tantos asideros para el manejo de la tapa. En resumen constituir una marmita perfeccionada según se indica dentro de una manufactura relativamente barata. Otros detalles relacionados con los beneficios y la economía que el modelo proporciona se irán poniendo de manifiesto durante el transcurso de esta memoria.
- 10.- Una idea más completa del modelo la proporciona la siguiente descripción en la que se hace referencia a la lámina de dibujos adjunta en los cuales se representan tan sólo por vía de ejemplo los conjuntos y detalles más característicos del modelo.
- 15.- En dichos planos:
La fig. 1ª, es una vista en elevación con sección vertical producida sobre un sector de la marmita para permitir demostrar la organización del asa mediante depresiones.
- 20.- La fig. 2ª, es una vista frontal de la marmita al ser observada desde uno de sus testeros en los que se encuentra organizada el asa.
- 25.- Con el nº -1- se indica el recipiente y en -2- la tapa que lo cubre que en su cúspide presenta
- 30.-

48699

-4-



5.-

una nervadura de refuerzo señalada con el número -3-. En sus testeros tiene unas crestas u orejetas -4- que forman las asas para el manejo de esta tapa. El ajuste entre la tapa y la boca de la marmita se obtiene mediante la pestaña -5- solidaria de la propia tapa.

10.-

El nº -6- señala el fondo de la marmita reforzado por el nervio circundante -7- que constituye el apoyo del conjunto.

15.-

El nº -8- corresponde a una nervadura angular que constituye el asidero mediante la depresión -10- limitada lateralmente por los ensanches -11-. Estos ensanches realmente constituyen el testero de la caja y la depresión -10- se ha formado en el centro de cada testero.

20.-

Se comprende que la descripción que del actual modelo queda expuesta sugiere un conjunto práctico del mismo por consiguiente, dicho Modelo, no queda exactamente limitado a estos detalles ya que durante su realización práctica podrán introducirse todas aquellas modificaciones que las circunstancias y la práctica aconsejen, siempre que con las variantes que se introduzcan no se cambie, altere o modifique la esencialidad del objeto descrito.

25.-

- N O T A -

Se declaran de novedad en España el contenido de las siguientes:

R E I V I N D I C A C I O N E S

1a.-"MARMITA PERFECCIONADA", que se caracteriza por estar constituida por dos piezas esenciales; tapa

48699

-5-



- y recipiente, sensiblemente rectangulares, cuyo recíproco ajuste se efectúa mediante una pestaña solidaria al perímetro de la tapa y un rebordeado o saliente, perimétrico superior, del recipiente.
- 5.- 2a.- Marmita perfeccionada según reivindicación 1a, que se caracteriza por contar, la tapa, con un nervio de refuerzo que circunda su superficie y unas aletas u orejetas laterales, solidarias con ella que constituyen las asas.
- 10.- 3a.- Marmita perfeccionada, según reivindicaciones 1a y 2a, que se caracteriza por estar dotada el recipiente de unas depresiones laterales concavas que constituyen el asidero, estando circundado en su base por un nervio de refuerzo que constituye el apoyo del conjunto.
- 15.-
- 20.- 4a.- "MARMITA PERFECCIONADA".

Todo ello conforme se describe y reivindica en la presente memoria descriptiva que consta de CINCO hojas escritas a máquina por una sóla de sus caras y planos que la ilustrán.

Madrid, 16 de Junio de 1.955

FIRMADO: E. González Yacobi



48699

16

Fig. 1^a

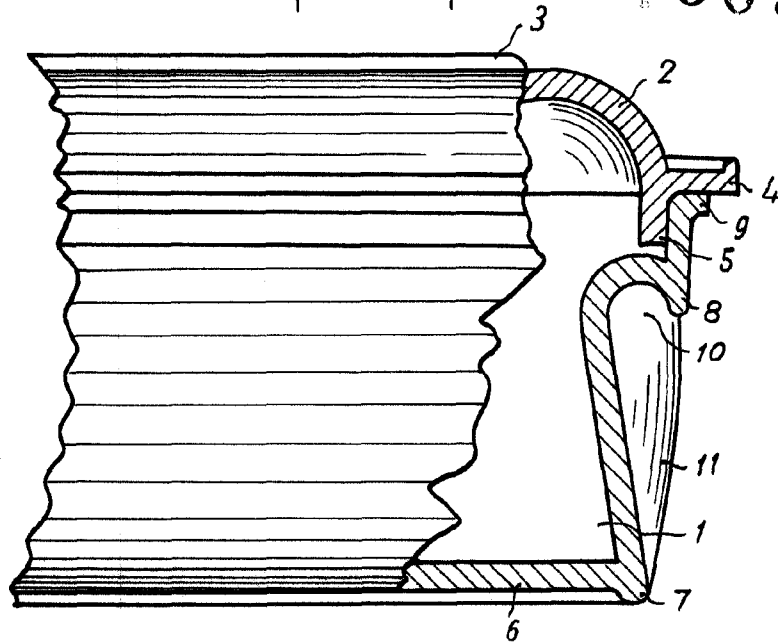
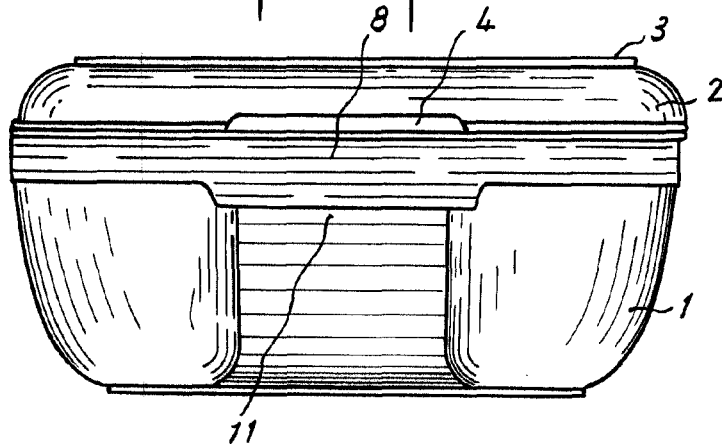

Fig. 2^a



MADRID, 16 DE JUNIO DE 1955
P.º E. GONZALEZ VACAS

ESCALA VARIABLE