

48 680-



Nº _____
=====

M O D E L O

D E

Ú T I L I D A D

POR VEINTE AÑOS, A FAVOR DE D. JUAN M. DE LA IGLESIA GARCIA,
DE NACIONALIDAD ESPAÑOLA, CON DOMICILIO EN VITORIA, Avenida
Primera, nº. 35, (Ciudad Jardín).- - - - -

por:

"NUEVO DISPOSITIVO PARA EXPOSICION Y MUESTRARIO DE NAVAJAS".

-----: oOo :-----

48680



MEMORIA DESCRIPTIVA

=====

La innovación consiste en un dispositivo que sirve para poner de manifiesto una colección o muestrario de navajas.

Según los tratadistas en la materia, el anuncio es una de las ventajas del comerciante. Y, de los medios de publicidad, el escaparate y el muestrario son, sin duda, de los más eficaces. Ahora bien, un escaparate, un muestrario, son como una invitación al consumidor, y la acogida de éste dependerá en gran parte de que el escaparate o el muestrario sean atractivos o no.

Como consecuencia de las anteriores ideas, es tal la importancia que se concede en la actualidad a la forma de presentación de las mercancías que, en particular en el comercio de tejidos y de confecciones, los dependientes más cotizados son los que tienen o han adquirido arte y buen gusto, es decir, aptitud para idear y realizar exposiciones de escaparate, y también se cotiza en alza la industria dedicada a la producción de dispositivos que sirven para realzar los artículos expuestos.

Existen aún, sin embargo, comercios que permanecen al margen de las corrientes modernas y, entre ellos, pueden contarse las ferreterías y cichillerías en las que por lo regular, si se practica la exposición, se hace de manera que pudiera llamarse elemental y completamente arbitraria. Así pueden verse escaparates, por ejemplo, de cuchillería en que los artículos se exponen simplemente distribuidos en el suelo y sobre un fondo de gamuza por toda decoración. Y suelen colgarse también tableros con filas de clavos por pares y listones con cintas o cordones elásticos clavados a intervalos y entre los que se prenden los artículos: tijeras, cuchillos, navajas, etc.

A diferencia de esto último y como una iniciación que siga en esta clase de comercio la tendencia progresiva a que se

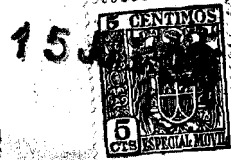

48680

30 aludicantes, la innovación representa una evidente mejora, ya
 que facilita la exposición de las navajas en las combinaciones
 de escaparate y ángulos más diversos, y sobre fondos distinta-
 mente coloreados y ornamentados. Con la ventaja, además, de que
 se prepara en la trastienda para colocarle luego simplemente en
 35 el lugar elegido, y de que puede constituir un muestrario que
 se lleva en una cartera y se expone de inmediato en una mesa,
 mostrador o análogo en la forma más atrayente.

Conforme a lo expuesto, el dispositivo se compone de un
 semidisco de cartón al que sirve de punto de apoyo su corte dia-
 40 metral y el cual tiene, pegada en la parte más elevada del arco
 y en la cara posterior, una patilla plegable de sustentación; la
 cara anterior cubierta con papel liso u ornamentación, y dos lí-
 neas concéntricas de taladros pareados y pasados con sendas lá-
 minas o tiras metálicas de modo que forman al exterior abrazade-
 45 ras que se corresponden y en las que se introducen y sujetan las
 partes extremas de las navajas de muestra.

Un ejemplo, no limitativo, de realización práctica de dis-
 positivo, se ilustra con los dibujos anexos, que representan:

La fig. 1ª, un alzado de la innovación, y

50 La fig. 2ª, una proyección lateral de la misma.

De acuerdo con los dibujos reseñados, (1) es el corte dia-
 metral que sirve de punto de apoyo al dispositivo, (2) la patilla
 de sustentación, (3) la cubierta de papel de la cara anterior,
 (4) los taladros concéntricos, y (5) las abrazaderas metálicas
 55 que sirven para la sujeción de las navajas expuestas.

Es obvio que el dispositivo es susceptible de modificacio-
 nes de detalle, tales como dimensiones, clases y colores del ma-
 terial de que se constituye, motivos ornamentales, etc., las
 cuales, en cuanto no supongan una alteración fundamental, se en-
 60 tenderán al amparo de la protección legal de la patente.

- N O T A -

48680

15



En resumen, el Modelo de Utilidad recaerá sobre las reivindicaciones siguientes:

65 1ª.- Por "NUEVO DISPOSITIVO PARA MUESTRARIO Y EXPOSICION DE NAVAJAS", que consiste en un semidisco de cartón al que sirve de punto de apoyo su corte diametral y el cual tiene, pegada en la parte más elegada del arco y en la cara posterior, una patilla plegable de sustentación; la cara anterior cubierta de papel liso o con motivos ornamentales, y dos series concéntricas de taladros pareados y pasados con sendas láminas o tiras metálicas de modo que forman al exterior abrazaderas que se corresponden y en las que se introducen y sujetan las partes extremas de las navajas de muestra.

75 2ª.- Por "NUEVO DISPOSITIVO PARA MUESTRARIO Y EXPOSICION DE NAVAJAS".

Según queda sustancialmente descrito, reivindicado y representado en esta Memoria, que consta de cuatro hojas mecanografiadas por una sola cara, y una hoja de planos.

Madrid, 15 de junio de 1955

80 Juan M. de la Iglesia

p. a.

JOSE RUIZ-GRANADOS SANCHEZ
P.P.

85

90

J. Ruiz Granados
Juan M. de la Iglesia

48680

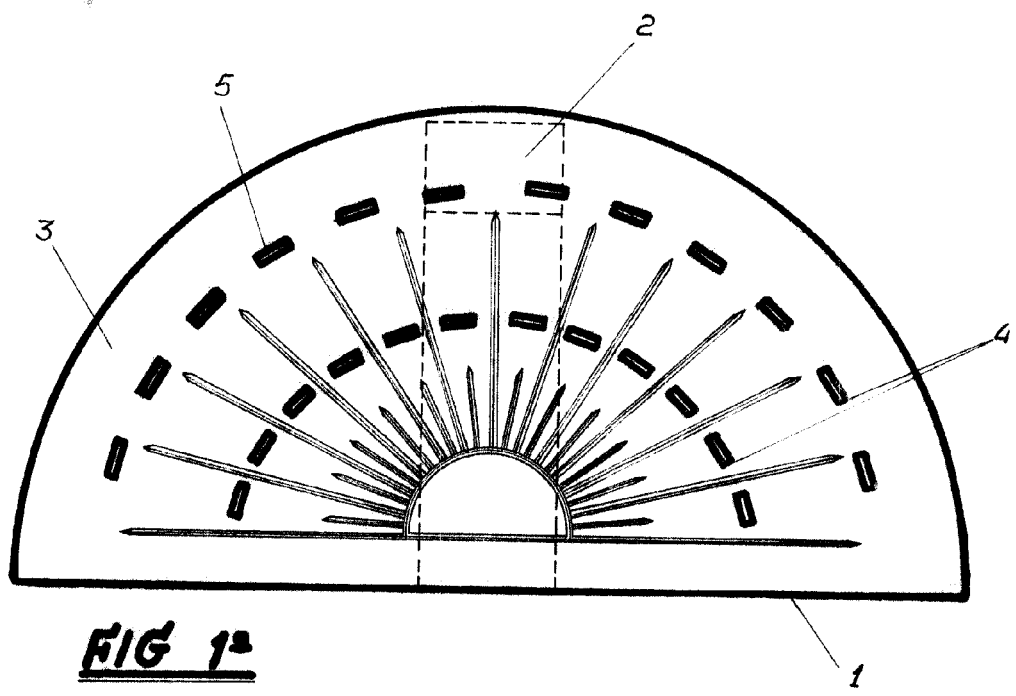

FIG 1ª

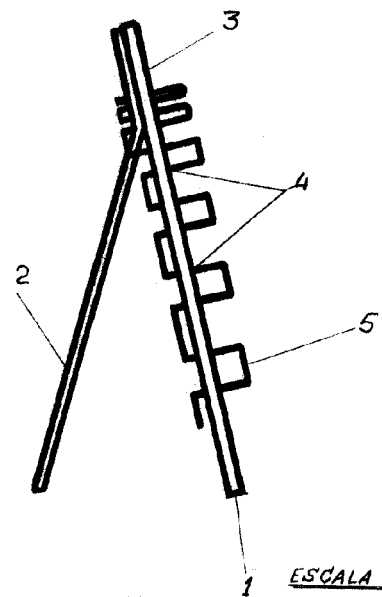

FIG 2ª

1 ESCALA VARIABLE
Madrid, 15 de junio de 1955
JOSE RUIZ GRANADOS SANCHEZ
E.P.