

48617-



MODELO DE UTILIDAD

por VEINTE años

en España, a favor de la razón social REVALORIZACION DE GRASAS Y ACEITES, S. A. "REGRASA", entidad española, establecida en Bilbao, Gran vía nº 4, cuyo modelo tiene por objeto:

"UN ENVASE PERFECCIONADO"

- - - - -

MEMORIA DESCRIPTIVA

El modelo se relaciona en general con la fabricación de envases y más en particular comprende una botella de forma especial que cuenta con medios para su fácil manejo.

5.-

Los beneficios que mediante el actual modelo se obtienen, son tanto del orden práctico como del económico, ya que debido a su forma prismática permite que se plieguen con gran facilidad, simplificando extraordinariamente su fabricación.

48617



El aprovechamiento del volumen en el empaque es absoluto, sin que se muevan durante el transporte, lo que elimina la posibilidad de que se produzcan roturas.

- 5.- La especial configuración prismática de ésta botella, se vé alterada mediante un plano inclinado que corta una de sus esquinas, lo que permite situar en dicho lugar el cuello de salida, sobre el que se instala el correspondiente tapón, el cual, ocupa un plano correspondiente a la forma prismática del conjunto de la botella.

- 10.- El cuerpo del envase tiene practicadas unas depresiones laterales combinadas por un vaciado en la parte trasera, que permiten, sin peligro a deslizamientos, el manejo de la botella.

- 15.- Una idea más amplia del modelo que se describe la proporciona la descripción siguiente, al hacer en ella referencia a la lámina de dibujos que se acompaña, en los cuales, se representan tan sólo por vía de ejemplo, los detalles más característicos del actual modelo. En éstos dibujos se emplean marcas de referencia semejantes para indicar las distintas partes que se corresponden en las diversas figuras representadas, cuyas características se definen de manera específica en ésta memoria y que después y finalmente se concretan en las notas reivindicatorias anexas.

- 20.- En dichos planos:
La figura 1ª, Es una vista del envase en alzado.
- 25.-
- 30.-

48617 13



La figura 2ª, es una vista en planta, con sección por un plano horizontal, a fin de mostrar las depresiones producidas para formar el asidero que permite el manejo de la botella.

5.- La figura 3ª, es una vista de conjunto de la botella perfeccionada que se preconiza. En ésta figura se muestra la facilidad con que se verifica el almacenaje de las mismas.

10.- Haciendo simultáneamente referencia a la lámina de dibujos, que se acompaña, se hace la aclaración de que, mediante el número -1- se señala el cuerpo de la botella, el cual está constituido por cualquier clase de material. El número -2- señala la depresión producida en su plano posterior que
15.- permite el asiento de la mano del usuario. En -3- se indican las ranuras laterales que, en colaboración con la depresión posterior -2- constituyen el asidero de la botella.

20.- En -4- se señala la forma prismática general de la botella, en una de cuyas esquinas cuenta con un plano que, secciona el conjunto prismático para que sobre éste chafalán instalar el cuello -5- de salida de la botella, el cual se obtura mediante el tapón -6-.

25.- Se comprende fácilmente que el actual modelo debido a su especial configuración y líneas geométricas asegura un mejor aprovechamiento de espacios cuando éstos envases se encuentran almacenados o alojados en un recinto o estantería. El sistema de asidero
30.- incorporado al propio cuerpo del envase, per-

48617

13



65

mite una reducción considerable en el espacio del envase sin que éste asidero estorbe cuando se colocan varias botellas agrupadas.

- Los detalles que anteceden, corresponden a
- 5.- Las características del actual modelo de utilidad, en el cual, será susceptible de introducir todas aquellas modificaciones de detalle que las circunstancias y la práctica pudieran aconsejar, siempre y cuando, que con las variaciones que se introduzcan no se cambie, altere o modifique la esencialidad del modelo descrito.
- 10.-

- N O T A -

Se declaran como de novedad en España, las siguientes

15.-

REIVINDICACIONES :

- 1ª.- Envase perfeccionado, que se caracteriza por estar constituido mediante un cuerpo prismático que está provisto de un plano inclinado, en el que es recibido un cuerpo tubular que forma el cuello y boca del envase, sobre el que ajusta un casquete de cobertura, ocupando un plano común con la superficie superior del envase.
- 20.-

- 2ª.- Envase perfeccionado, caracterizado por contar con dos depresiones enfrentadas, en colaboración con una depresión posterior, que constituyen el asidero para el manejo del envase.
- 25.-

3ª.-, "UN ENVASE PERFECCIONADO".

- Todo ello conforme se describe y reivindica en la presente memoria descriptiva, que consta de cuatro hojas escritas a máquina por una sola cara y planos.
- 30.-

Madrid, 13 de Junio de 1.955

FIRMADO: E. González Vacas

48617

13



Figura 1ª



Figura 2ª



Figura 3ª

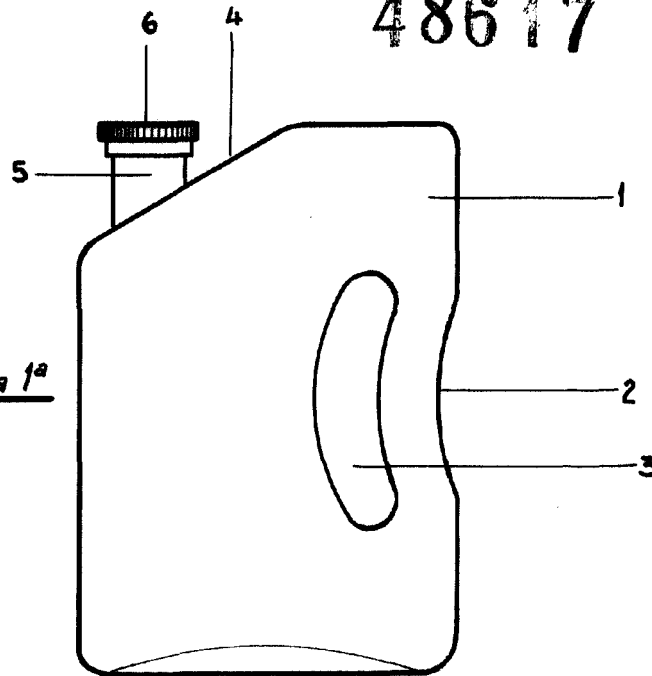

Madrid 13 de Junio de 1955

E. González

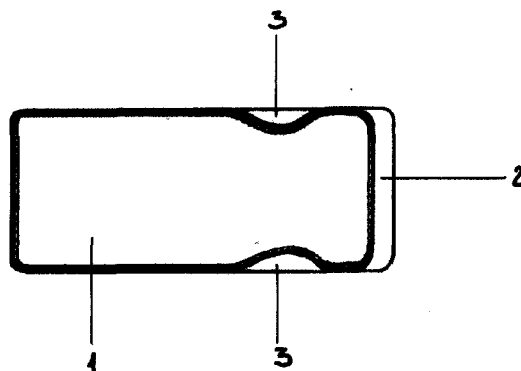
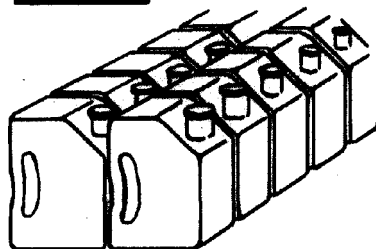
Escala variable