



48612

M O D E L O
D E
U T I L I D A D

a favor de D. RICARDO RIBAS SEVA, de nacionalidad española, residente en Barcelona, calle Consejo de Ciento, 329, por "MESA CON ASIENTOS TRANSFORMABLE EN PORTAEQUIPAJES".

- . -

MEMORIA DESCRIPTIVA

La presente invención se refiere a una mesa con asientos transformable en portaequipajes, la cual, de constitución sólida y sencilla, se caracteriza por lo práctico y seguro de su empleo y la rapidez y facilidad con que se efectúa el paso de una a otra de las aplicaciones, indicadas en su denominación.

5.

La indicada mesa consiste esencialmente en un tablero de dimensiones apropiadas, continuo o no, formado preferentemente por tablillas convenientemente solidarizadas por medio de listones transversales por las

10.



48612

- que queda montado articuladamente el tablero sobre cuatro pies enlazados dos a dos por varillas que sobresalen ligeramente por los laterales, determinado en la cara externa de cada pie sendos resaltes. Apoyable en dichos resaltes del conjunto va dispuesto un contorno constituido por dos largueros orientados en la dirección de giro de los pies en cuyos extremos van colocados sendos banquillos similares en la constitución y disposición al tablero de la mesa determinado dicho contorno un vano en el que es enmarcable el tablero al enrasar su plano, por plegado de los pies, con los de los banquillos. La mesa dispone de elementos apropiados en los que se sujetan los tensores del vehículo al emplear aquella como portaequipajes.
5. Para la mejor comprensión de cuanto se indica en la presente memoria descriptiva se acompaña un dibujo en el que, tan sólo a título de ejemplo, se representa un caso práctico de realización de la mesa portaequipaje objeto de la invención.
10. En dicho dibujo, la figura 1 muestra una vista en alzado lateral de la mesa montada; la figura 2 es una vista análoga, plegada; la figura 3 representa la vista en alzado frontal, montada; la figura 4 una vista similar a la de la figura 3, plegada; y por último en la figura 5 se observa una vista en perspectiva en la utilización como portaequipajes en un automóvil.
15. En el aludido dibujo la mesa objeto de la invención está constituida por un tablero a modo de emparri-

En el aludido dibujo la mesa objeto de la invención está constituida por un tablero a modo de emparri-



48612

- llado, formado a base de tablillas de madera -1-, solidarizados, entre sí, a distancia conveniente, por medio de dos listones -2- en cuyos listones -2-, uno por cada cara lateral van articulados respectivamente dos a dos, 5. enlazados por sendas varillas -3-, los pies -4-, sobresaliendo los extremos de dichas varillas por las caras laterales externas de los pies formando sendos resaltes -5-. Los indicados pies están dotados en los extremos inferiores de sus caras opuestas externas de un tope 10. elástico -6-. Sobre este conjunto va adaptado un contorno formado por dos largueros -7-, orientados en la dirección de giro de los pies -4-, cuyos largueros, de perfil apropiado elevado por sus extremos, llevan montados en ellos sendos juegos de tablillas -8-, iguales e igualmente dispuestos que los -1-, los cuales determinan un hueco 15. central en el que es enmarcable el tablero de la mesa.

Las largueros -7- presentan en sus caras inferior dos juegos de entallas -9- y -10-, el primero central y exteriores los del segundo.

20. Como complemento para la fijación de la mesa los listones -2- disponen en sus extremos de sendas anillas -11-.

25. Como se deduce de la descripción hecha y de la observación del dibujo la mesilla objeto de la invención puede adoptar dos posiciones extremas que corresponden a las de su utilización, ya como mesa propiamente dicha o bien como porta-equipajes.

Para la primera de ellas (figuras 1 y 3(el con-



48612

torno se apoya por las entallas -10- de sus largueros -7- en los respectivos resaltes -5- de los pies -4- previamente desplegados, actuando entonces los juegos de tablillas -8- como asientos de la mesa, a modo de banquillos.

5.

Para la segunda posición o sea la de portaequipajes (figuras 2 y 4) se eleva el contorno formado por -7- y -8- y se pliegan sucesivamente los pies -4- hasta que los planos de los emparrillados constituidos por -1- y -8-, respectivamente, estén al mismo nivel y los resaltes -5- acoplados en las entallas -9-, en tal posición se sitúa sobre el techo del coche y se sujeta por los tensores -12- de éste en los anillos -11- (figura 5).

10.

Como puede observarse esta dualidad de aplicaciones de la mesa objeto de la invención la hace ideal para su transporte y utilización en excursiones y viajes y aún para acondicionamiento, dado el poco espacio que precisa, una vez plegado y por lo fácil, rápida y sencilla que resulta la transformación de una a otra de sus aplicaciones.

15.

20.

Cabe prever la disposición de unas barandillas plegables dispuestas en el contorno al actuar el conjunto como portaequipajes.

25.

Se comprende que serán independientes del objeto de la invención los materiales empleados en la mesilla, así como la forma y dimensiones, tanto absolutas como relativos del mismo y en general, todo cuanto no afecte a su esencialidad.



NOTA 48612

Se reivindica como objeto del presente modelo de utilidad:-

1. Mesacon asientos transformable en portaequipajes que consiste esencialmente en un tablero, formado preferentemente por tablillas convenientemente separadas y solidarizadas transversalmente por listones, en los cuales quedan articulados los cuatro pies enlazados dos a dos por varillas que sobresalen ligeramente por los laterales a modo de resaltes, yendo adaptado en este conjunto y apoyable en dichos resaltes un contorno constituido por dos largueros dispuesto en la dirección del giro de los pies, en cuyos extremos van montados sendos banquillos, similares en constitución y orientación al antedicho tablero, determinando dicho contorno un vano en el que es acoplable el tablero al entasar, por plegado de los pies, su superficie con la de los banquillos estando dotada la mesa de elementos apropiados en los que se sujetan los tensores del vehículo al emplear aquella como portaequipajes.
20. 2. Mesa con asientos transformable en portaequipajes.

La presente memoria consta de cinco hojas foliadas, escritas a máquina por una sola cara.

Barcelona, a 7 de junio de 1955.

Ricardo RIBAS SEVA

p.a.

48612 Fig. 1

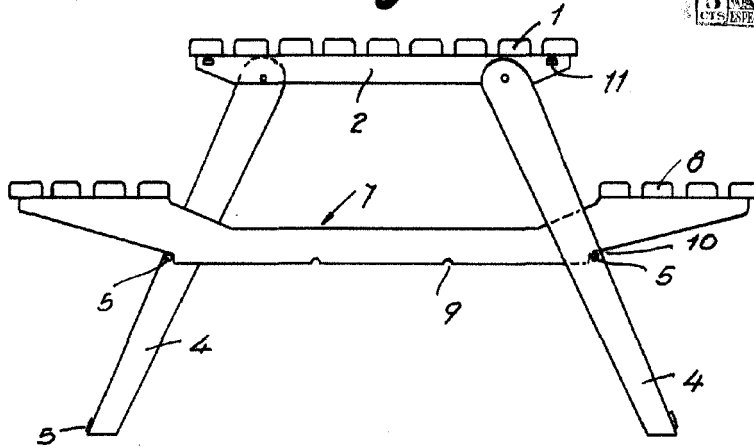

Fig. 2

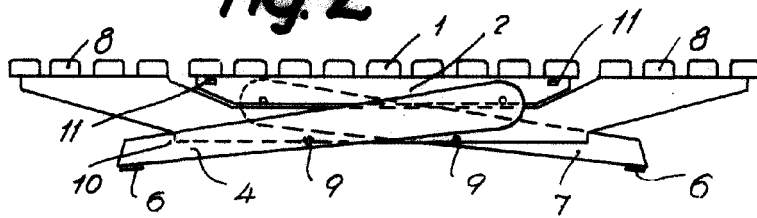
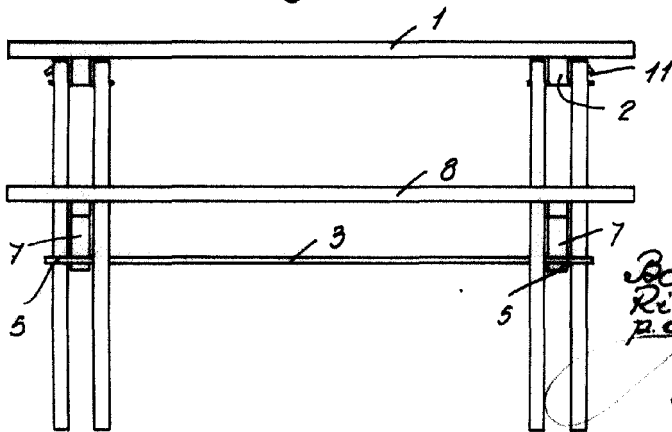

Fig. 3



*Barcelona, 7 Junio 1955
Ricardo Ribas Seva
p.a.*

48612

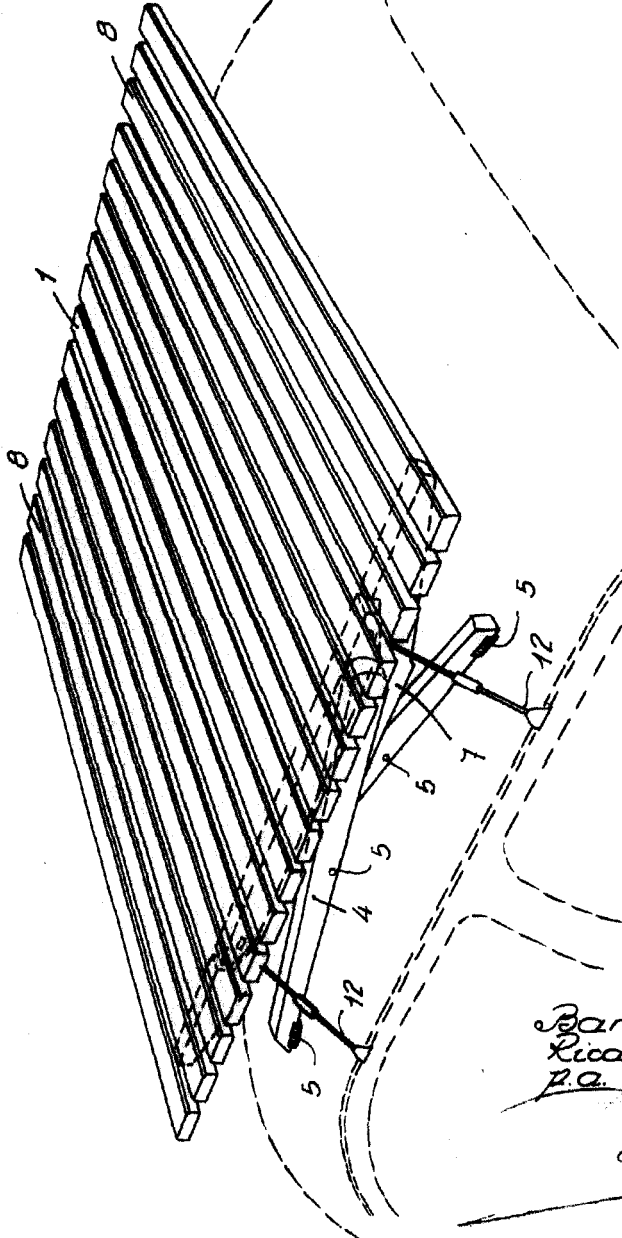

Fig. 4

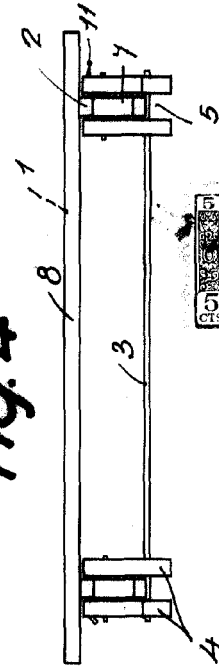

Fig. 5

*Barcelona, 7 Junio 1955
Ricardo Ribas Seva
P.O.*

